



# РУКОВОДСТВО ПО СУДЕЙСТВУ 2017/2018





«УТВЕРЖДАЮ»  
Главный арбитр КХЛ

  
А.В. Анисимов  
«11» августа 2017 года

«УТВЕРЖДАЮ»  
Начальник управления судейства ФХР

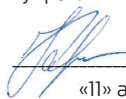
  
М.М. Карпушин  
«11» августа 2017 года

## Руководство по судейству 2017/2018.

© Федерация Хоккея России, 2017  
© Континентальная Хоккейная Лига, 2017  
© Международная федерация хоккея.  
Перевод на русский язык, 2017

Континентальная Хоккейная Лига  
благодарит Константина Комиссарова  
за предоставленные материалы  
Konstantin Komissarov  
Manager, Officiating  
International Ice Hockey Federation  
Brandschenkestrasse 50  
CH-8002 Zurich, Switzerland  
E-mail: Komissarov@iihf.com

**ВВЕДЕНИЕ..... 7****РАЗДЕЛ 1. ИГРОВАЯ ПЛОЩАДКА..... 9**

100. Определение Игровой площадки .....	9
101. Размеры Игровой площадки .....	9
102. Борта (рис. 1) .....	10
103. Отбойная планка (рис. 1) .....	10
104. Двери .....	11
105. Защитное стекло (рис. 1) .....	12
106. Сетки в конечных зонах.....	12
110. Деление и разметка ледовой поверхности (рис. 3) .....	12
111. Линии ворот.....	13
112. Синие линии .....	13
113. Центральная линия.....	13
114. Точки вбрасывания и круги.....	13
115. Центральная точка вбрасывания и круг (рис. 4).....	13
116. Точки вбрасывания в нейтральной зоне .....	14
117. Точки конечного вбрасывания и круги .....	14
118. Площадь судьи (рис. 7).....	15
119. Площадь ворот (рис. 8 а; рис. 8 б) .....	16
130. Ворота (рис. 9) .....	17
140. Скамейки Игроков (рис. 10) .....	18
141. Скамейки для оштрафованных Игроков (рис. 10) .....	19
142. Места для судей за воротами (только для МХЛ).....	20
143. Места для судей в бригаде.....	20
150. Сигнал и приборы времени.....	20
151. Сирена .....	20
152. Табло .....	20
153. Красные и зеленые фонари (только для МХЛ).....	21
160. Раздевалки для Игроков.....	21
161. Раздевалка для Главных и Линейных судей.....	21
170. Освещение игровой площадки .....	21
171. Курение на арене .....	22
172. Музыка на арене .....	22

**РАЗДЕЛ 2. КОМАНДЫ, ИГРОКИ И ИХ СНАРЯЖЕНИЕ..... 23**

200. Игроки в форме .....	23
201. Капитан команды .....	24
202. Официальный представитель команды.....	25
210. Снаряжение.....	25
221. Коньки Игрока .....	25
222. Ключка Игрока (рис. 11).....	26
223. Шлем Игрока .....	27



224. Маска Игрока и козырек для защиты глаз	28
225. Перчатки Игрока	28
226. Защита горла	28
227. Защита полости рта «Капа»	29
228. Налокотники	29
230. Снаряжение Вратаря	29
231. Коньки Вратаря	29
232. Ключка Вратаря (рис. 13)	29
Разъяснения к Правилу 232	30
233. Перчатки Вратаря	31
233 а. Блин (рис. 14)	31
233 б. Ловушка (рис. 15)	31
234. Шлем Вратаря и полная лицевая маска	32
235. Щитки Вратаря (рис. 16)	33
240. Форма	34
250. Шайба (рис. 18)	35
260. Измерение снаряжения (см. Приложение 2)	36

### **РАЗДЕЛ 3. СУДЬИ И ИХ ОБЯЗАННОСТИ** ..... 40

300. Назначения судей	40
310. Судьи в поле	40
311. Снаряжение Главных и Линейных судей	40
312. Обязанности Главных судей	40
313. Обязанности Линейных судей	41
320. Судьи в бригаде	42
321. Судьи за воротами (только в Чемпионате МХЛ)	42
322. Секретарь матча	42
323. Судья времени матча	42
324. Судья-информатор рекламной паузы	43
325. Судьи при оштрафованных Игроках	43
330. Судья видеоповторов (только для Чемпионата КХЛ) и система «Видеогол»	43

### **РАЗДЕЛ 4. ПРАВИЛА ИГРЫ** ..... 47

400. Игроки на льду	47
402. Начало матча и периодов	47
411. Замена Игроков со скамейки Игроков во время матча	47
Разъяснения к Правилу 411	49
412. Процедура замены Игроков во время остановки матча	50
415. Замена Вратаря во время остановки матча	53
416. Травмированные Игроки	54
417. Травмированные вратари	54
419. Очистка льда	56

420. Время матча.....	56
421. Дополнительный период.....	57
422. Тридцатисекундный перерыв.....	57
440. Вбрасывания.....	58
442. Действия при проведении вбрасывания.....	64
450. Положение «вне игры» (рис. 20).....	68
451. Действия при «отложенном» положении «вне игры».....	73
460. Проброс шайбы.....	76
470. Определение взятия ворот.....	83
471. Отмена взятия ворот.....	87
472. Взятие ворот и передачи, присуждаемые Игроку.....	92
480. Шайба за пределами игровой площадки.....	94
481. Шайба на сетке ворот.....	94
482. Шайба вне поля зрения.....	96
483. Незаконная шайба.....	96
484. Шайба, попадающая в судью.....	96
490. Остановка/Передача шайбы руками.....	96
492. Игра по шайбе высоко поднятой клюшкой.....	98
493. Вмешательство зрителей.....	101

## **РАЗДЕЛ 5. ШТРАФЫ..... 102**

500. Штрафы — классификация и процедура наложения.....	102
501. Малый штраф.....	103
502. Малый скамеечный штраф.....	104
503. Большой штраф.....	113
504. Дисциплинарный штраф.....	114
505. Дисциплинарный до конца игры штраф.....	115
508. Штрафной бросок.....	115
509. Процедура выполнения Штрафного броска.....	118
510. Дополнительные наказания.....	125
511. Процедура наложения штрафов на Вратаря.....	125
512. Совпадающие штрафы.....	130
513. Отложенный штраф.....	141
514. Наложение штрафов.....	145

## **НАРУШЕНИЯ ПРОТИВ ИГРОКОВ..... 151**

520. Толчок на борт.....	151
521. Удар концом клюшки.....	151
522. Неправильная атака.....	151
523. Атака соперника сзади.....	152
524. Отсечение.....	153
525. Толчок клюшкой.....	153
526. Удар локтем.....	154
527. Укус.....	154

528. Драки или грубость — КХЛ, ВХЛ	154
528. Драки или грубость — МХЛ	158
529. Удар головой	163
530. Высоко поднятая клюшка	163
531. Задержка соперника руками	164
532. Задержка руками клюшки соперника	164
533. Задержка клюшкой	164
534. Атака Игрока, не владеющего шайбой (блокировка)	164
535. Удар ногой	166
536. Нарушение правил с использованием колена	166
537. Удар клюшкой	166
538. Колющий удар	167
539. Подножка	168
540. Атака в голову или шею	169

## **ДРУГИЕ ШТРАФЫ** .....171

550. Оскорбление судей и неспортивное поведение со стороны Игроков	171
551. Оскорбление судей и неспортивное поведение со стороны представителей команды	173
554. Задержка матча	175
554 а. Поддержание шайбы в движении	175
554 б. Сдвиг ворот	176
554 в. Бросок или выбрасывание шайбы за пределы игровой площадки	177
554 г. Приведение в порядок снаряжения	181
554 д. Травмированный Игрок, отказывающийся покинуть лед	181
554 е. Больше одной смены на льду после взятия ворот	182
554 ж. Нарушения процедуры вбрасывания	182
554 з. Задержка выхода игрового состава	182
555. Незаконное и опасное снаряжение	183
556. Сломанная клюшка	185
557. Падение Игрока на шайбу	188
558. Падение Вратаря на шайбу (рис. 21)	189
559. Задержка шайбы руками (Игрок)	190
560. Задержка шайбы руками (Вратарь)	191
561. Столкновение со зрителями	192
562. Игроки, покидающие скамейку для оштрафованных Игроков или скамейку для Игроков	192
565. Представитель команды, покидающий скамейку для Игроков	194
566. Отказ начать или продолжить матч — команда находится на льду	194
567. Отказ начать или продолжить матч — команда не находится на льду	195

568. Бросок клюшки или любого другого предмета за пределы Игровой площадки .....	195
569. Бросок клюшки или любого предмета в пределах игровой площадки .....	195
570. Бросок клюшки, любого предмета в ситуации выхода «один на один» .....	198
571. Предупреждение инфекций при кровотечении .....	199
572. Действия в отношении капитана и его заместителей, оспаривающих решение судьи .....	200
<b>573. Нарушение численного состава .....</b>	<b>200</b>
575. Нарушение процедуры замены Игроков .....	201
576. Симуляция .....	202
590. Штрафы Вратаря .....	202
591. Игра Вратаря за центральной красной линией .....	202
592. Вратарь, отправляющийся к скамейке для Игроков во время остановки матча .....	203
593. Вратарь, покидающий свою площадь ворот во время конфликта .....	204
594. Вратарь, помещающий шайбу на сетку ворот .....	205
595. Защита Вратаря .....	205
<b>ОБЯЗАННОСТИ СУДЕЙ .....</b>	<b>207</b>
A 1.1. Порядок прибытия судей к месту проведения матча .....	207
A 1.2. Обслуживание игр по системе «Три судьи» и «Четыре судьи» .....	207
A 1.3. Обязанности Линейных судей .....	208
A 1.4. Травмированные судьи .....	209
A 1.4. Судьи в бригаде .....	210
A 1.4.1. Обязанности Секретаря матча — до начала матча .....	210
A 1.4.2. Обязанности Секретаря матча — в процессе матча .....	210
A 1.4.3. Обязанности Секретаря матча — после окончания матча .....	211
A 1.4.4. Судья времени матча .....	211
A 1.4.5. Судья-информатор рекламной паузы .....	212
A 1.4.6. Судьи при оштрафованных Игроках .....	212
<b>СТАНДАРТНЫЕ РАЗМЕРЫ ЭКИПИРОВКИ ВРАТАРЯ</b>	
КХЛ, ВХЛ и МХЛ 2017/2018 .....	213
Введение .....	213
<b>ЖЕСТЫ ГЛАВНЫХ СУДЕЙ .....</b>	<b>221</b>
Жесты линейных судей .....	231

## **ВВЕДЕНИЕ**

Руководство по судейству 2017/2018 (далее — Руководство) — нормативный документ, утвержденный ФХР и КХЛ, который определяет стандарт взаимоотношений между судьями и/или игроками и/или официальными представителями команд во время соревнований по хоккею, разработанный с учетом «Официальной книги правил ИИХФ» и «Сборника игровых ситуаций ИИХФ» и применяемый совместно с Правилами по виду спорта «хоккей», утвержденными Министерством спорта Российской Федерации. Руководство по судейству утверждается ФХР в лице Начальника управления судейства и КХЛ в лице Главного арбитра КХЛ.

Руководство предназначено для судей, Игроков, Официальных представителей команд, специалистов хоккея и болельщиков. В данную книгу вошли Правила по виду спорта «хоккей» с интерпретациями и разъяснениями к ним, а также рекомендации Главным и Линейным судьям, относящиеся к технике и методике судейства в следующих соревнованиях по хоккею:

1. Чемпионат Континентальной хоккейной лиге — Чемпионат России по хоккею среди мужских команд;
2. Всероссийское соревнование по хоккею среди мужских команд «Чемпионат Высшей хоккейной лиги»;
3. Чемпионат Молодежной хоккейной лиги — Первенство России по хоккею среди юниоров до 20 лет;
4. Всероссийское соревнование по хоккею среди юниоров до 20 лет «Первенство Национальной молодежной хоккейной лиги»;
5. Всероссийское соревнование по хоккею среди мужских команд «Первенство Высшей хоккейной лиги»

Голубым цветом отмечены положения для соревнования, предусмотренных п. 2–5.

Желтым отмечены новые положения.

Руководство должны признавать и применять судьи, Игроки и Официальные представители команд.

Руководство разделено на три раздела.

Раздел А включает процедурные вопросы и указания, касающиеся методики и техники судейства, которые необходимо выполнять Главному или Линейным судьям в процессе выполнения ими своих обязанностей.

Раздел Б поясняет правила, которые не полностью разъяснены в Правилах по виду спорта «хоккей» и Руководстве.

Раздел В включает разъяснение игровых моментов, которые происходили в матчах. Данная версия правил распространяется на сезон 2017/2018. Важно отметить, что в течение этого периода в матчах могут возникнуть ситуации, не описанные в данной книге. Поэтому во время хоккейного сезона, по необходимости, будут дополнительно к «Руководству по судейству 2017/2018» выпускаться информационные письма, предназначенные для разъяснения таких ситуаций.

## РАЗДЕЛ 1. ИГРОВАЯ ПЛОЩАДКА

В хоккее играют на огороженной Игровой площадке со специальной разметкой, нанесенной на ледовую поверхность в соответствии с **Руководством по судейству**. Игровая площадка должна быть ровной, чистой и устроена таким образом, чтобы учитывать безопасность зрителей, которая имеет первостепенное значение. Единственной разметкой, допускаемой на любом или на всех участках ледовой поверхности, является такая разметка, которая оговорена либо настоящими Правилами, либо Регламентом.

### 100. Определение Игровой площадки

Игровая площадка — трехмерное пространство, включающее площадь ледовой поверхности, окруженную бортами и защитным стеклом, но не ограниченную высотой защитного стекла и бортами, на которой проводятся соревнования по хоккею с шайбой.

### 101. Размеры Игровой площадки

Максимальные размеры: 61 м в длину и 30 м в ширину. Минимальные размеры: 60 м в длину и 26 м в ширину.

Углы игровой площадки должны быть закруглены дугой окружности радиусом от 7 до 8,5 м.



Рис. 1. Защитное стекло и борта



## 102. Борта (рис. 1)

- а) Игровая площадка должна быть окружена пластиковым ограждением, называемым «бортом», который должен быть белого цвета.
- б) Высота бортов должна быть не менее чем 1,07 м и не более чем 1,22 м над уровнем поверхности льда.
- в) Борта должны быть изготовлены таким образом, чтобы поверхность, обращенная ко льду, была бы гладкой и без каких-либо изъянов, способных нанести травму Игрокам. Защитные экраны и приспособления, используемые для их крепления, должны быть смонтированы на стороне борта обратной от игровой площадки.
- г) Зазор между панелями бортов должен быть минимизирован до 3 мм.
- д) По периметру борта, со стороны игровой площадки, на стыке верхнего края с защитным стеклом для бортовых систем, имеющих полку шириной более 40 мм, должна быть установлена травмобезопасная накладка.
- е) Часть борта, расположенная за линией ворот, называется «Лицевым бортом».

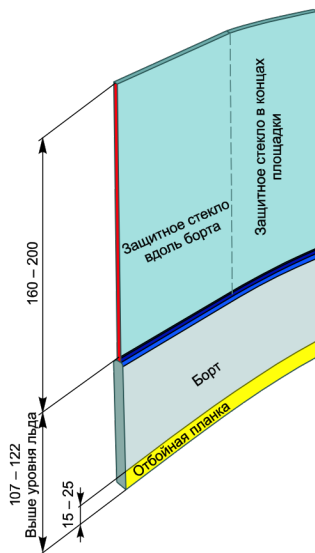
## 103. Отбойная планка (рис. 1)

У основания бортов должна быть установлена «Отбойная планка» желтого цвета высотой 15–25 см от уровня льда.

## 104. Двери

- а) Все двери, дающие доступ к ледяной поверхности, должны открываться во внешнюю сторону игровой площадки.
- б) Зазор между дверями и бортом должен быть минимизирован до 5 мм.



Рис. 2. Игровая площадка

## 105. Защитное стекло (рис. 1)

- а) На бортах по всей длине игровой площадки должно быть установлено защитное стекло высотой от 160 см до 200 см, за исключением пространства перед скамейками для Игроков.
- б). Зазор между стеклянными панелями защитного стекла должен быть минимизирован до 5 мм.
- в) Там, где защитное стекло имеет разрыв, на открытую кромку стекла должна быть установлена защитная набивка, необходимая для защиты Игроков от травм.
- г) Не разрешается делать какие-либо отверстия в защитном стекле.

## 106. Сетки в конечных зонах

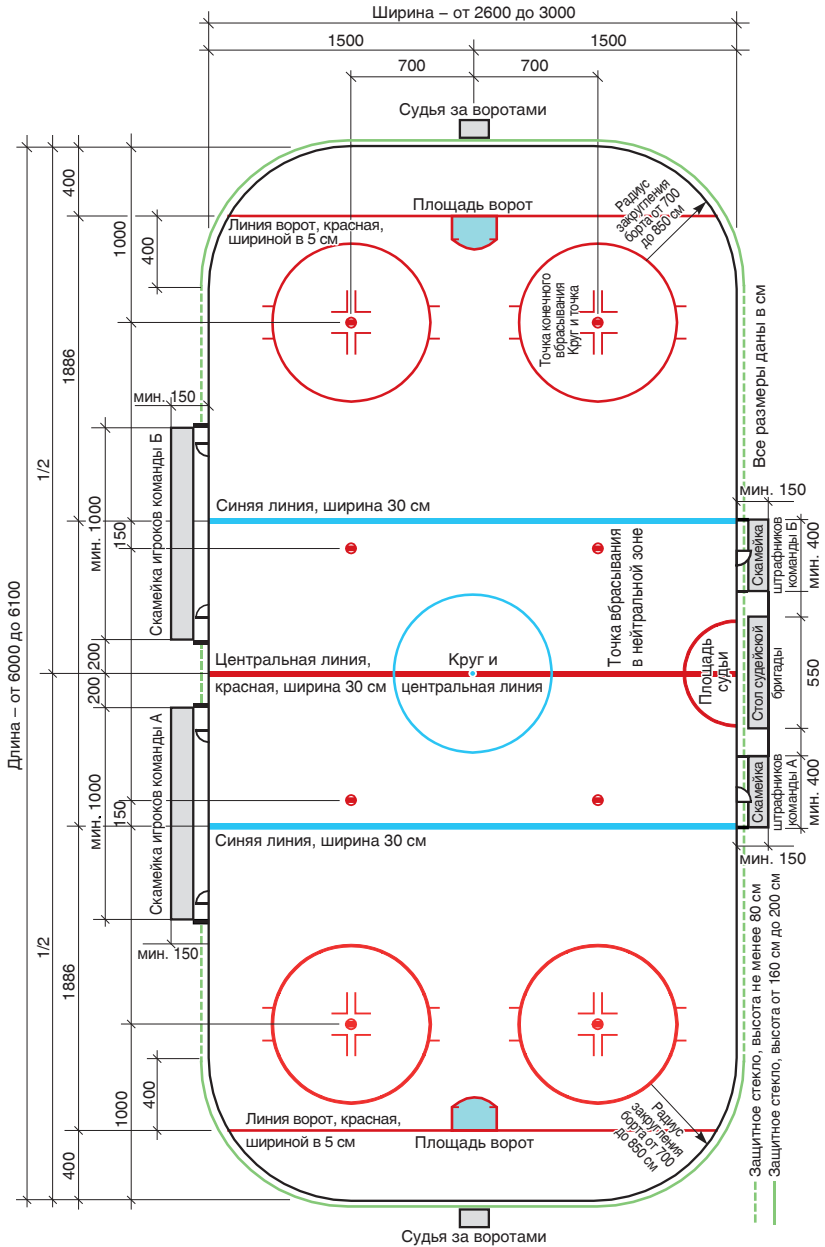
Защитные сетки высокой прочности, высотой не менее 10 м, должны быть повешены поверх защитного стекла, установленного на лицевых бортах в конечных зонах.

## 110. Деление и разметка ледовой поверхности (рис. 3)

- а) Ледовая поверхность должна быть разделена по длине на части пятью линиями, нанесенными на лед и простирающимися непрерывно поперек игровой площадки и продолженными вертикально вверх по поверхности бортов.
- б). На открытых катках все линии и точки вбрасывания, отмеченные в Правилах 112 и 113, могут быть нанесены двумя линиями шириной 5 см.
- в) Все линии должны быть нанесены на бортах и на отбойной планке.
- г) Вся ширина линии считается частью зоны, в которой находится шайба.
- д) Разметка ледовой поверхности начинается от лицевых бортов игровой площадки, а расстояние измеряется до осевых линий каждой из указанных линий.



Рис. 3. Деление и разметка ледовой поверхности

### 111. Линии ворот

- а) Линии ворот шириной 5 см красного цвета должны быть нанесены на расстоянии 4 м от лицевых бортов.
- б) Линия ворот между двумя штангами ворот служит для определения взятия ворот. Она простирается вертикально вверх в пространстве до нижней кромки перекладины ворот. (см. Правило 470 п. 1).
- в) Линия ворот по обеим сторонам от штанг ворот до бортов служит для определения проброса шайбы (см. Правило 460).

### 112. Синие линии

- а) Синие линии шириной 30 см должны быть нанесены на расстоянии 18,22 метра от линии ворот с обеих сторон игровой площадки и служат для определения положения «вне игры» (см. Правило 450).
- б) Синие линии образуют три зоны:
- зона от борта до синей линии, в которой расположены ворота защищающейся команды, называется «Зоной защиты»;
  - центральная часть между синими линиями называется «Нейтральной зоной»;
  - зона от синей линии до борта, наиболее удаленная от «Зоны защиты», называется «Зоной атаки».

### 113. Центральная линия

Ледовая поверхность должна быть разделена по длине на две равные части ЦЕНТРАЛЬНОЙ ЛИНИЕЙ красного цвета шириной 30 см.

### 114. Точки вбрасывания и круги

Все точки и круги, которые наносятся на ледовую поверхность, предназначены для правильного расположения Игроков во время проведения судьями вбрасывания шайбы перед началом матча, перед началом каждого периода и после каждой остановки матча.

### 115. Центральная точка вбрасывания и круг (рис. 4)

Круглая синяя точка диаметром 30 см должна быть нанесена на ледовую поверхность точно в центре игровой площадки.

Из этой точки как центра должен быть нанесен круг радиусом 4,5 м синей линией шириной 5 см.



Рис. 4. Центральная точка вбрасывания и круг

## 116. Точки вбрасывания в нейтральной зоне

Две красные точки диаметром 60 см (рис. 6) должны быть нанесены в нейтральной зоне на расстоянии 1,5 м от каждой синей линии.

## 117. Точки конечного вбрасывания и круги

- а) В каждой конечной зоне с обеих сторон от каждого ворот наносятся точки конечного вбрасывания и круги (рис. 5).



Рис. 5. Конечная точка вбрасывания и круг

б) Точки вбрасывания должны быть красного цвета, диаметром 60 см (рис. 6).

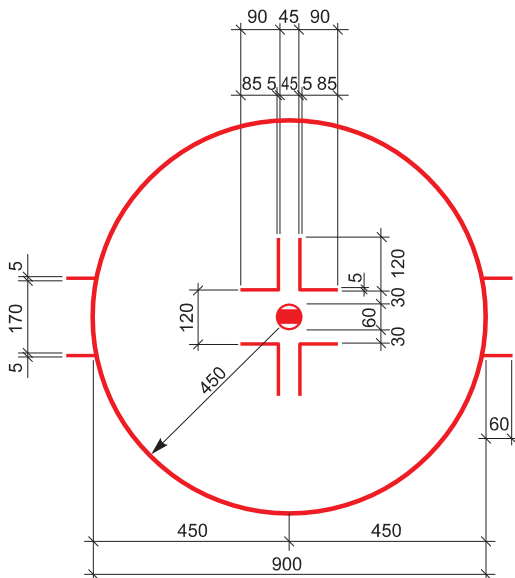

Рис. 6. Точка вбрасывания

в) По обе стороны от каждой точки конечного вбрасывания должны быть нанесены двойные «L-образные» линии (рис. 5).

г) Круги должны быть радиусом 4,5 м с центром в точках конечного вбрасывания.

Они должны быть нанесены на поверхности льда красной линией шириной 5 см.

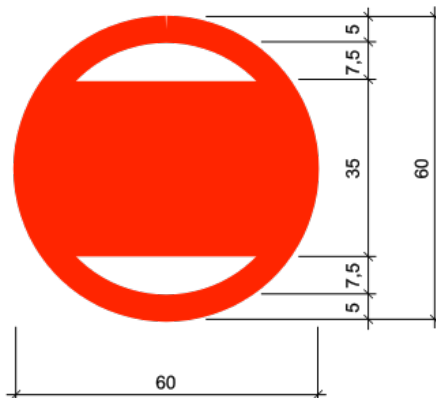
## 118. Площадь судьи (рис. 7)

Полукруг радиусом 3 м должен быть нанесен на льду линией красного цвета шириной 5 см непосредственно перед местом, где расположен Секретарь матча (рис. 7). Часть ледовой поверхности, ограниченная данным полукругом, называется «Площадью судьи».



Рис. 7. Площадь судьи

### 119. Площадь ворот (рис. 8 а; рис. 8 б)



Рис. 8а. Площадь ворот



Рис. 8б. Площадь ворот

- а) На поверхности льда перед каждым воротами должна быть нанесена красная линия шириной 5 см (рис. 8 а). Часть ледовой поверхности, ограниченная данной линией, называется ПЛОЩАДЬЮ ВОРОТ.

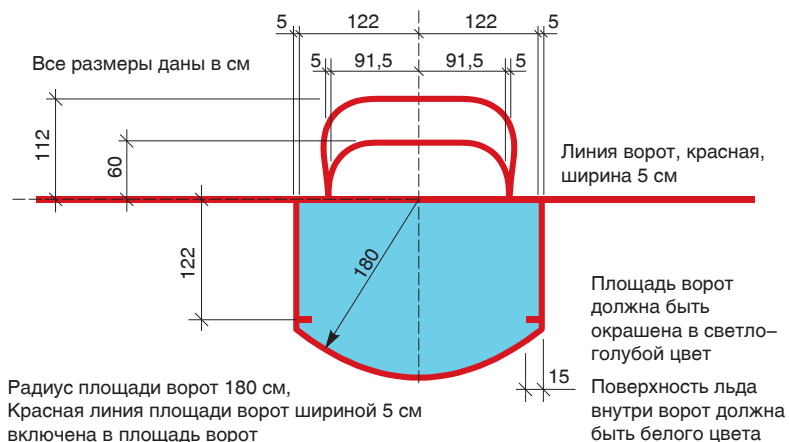

- б) Площадь ворот должна быть окрашена в светло-голубой цвет. Поверхность льда внутри ворот должна быть белого цвета.
- в) Площадь ворот включает пространство, образованное разметкой площади ворот на льду и простирающееся вертикально вверх на 1,27 м до верхней кромки перекладины ворот.
- г) Площадь ворот образуется так: проводится полукруг радиусом 180 см и шириной линии в 5 см с центральной точкой в середине линии ворот. На расстоянии 127 см от центральной точки в середине линии ворот проводятся перпендикулярные линии к линии ворот толщиной 5 см. На расстоянии 122 см от линии ворот наносятся отрезки длиной 15 см и шириной 5 см.
- д) На стадионах, где проводятся матчи по правилам КХЛ, ВХЛ, МХЛ и соревнования по правилам ИИХФ, можно использовать комбинированную площадь ворот (рис. 8 б).

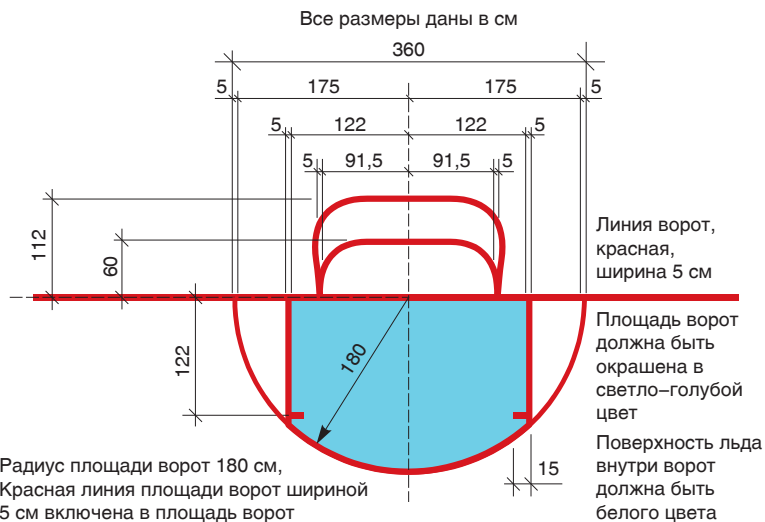
### Разъяснения к Правилу 119

#### Б – Интерпретация

Измерение площади ворот необходимо производить от внешнего края линий, образующих эту площадь. Линии, образующие ее, являются частью данной площади.

### 130. Ворота (рис. 9)



Рис. 9. Ворота

- а) Ворота должны быть установлены в обоих концах игровой площадки и по центру игровой площадки на линиях ворот.
- б) Ворота должны быть высотой 1,22 м над поверхностью льда и шириной 1,83 м (внутренние размеры). Боковые стойки и перекладина ворот, соединяющие боковые стойки, должны быть определенной конструкции и изготовлены из материала с наружным диаметром 5 см. Боковые стойки и перекладина должны быть окрашены в красный цвет.
- в) В конструкции ворот должна быть предусмотрена рама, предназначенная для крепления сетки, размеры которой в глубину должны быть не более 1,12 м и не менее 0,60 м. Рама должна быть окрашена в белый цвет, за исключением наружной поверхности опорного каркаса, которая должна быть окрашена в красный цвет.
- г) Сзади к каркасу ворот должна крепиться сетка. Сетка должна крепиться таким образом, чтобы задерживать шайбу внутри ворот.
- д) Внутренние части каркаса, кроме боковых стоек и перекладины, должны быть обернуты белой гасящей набивкой. Гасящая набивка, прикрепленная к основанию каркаса, должна начинаться на расстоянии не менее 10 см от стоек ворот.
- е) Ворота с сетками должны быть установлены таким образом, чтобы во время матча они оставались неподвижными. Обязательно использование эластичных фиксаторов внутри боковых стоек ворот длиной не менее 20 см.

## 140. Скамейки Игроков (рис. 10)

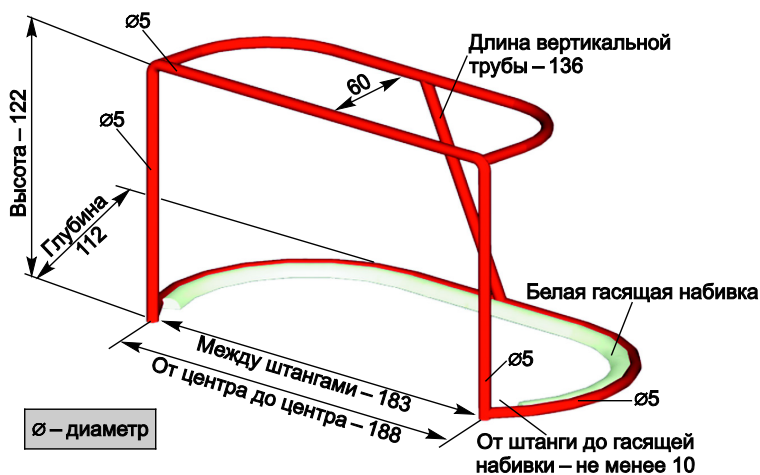

Рис. 10. Скамейки игроков

- а) Каждая игровая площадка должна быть оборудована двумя одинаковыми скамейками, предназначенными для размещения на них исключительно Игроков в форме и Официальных представителей обеих команд.
- б) Скамейки должны быть установлены на одной и той же стороне игровой площадки непосредственно вдоль поля и напротив скамеек для оштрафованных Игроков.
- в) Скамейки должны быть установлены на значительном расстоянии друг от друга или должны быть отделены друг от друга каким-либо другим способом и располагаться в непосредственной близости от раздевалок Игроков.
- г) Каждая скамейка должна начинаться на расстоянии 2 м от центральной красной линии. Минимальная длина скамейки должна быть 10 м, а минимальная ширина — 1,5 м.
- д) Каждая скамейка должна быть рассчитана для размещения на ней

#### **16 Игроков и 8 Официальных представителей команды.**

- е) Каждая скамейка для Игроков должна иметь две двери в бортах, для выхода на лед, одна из которых должна быть в нейтральной зоне.
- ж) Скамейки для Игроков должны быть защищены от доступа посторонних лиц.
- з) Скамейки для Игроков должны быть оборудованы защитным экраном или козырьком из защитного стекла, отделяющим Игроков на скамейках запасных от зрителей. Высота защитного экрана или конструкция козырька должна защищать Игроков, представителей команд, от контакта со зрителями и попадания брошенных с трибун различных предметов в зоны скамеек запасных Игроков.

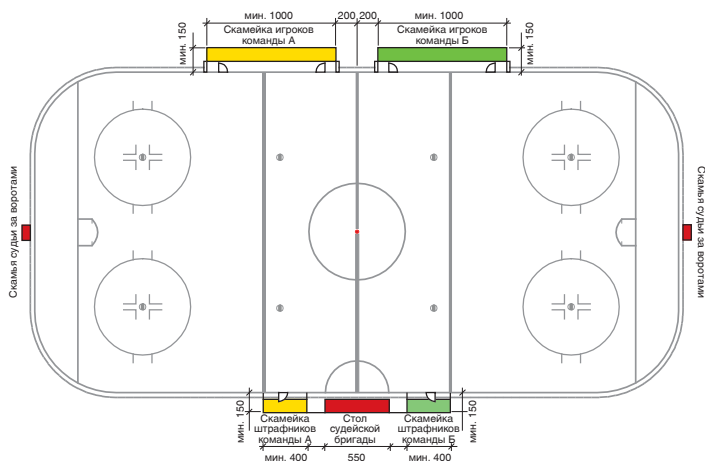
### **141. Скамейки для оштрафованных Игроков (рис. 10)**

- а) Каждая игровая площадка должна быть оборудована двумя скамейками, которые называются «скамейками для оштрафованных Игроков». Они предназначены для размещения на них оштрафованных Игроков. Каждая скамейка должна быть рассчитана для размещения на ней как минимум пять Игроков.
- б) Скамейки должны быть установлены по обе стороны от стола, где находятся судьи в бригаде и напротив скамеек для Игроков. Минимальная длина данных скамеек должна быть 4 м, а минимальная ширина — 1,5 м.
- в) Доступ к скамейкам для оштрафованных Игроков должен быть ограничен для посторонних лиц, за исключением оштрафованных Игроков и судей при оштрафованных Игроках.

- г) Скамейки для оштрафованных Игроков должны быть оборудованы защитным экраном или козырьком из защитного стекла, отделяющим Игроков на скамейках штрафников от зрителей. Высота защитного экрана или конструкция козырька должна защищать Игроков, судейскую бригаду от контакта со зрителями и попадания брошенных с трибун различных предметов в зоны скамеек оштрафованных Игроков и бригады судей.

### **Разъяснения к Правилу 141**

#### **Б – Интерпретация**

Игроки команды должны занимать скамейку для оштрафованных Игроков, находящуюся напротив их скамейки для Игроков. Они не имеют права менять скамейки в процессе матча.

### **142. Места для судей за воротами (только для МХЛ)**

Кабины, хорошо защищенные от вмешательства в действия судей за воротами, должны быть установлены за бортом и защитным стеклом в обоих концах игровой площадки в месте расположения ворот.

### **143. Места для судей в бригаде**

Между скамейками для оштрафованных Игроков должен быть расположен стол и скамейка для судей в бригаде длиной 5,5 м, предназначенная для размещения на ней шести человек.

### **150. Сигнал и приборы времени**

#### **151. Сирена**

Каждая игровая площадка должна быть оборудована сиреной или другими подходящими звуковыми устройствами, используемыми судьей времени матча.

#### **152. Табло**

Каждая игровая площадка должна быть оборудована какой-либо моделью электрических часов (табло) для обеспечения зрителей, Игроков и судей необходимой информацией. Табло должно показывать:

- а) Названия обеих команд.
- б) Время матча в каждом периоде, отсчитываемое в минутах и секундах, от 20.00 до 00.00.
- в) Штрафное время, оставшееся отбывать, по крайней мере, двум Игрокам каждой команды, отсчитываемое от суммарных минут до 0.

- г) Счет.
- д) Время тридцатисекундного перерыва, отсчитываемое от 30 секунд до 0.
- е) Время перерыва, отсчитываемое от 17 минут до 0 (для КХЛ и ВХЛ).
- ж) Время перерыва, отсчитываемое от 15 минут до 0 (только для МХЛ).

### 153. Красные и зеленые фонари (только для МХЛ)

Позади каждых ворот должны быть установлены фонари:

- **красный фонарь** должен включаться судьей за воротами при взятии ворот;
- **красный фонарь** должен быть соединен с прибором времени таким образом, чтобы по окончании периода было бы невозможно для судьи за воротами включить его;
- **зеленый фонарь** должен включаться автоматически электрическими часами в случае остановки времени судьей времени матча и по окончании каждого периода;
- **цель зеленого фонаря** — дать возможность Главным и Линейным судьям держать одновременно в поле зрения зеленый фонарь и ворота и точно знать, когда кончается период.

### 160. Раздевалки для Игроков

Каждой команде должна быть предоставлена подходящая комната достаточной площади для размещения официальных представителей команды, Игроков и их снаряжения, оборудованная скамейками, туалетом и душем.

### 161. Раздевалка для Главных и Линейных судей

- а) Отдельная раздевалка со стульями или скамейками, оборудованная туалетом и душем, должна быть предоставлена исключительно в распоряжение Главных и Линейных судей.
- б) Никому, за исключением ответственных и уполномоченных лиц, не разрешается входить в раздевалку судей до, во время или непосредственно после окончания матча.

### 170. Освещение игровой площадки

- а) Все игровые площадки должны быть достаточно хорошо освещены, чтобы Игроки, судьи и зрители могли в любое время беспрепятственно следить за игрой.

- б) Если, по мнению Главного судьи, освещение недостаточное, чтобы продолжить матч, он имеет право задержать продолжение матча или сделать перерыв до необходимого улучшения освещения.
- в) Если одна из команд находится в невыгодном положении в значительной мере из-за неудачного освещения и, по мнению Главного судьи, игра не должна быть отменена, то он имеет право менять местами команды так, чтобы каждая команда сыграла одинаковое количество времени на каждой стороне игровой площадки.

### **171. Курение на арене**

На закрытой арене курение запрещено на игровой площадке, местах для зрителей, в раздевалках и во всех помещениях, где находятся Игроки и судьи.

### **172. Музыка на арене**

- а) Музыка может звучать во время предыгровой разминки и во время остановки матча.  
Музыка не должна звучать во время матча или во время 30-секундных перерывов или объявлений Главного судьи по громкой связи.
- б) Музыка не должна звучать в остановку матча, когда Игрок получил травму и лежит на льду.
- в) Запрещается использовать на ледовых аренах воздушные сирены и свистки.

## РАЗДЕЛ 2. КОМАНДЫ, ИГРОКИ И ИХ СНАРЯЖЕНИЕ

### 200. Игроки в форме

- а) **Игроки** — полевые Игроки (защитники и нападающие), а также Вратари.
- б) Перед игрой Менеджер или Тренер каждой команды должен предоставить судье или Секретарю матча список с фамилиями и номерами Игроков и Вратарей, имеющих право принимать участие в игре, включая фамилии капитана команды и его заместителей.
- в) Не разрешается вносить какие-либо изменения или дополнения в список Игроков после начала матча.
- г) Каждой команде будет разрешено внести в список максимум:
- 20 Игроков;
  - 2 Вратарей;
  - в сумме 22.
- д) Минимальное количество Игроков, с которыми можно начать матч:
- 5 Игроков;
  - 1 Вратарь.
- е) Минимальное количество Игроков, с которыми можно продолжать матч:
- 3 Игрока;
  - 1 Вратарь.
- ж) Если в процессе матча у команды нет возможности выпустить на лед необходимое количество Игроков в форме, соответствующее данным правилам, вследствие отбывания штрафов или полученных травм, то в этом случае Главный судья должен объявить об окончании матча.

#### **Разъяснения к Правилу 200**

#### ***А — Действия Главных и Линейных судей***

Команда должна поставить в известность Главных судей в случае использования ею запасного Вратаря, а судьи в свою очередь должны известить об этом Секретаря матча.



**Б — Интерпретация**

1. Фамилии Игроков и Вратарей могут быть изменены в Официальном протоколе матча не позднее чем за 45 минут до начала матча (за исключением травмированного Вратаря не позднее чем за 15 минут до начала матча).
2. Команда может одеть только двух Вратарей.
3. В предыгровой разминке могут принимать участие только Игроки и вратари, внесенные в Официальный протокол матча.

**201. Капитан команды**

- а) Каждая команда должна назначить капитана команды и не более двух его заместителей.
- б) Вратарю, играющему Тренеру или Менеджеру запрещается быть капитаном команды или его заместителем.
- в) На видном месте спереди своего свитера капитан команды должен иметь букву «К», а его заместители букву «А». Буквы должны быть по высоте размером 8 см и отличаться от цвета свитера.
- г) На льду только эти обозначенные Игроки, если они не оштрафованы, будут иметь право обсуждать с Главным судьей любые вопросы, связанные с интерпретацией правил, которые могут возникнуть в процессе матча.
- д) Если на льду одновременно находятся капитан команды и его заместители, то право решения вопросов с Главным судьей имеет только капитан команды.
- е) Если капитан или заместитель капитана находятся на скамейке запасных Игроков, то они не могут выйти на лед для обсуждения игровой ситуации с судьями на льду, за исключением, когда это происходит по просьбе судей на льду. В случае нарушения данного правила:
  1. Первый раз — необходимо отправить капитана или заместителя капитана назад на скамейку Игроков и предупредить Тренера.
  2. Второй раз — наложить
    - **Дисциплинарный штраф (10').**
- ж) Выражение несогласия по поводу наложения штрафа НЕ является вопросом, относящимся к интерпретации правил. На любого игрока, оспаривающего наложение штрафа должен быть наложен
  - **Дисциплинарный штраф (10').**

**Разъяснения к Правилу 201****Б – Интерпретация**

1. В ситуации, когда Главному судье требуется довести информацию до команды, а оба заместителя капитана и капитан команды находятся на скамейке для Игроков, Главный судья должен вызвать капитана команды со скамейки Игроков для разговора с ним.
2. Во всех случаях Главный судья должен всегда разговаривать с капитаном команды. Если по каким-то причинам разговор Главного судьи с капитаном затруднен, Главный судья должен отправиться непосредственно к скамейке для Игроков и поговорить с Тренером.

**202. Официальный представитель команды**

Официальный представитель команды — любой член команды, на котором нет игровой формы на данный матч, включая тренеров, администраторов, медицинских работников, персонала ответственного за экипировку и т.д.

**210. Снаряжение**

- а) Снаряжение Игроков и Вратарей состоит из клюшек, коньков, защитного снаряжения и верхней формы.
- б) Во время предыгровой разминки на Игроках должно быть одето полное снаряжение.
- в) Все защитное снаряжение, за исключением перчаток, шлемов и вратарских щитков, должно полностью носиться под верхней формой.
- г) Штрафы за все нарушения, связанные с использованием снаряжения, будут накладываться в соответствии с Правилем 555.
- д) Все клубы, участвующие в Чемпионате, должны гарантировать, чтобы каждый Игрок был экипирован хоккейным шлемом и защитой лица (козырьком или маской), служащими целям, для которых они изготовлены производителем.
- е) Полная лицевая маска должна быть сконструирована таким образом, чтобы ни шайба, ни конец крюка не могли пройти через нее.

**221. Коньки Игрока**

Игроки должны играть в коньках, предназначенных для игры в хоккей, с безопасными лезвиями.

## 222. Ключка Игрока (рис. 11)



Рис. 11. Ключка игрока



Рис. 12. Крюк клюшки

- а) Ключки должны быть изготовлены из дерева или другого материала, утвержденного ИИХФ и КХЛ.
- б) Они не должны иметь каких-либо неровностей, и все углы должны быть закруглены.
- в) Верхний конец полый рукоятки клюшки должен иметь любую форму защиты.
- г) Липкая, не флуоресцентная лента любого цвета может быть обернута вокруг клюшки в любом месте.

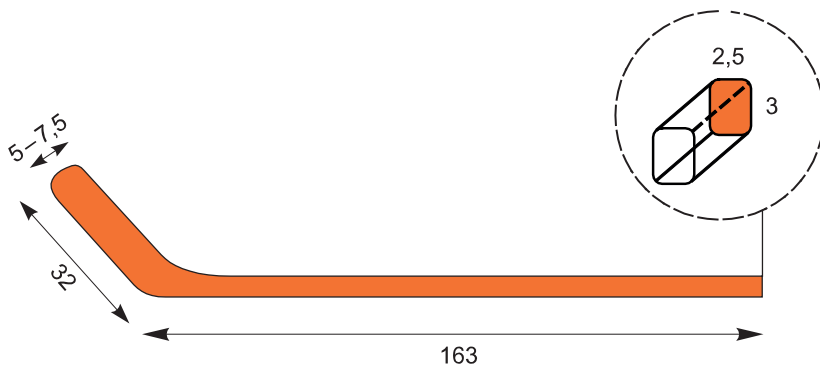
д) Размеры:

**Палка:**

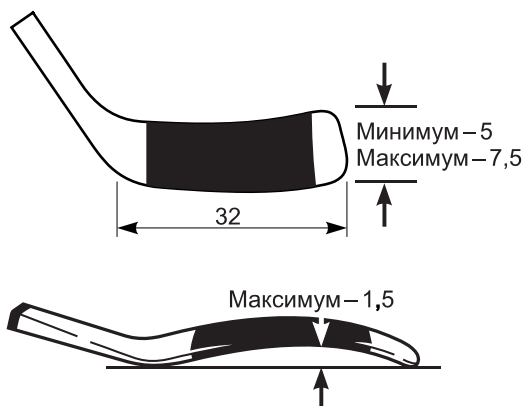
максимальная длина — 163 см от пятки до конца палки (для Игроков, чей рост более 200 см — максимальная длина клюшки 165,1 см);

максимальная ширина — 3 см;  
максимальная толщина — 2,5 см;  
палка должна быть прямой.

**Крюк:**

максимальная длина — 32 см от пятки до конца крюка;  
максимальная ширина — 7,5 см; минимальная ширина — 5 см.

е) Крюк клюшки Игрока может быть загнут. Загиб крюка клюшки должен быть ограничен таким образом, чтобы расстояние перпендикулярной линии, измеренное от прямой линии, проведенной из любой точки пятки к концу крюка, не превышало бы 1,5 см.

**Разъяснения к Правилу 222**

**Б — Интерпретация**

Не разрешается играть клюшками, окрашенными во флуоресцентные цвета (см. Правило 555).

**223. Шлем Игрока**

- а) Во время матча и во время предыгровой разминки все Игроки должны носить хоккейные шлемы, соответствующие установленным международным стандартам, с надежно застегнутым подбородным ремнем.
- б) Если Игрок не надевает шлем во время предыгровой разминки, Главный судья должен сделать запись об этом в Официальном протоколе матча.
- в) Шлем должен быть надет таким образом, чтобы нижний край шлема был расположен на расстоянии не более чем ширина одного пальца руки над уровнем бровей, а пространство между ремешком шлема и подбородком должно соответствовать прохождению одного пальца руки.
- г) Игроку, у которого шлем слетел с головы в процессе матча, не будет разрешено продолжать участвовать в игре без шлема, и он должен немедленно направиться на скамейку запасных для замены.

### **Разъяснения к Правилу 223**

#### **Б — Интерпретация**

1. Запасному Вратарю не требуется иметь на голове шлем с маской, когда он возвращается на свою скамейку для Игроков по льду после окончания перерыва.
2. Игрокам и запасному Вратарю не требуется иметь на голове шлем, находясь на скамейке для запасных Игроков.

### **224. Маска Игрока и козырек для защиты глаз**

- а) Рекомендуется всем Игрокам носить полную лицевую маску или защиту глаз (козырек).
- б) Игроки, родившиеся после 31 декабря 1974 г., обязаны носить как минимум защиту глаз (козырек), соответствующую установленным международным стандартам.
- в) Козырек должен быть закреплен таким образом, чтобы поверхность его была направлена вертикально вниз, а его верхняя кромка была параллельна нижней кромке шлема. Он должен закрывать глаза и нижнюю конечность носа спереди и сбоку.
- г) Все Игроки, которым на момент матча не исполнилось 18 лет, обязаны носить полные лицевые маски, соответствующие установленным международным стандартам. Полная лицевая маска должна быть сконструирована таким образом, чтобы ни шайба, ни конец крюка не могли пройти через нее.
- д) Игрокам не разрешается носить цветные или затемненные козырьки, или затемненные полные лицевые маски. Козырек для защиты глаз должен быть прозрачным и бесцветным. Это правило распространяется как на Игроков, так и на судей.

### **225. Перчатки Игрока**

Перчатки Игроков должны закрывать руку и запястье, а часть перчатки, закрывающая ладонь, не должна быть удалена, давая возможность Игроку использовать голую руку.

### **226. Защита горла**

- а) Рекомендуется, чтобы все Игроки носили защиту горла.
- б) Игроки и вратари в возрасте 18 лет и моложе обязаны носить защиту шеи и горла, соответствующую установленным международным стандартам.

## 227. Защита полости рта «Капа»

- а) Рекомендуется, чтобы все Игроки использовали «Капу».
- б) Все Игроки, использующие козырек для защиты глаз, и которым на день матча не исполнилось 20 лет, обязаны использовать «Капу», кроме тех, кто использует полную лицевую маску.

## 228. Налокотники

Все налокотники и/или дополнительная защита запястий, у которых нет специальной мягкой защиты краев, должны рассматриваться как опасное снаряжение.

## 230. Снаряжение Вратаря

За исключением коньков и клюшки все снаряжение, надеваемое Вратарем, должно служить исключительно целям защиты головы и тела и не должно включать какие-либо предметы одежды и приспособления, дающие Вратарю дополнительную помощь в защите ворот. Запрещается использовать защитные фартуки, спускающиеся спереди по бедрам поверх трусов.

## 231. Коньки Вратаря

Вратарь должен использовать специальные вратарские коньки установленного образца.

## 232. Клюшка Вратаря (рис. 13)



Рис. 13. Клюшка Вратаря

- а) Клюшка должна быть изготовлена из дерева или другого материала, утвержденного ИИХФ или КХЛ, такого как алюминий или пластик.

- б) Она не должна иметь каких-либо неровностей, а все углы должны быть закруглены.
- в) Верхний конец полой рукоятки клюшки должен иметь любую форму защиты.
- г) Липкая, не флуоресцирующая лента любого цвета может быть обернута вокруг клюшки в любом месте.
- д) Размеры:
- Палка:
- максимальная длина — 163 см от пятки до конца палки;
- максимальная ширина — 3 см;
- максимальная толщина — 2,5 см. Расширенная часть палки:
- максимальная длина — 71 см от пятки;
- ширина не более 9 см;
- палка должна быть прямой. Крюк:
- максимальная длина — 39 см от пятки до конца крюка;
- максимальная ширина — 9 см, за исключением в пятке, где он не должен превышать 11,5 см.
- е) Крюк клюшки Вратаря может быть загнут. Загиб крюка клюшки должен быть ограничен таким образом, чтобы расстояние перпендикулярной линии, измеренное от прямой линии, проведенной из любой точки пятки к концу крюка, не превышало бы 1,5 см.

## **Разъяснения к Правилу 232**

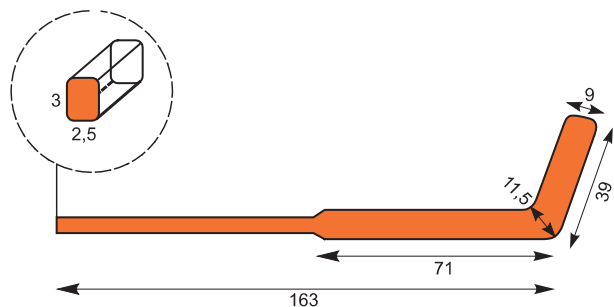
### ***Б — Интерпретация***

Палка клюшки Вратаря, расположенная выше расширенной части, должна быть прямой и не содержать изгибов. Если изгиб существует, должно быть применено Правило 555 а.



## 233. Перчатки Вратаря

### Разъяснения к Правилу 233

#### Б – Интерпретация

1. Если блин или ловушка слетает с рук Вратаря в процессе игры, Главный судья должен остановить матч. За исключением, если шайба находится у Игрока атакующей команды, и он имеет возможность забросить шайбу в ворота соперника.
2. В ситуациях, когда атакующий Игрок сбивает блин или ловушку с рук Вратаря, Главный судья должен наложить штраф на атакующего Игрока.

#### 233 а. Блин [рис. 14]

Максимальные внешние размеры защитной набивки, прикрепленной к задней формообразующей части блина, не должны превышать:

38,1 см в длину;

20,32 см в ширину.



Рис. 14. Блин

#### 233 б. Ловушка [рис. 15]

Измерение внутреннего периметра 46см

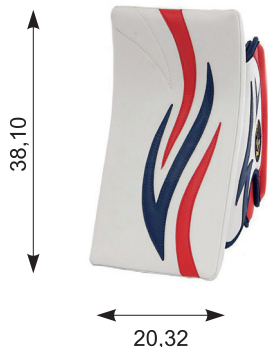
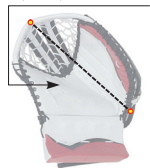

Все размеры даны в см



Измерение периметра 114,3см



Рис. 15. Ловушка

- а) Максимальные внешние размеры ловушки не должны превышать:
- 20,32 см в ширину в любом месте в области запястья, которое по высоте не должно превышать 10,16 см;
  - расстояние от начала кармана до его противоположной вершины (Т-образного кармана) должно быть не более 46 см.
- б) Максимальный периметр не должен превышать 114,3 см.

### **234. Шлем Вратаря и полная лицевая маска**

- а) Все вратари обязаны носить лицевую маску с хоккейным шлемом или полную вратарскую защиту лица и головы. Маска должна быть сконструирована таким образом, чтобы шайба не могла пройти через нее. Вратари, которым на момент матча не исполнилось 18 лет, обязаны носить маску сконструированную таким образом, чтобы ни шайба, ни крюк клюшки не могли пройти через нее.
- б) Если шлем и/или лицевая маска слетает с Вратаря в процессе игры, Главный судья должен остановить матч.
- в) Если Вратарь снимает шлем и/или маску с целью остановки игры, Главный судья должен наложить на нарушившего правила Вратаря
- **Малый штраф (2').**
- г) Если Вратарь снимает свой шлем и/или лицевую маску, чтобы вызвать остановку игры во время выхода один на один, Главный судья должен назначить
- **Штрафной бросок.**
- д) Если Вратарь снимает шлем и/или лицевую маску во время выполнения Штрафного броска, Главный судья должен засчитать
- **Гол.**
- е) Если в процессе игры после сильного броска шайба попадает в маску Вратаря, Главный судья должен остановить игру. За исключением, если шайба отскакивает на клюшку атакующего Игрока, и он забрасывает шайбу в ворота. В этой ситуации Главный судья должен засчитать
- **Гол.**

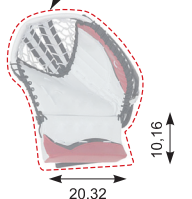
**Разъяснения к Правилу 234****Б — Интерпретация**

1. Если шлем и/или маска Вратаря слетает с Вратаря в процессе игры и прежде чем Главный судья дает свисток на остановку матча, шайба заходит в ворота команды, взятие ворот должно быть засчитано (см. также Разъяснения Правил 554 г).
2. Если шайба попадает во вратарский шлем или вратарскую маску и заходит в ворота, Главный судья должен засчитать взятие ворот.
3. Шайба, попадающая во вратарский шлем или вратарскую маску, не является фактором для автоматической остановки матча.

**235. Щитки Вратаря (рис. 16)****Рис. 16. Щитки Вратаря**

- а) Щитки Вратаря не должны превышать 28 см в ширину, когда они одеты на ноги Вратаря.
- б) Запрещено использование впереди коньков защитной накладки, прикрепляемой к основанию вратарских щитков и закрывающее пространство между поверхностью льда и основанием щитков.

## 240. Форма

- а) Все Игроки каждой команды должны быть одеты в одинаковые по цвету свитера, трусы, гамаши и шлемы (за исключением Вратаря, которому разрешено носить шлем, отличающийся по цвету от остальных в команде).
1. Основной цвет должен составлять приблизительно 80% от цвета каждой части формы, за исключением номеров и фамилий;
  2. Свитера, включая рукава и гамаши, должны быть одного цвета;
  3. Каждый Игрок должен иметь индивидуальный номер размерами по высоте от 25 до 30 см на обратной стороне своего свитера и 10 см на обоих рукавах;
  4. Номера на свитерах Игроков ограничены в пределах от 1 до 99 включительно;
  5. Свитер Игрока во время игры должен быть одет поверх трусов.



Рис. 17. Размеры вратарского свитера

- б) Каждый Игрок должен иметь фамилию в верхней части на спине своего свитера, выполненную печатными латинскими буквами по высоте от 8 см до 10 см.
- в) Если Игрок имеет длинные волосы, и они закрывают нашивку с фамилией или номер на его свитере, они должны быть собраны в «хвост» или убраны под шлем.
- г) Любой Игрок, не согласившийся с данными положениями, не должен быть допущен к участию в игре.

**Разъяснения к Правилу 240****Б — Интерпретация**

1. Не разрешен дизайн, узоры или роспись в стиле граффити на вратарских щитках или на вратарских перчатках. Под граффити подразумевается расцветка, инициалы, девизы или рисунки, которые написаны, раскрашены, как только возможно, или выполнены в стиле зарисовок.
2. Не разрешается наносить на любой вид снаряжения, включая шлем и лицевую маску, какие-либо оскорбительные и непристойные рисунки или девизы, имеющие отношение к культурной, расовой и религиозной принадлежности.
3. Если во время матча Главный судья устанавливает, что свитер Игрока заправлен в трусы, то Главный судья должен сделать предупреждение Игроку, и Игрок должен исправить экипировку. Это предупреждение не будет учитываться в числе предупреждений, относящихся к Правилу 555 «Незаконное и Опасное снаряжение». Если Игрок не исправляет экипировку, т. е. не надевает свитер поверх трусов и/или не пристегивает свитер специальным ремнем, то Главный судья делает запись в протоколе матча, и к Игроку применяются штрафные санкции в соответствии с Приложением 1 к Спортивному регламенту КХЛ.

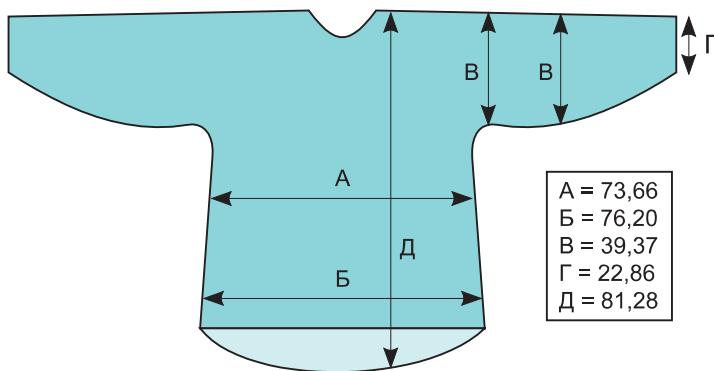
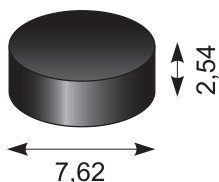
**250. Шайба [рис. 18]****Рис. 18. Шайба**

- а) Шайба должна быть изготовлена из вулканизированной резины или другого одобренного Лигой материала и быть в основном черного цвета.
- б) Размеры шайбы не должны превышать следующих значений:

диаметр — 7,62 см;

толщина — 2,54 см;

вес — от 156 до 170 г.

- в) Напечатанный логотип, торговый знак и/или реклама не должны превышать в диаметре 4,5 см на каждой стороне шайбы или не больше 35% площади.

## **260. Измерение снаряжения (см. Приложение 2)**

- а) Главный судья может в любое время и по собственному усмотрению измерить любое снаряжение.
- б) Капитан команды может официально выразить протест по поводу размеров любого снаряжения. Главный судья должен немедленно произвести необходимые измерения. Однако взятие ворот не будет отменено по результатам любого измерения:
1. Если протест не подтвердился, на команду, пожелавшую произвести измерение, должен быть наложен
    - **Малый скамеечный штраф (Правило 555) [2'];**
  2. Если протест удовлетворен, виновный Игрок должен быть оштрафован
    - **Малым штрафом (Правило 555) [2'].**
- в) Такое пожелание об измерении снаряжения будет ограничено одной просьбой одной из команд во время любой остановки матча.
- г) Пожелание об измерении вратарского снаряжения, за исключением клюшки, может быть сделано немедленно, только после окончания любого периода.
- д) Если капитан команды, которая играет в численном меньшинстве три на пять в связи с нарушением правил, на последних двух минутах матча или в дополнительное время высказывает пожелание об измерении клюшки соперника, и она оказывается в норме, то Главный судья должен назначить в ворота этой команды
  - **Штрафной бросок.**

### ***Разъяснения к Правилу 260***

#### ***A — Действия Главных и Линейных судей***

1. Все измерения клюшки (включая загиб) должны производиться с использованием стандартного шаблона для измерения клюшек. Измерение клюшки Вратаря или Игрока должно быть выполнено в площади Судьи.
2. Измерение клюшек Вратаря или Игрока может быть выполнено в основное, дополнительное время матча или во время послематчевых бросков.

3. Вратарское снаряжение может быть измерено немедленно по окончании только первого или второго периода, после соответствующего пожелания, выраженного капитаном одной из команд. Измерение может быть выполнено только в раздевалке команды или судейской раздевалке.
4. Главный судья может измерить любую клюшку или снаряжение, представляющее опасность, без просьбы со стороны команды, и опасная клюшка или снаряжение должно быть изъято из игры. Любое другое снаряжение, кажущееся незаконным, может быть измерено только при апелляции со стороны противоположной команды.

### **Б — Интерпретация**

1. Измерять клюшку разрешено после взятия ворот любой из команд (см. также Правило 260).
2. Совсем необязательно, чтобы Игрок физически участвовал в игре, при замере у него клюшки. Тот факт, что Игрок законно находился на льду, является достаточным основанием удовлетворить просьбу об измерении.
3. Вратарь может участвовать в игре, используя клюшку Игрока, и если высказано пожелание об ее измерении, то клюшка должна быть измерена, как клюшка Игрока.
4. Для того чтобы измерить ширину крюка клюшки Игрока, необходимо начинать измерение, отступив 1,5 см от начала крюка или в любом другом месте по длине крюка от этой точки до пятки клюшки.
5. Если клюшка признана незаконной, Главный судья должен возратить ее команде, а партнер Игрока, чья клюшка была признана незаконной, должен привести ему законную клюшку на скамейку для оштрафованных Игроков. Команда может привести в порядок загиб крюка на скамейке для Игроков. Если Игрок использует эту же клюшку снова и высказывается повторное пожелание об ее измерении, то клюшка может быть измерена заново.
6. Если капитан команды выразил Главному судье официальный протест, касающийся размеров клюшки соперника, то для ее измерения необходимо, чтобы противник находился на льду **или на скамейке запасных и держал клюшку в руках**, в момент выражения протеста.
7. Если капитан команды высказывает пожелание об измерении загиба крюка клюшки Игрока противоположной команды, а Главный судья не может правильно произвести ее измерение, то клюшка должна быть изъята из игры. Согласно Правилу 555 никакого штрафа не должно быть наложено на какую-либо команду.
8. Ни один Игрок, кроме капитана команды или его заместителей, не может высказать пожелание или выразить официальный протест по поводу какого-либо размера любого снаряжения противоположной команды.

## ***В — Ситуации***

### ***Ситуация 1***

Пожелание произвести измерение клюшки у Игрока атакующей команды было сделано во время остановки матча в зоне атаки этой команды.

#### ***Решение***

Если клюшка признана незаконной, наложите штраф, а последующее вбрасывание должно быть произведено в одной из двух точек вбрасывания в конечной зоне нарушившей команды (см. Разъяснения к Правилу 440). Если клюшка признана законной, то на команду, пожелавшую произвести измерение, должен быть наложен штраф, а последующее вбрасывание должно быть произведено в одной из двух конечных точек вбрасывания в зоне защиты команды, пожелавшей произвести измерение (см. Разъяснения к Правилу 440).

### ***Ситуация 2***

Вратарское снаряжение было измерено между периодами и признано незаконным, вследствие чего на Вратаря должен быть наложен Малый штраф.

#### ***Решение***

Любой Игрок может отбывать за Вратаря его штраф, так как в момент произведения измерения на льду не было Игроков. Если вратарская клюшка измеряется в процессе матча, и она признается незаконной, то Игрок, находившийся на льду в момент остановки матча, должен отбывать штраф (см. Правило 511 а).

### ***Ситуация 3***

Капитаном команды сделан официальный запрос по поводу размеров клюшки соперника. Соперник, который был в это время на льду, проследовал со льда на скамейку для Игроков и покинул лед.

#### ***Решение***

Как только запрос был сделан, и до тех пор, пока клюшка находится в поле зрения судьи, она может быть измерена. Это означает, что клюшка Игрока, покидающего лед и направляющегося на скамейку для Игроков, может быть измерена, если пожелание об ее измерении было сделано до того, как Игрок покинул ледовую поверхность, а клюшка оставалась в поле зрения хотя бы одного судьи, находящегося на льду.

### ***Ситуация 4***

У Игрока, который только что проследовал на скамейку для оштрафованных Игроков для отбывания штрафа или который покинул ее после окончания штрафа, просят проверить клюшку на предмет ее законных размеров.



**Решение**

У Игрока, находящегося на скамейке для оштрафованных Игроков или покидающего скамейку для оштрафованных Игроков и возвращающегося в игру, можно измерить клюшку в любое время.

**Ситуация 5**

Игрок был выбран для выполнения Штрафного броска. Перед началом выполнения броска противоположная команда просит об измерении клюшки Игрока, который будет выполнять Штрафной бросок.

**Решение**

- а) если клюшка признана законной, тогда на команду, выразившую пожелание об измерении, должен быть наложен Малый скамеечный штраф. Менеджер или Тренер через капитана команды должен назвать Игрока, который будет отбывать Малый штраф. Этот Игрок должен немедленно проследовать на скамейку для оштрафованных Игроков и оставаться там вне зависимости от результата броска (см. Правило 502 б);
- б) если клюшка признана незаконной, на Игрока должен быть наложен Малый штраф. Он должен немедленно проследовать на скамейку для оштрафованных Игроков. Менеджер или Тренер через капитана должен назвать другого Игрока, который будет выполнять бросок.

**Примечание.** Промежуток времени перед выполнением Штрафного броска и после его завершения классифицируется как одна остановка матча.

**Ситуация 6**

Игрок, выбранный его командой для выполнения Штрафного броска, отказывается передать свою клюшку для измерения Главному судье по его просьбе или в ответ умышленно ломает ее.

**Решение**

Игрок не имеет права использовать эту клюшку до тех пор, пока она не будет измерена и окажется законной. Игрок не имеет права выполнять Штрафной бросок. На него должны быть наложены Малый штраф плюс Дисциплинарный. Он должен немедленно проследовать на скамейку для оштрафованных Игроков и оставаться там 12 минут. Менеджер или Тренер команды через капитана должен назвать дополнительно Игрока для отбывания Малого штрафа. Этот Игрок должен немедленно проследовать на скамейку для оштрафованных Игроков до выполнения Штрафного броска. Менеджер или Тренер через капитана команды должен также назвать имя другого Игрока, который будет выполнять бросок.

## РАЗДЕЛ 3. СУДЬИ И ИХ ОБЯЗАННОСТИ

### 300. Назначения судей

На все матчи должны быть назначены (см. Регламент соревнований КХЛ, ВХЛ, МХЛ):

а) СУДЬИ В ПОЛЕ:

один или два Главных судьи;

два Линейных судьи.

б) СУДЬИ В БРИГАДЕ:

один Секретарь матча;

один Судья времени матча;

один Судья-информатор рекламной паузы;

два Судьи за воротами (только МХЛ);

два Судьи при оштрафованных Игроках.

в) СУДЬЯ ВИДЕОПОВТОРОВ (только КХЛ).

### 310. Судьи в поле

#### 311. Снаряжение Главных и Линейных судей

Все Главные и Линейные судьи должны быть одеты в черные брюки и судейские свитера, носить черный хоккейный шлем с маской для защиты глаз, иметь свисток установленного образца и металлическую рулетку длиной не менее 2 м. На каждом рукаве свитера Главного судьи в верхней его части должны быть оранжевые или красные повязки шириной 10 см.

#### 312. Обязанности Главных судей

а) Главный судья должен осуществлять общее руководство игрой, контролировать действия Игроков и судей и принимать окончательное решение в случае каких-либо разногласий.

б) Полностью обязанности Главного судьи рассмотрены в Приложении А1.1 и А1.2.

### **313. Обязанности Линейных судей**

- а) Линейные судьи должны в первую очередь фиксировать нарушения, совершающиеся на линиях (Положение «вне игры», проброс шайбы).
- б) Они должны проводить почти все вбрасывания шайбы и оказывать помощь Главному судье в проведении матча.
- в) Полностью обязанности Линейного судьи рассмотрены в Приложении А 1.3.

#### ***Разъяснения к Правилу 313***

##### ***А — Действия Главных и Линейных судей***

1. Линейные судьи не имеют права сообщать Главному судье нарушения, связанные с ударом концом клюшки, если за это действие полагается наложение Двойного Малого штрафа. Однако они должны всегда высказать свое мнение, когда об этом их просит Главный судья.
2. Линейные судьи не имеют права сообщать Главному судье о нарушениях, связанных с колющим ударом, если за это действие полагается наложение Двойного Малого штрафа. Однако они должны всегда высказать свое мнение, когда об этом их просит Главный судья.
3. Линейные судьи не имеют права останавливать матч за опасную игру высоко поднятой клюшкой, если за это действие полагается наложение Двойного Малого штрафа. Однако они должны всегда высказать свое мнение, когда об этом их просит Главный судья.

##### ***В — Ситуации***

###### ***Ситуация 1***

Отложенный штраф зафиксирован на команду «А», после чего Линейный судья фиксирует нарушение правил командой «А», связанное с наложением на нее Малого скамеечного штрафа.

###### ***Решение***

Линейный судья не может остановить игру или подать какой-либо сигнал. Линейный судья должен сообщить о нарушении правил игры Главному судье во время первой остановки матча.

## 320. Судьи в бригаде

### 321. Судьи за воротами (только в Чемпионате МХЛ)

- а) За каждыми воротами должно быть по одному судье. Судьи за воротами не должны меняться воротами в процессе матча.
- б) Судьи за воротами должны лишь только определять, прошла ли шайба между стойками ворот и пересекла ли она при этом полностью линию ворот, и давать соответствующий сигнал.
- в) Главный судья может консультироваться с судьей за воротами. В случаях спорных голов Главный судья должен сам принимать окончательное решение.
- г) Судьи за воротами должны быть одеты в судейские свитера и черные брюки.
- д) Если в ходе матча становится очевидным, что судья за воротами виновен в принятии ошибочных решений, Главный судья имеет право заменить судью за воротами.

## 322. Секретарь матча

### *Разъяснения к Правилу 322*

#### ***А — Действия Главных и Линейных судей***

Главные судьи должны быть уверены, что Секретарь матча получает правильную информацию от них.

Полностью обязанности Секретаря матча рассмотрены в Приложении А1.4.1–А1.4.3.

## 323. Судья времени матча

### *Разъяснения к Правилу 323*

#### ***Б — Интерпретация***

Любая потеря времени на табло (игрового или штрафного), связанная с неправильным проведением вбрасывания, должна быть скорректирована. Для этих целей можно привлечь Судью видеоповторов, чтобы убедиться в правильности корректировки времени.

## ***В – Ситуации***

### ***Ситуация 1***

Произошло взятие ворот, но Главного судью ставят в известность, что время матча на табло не шло в момент, когда происходило взятие ворот.

### ***Решение***

Взятие ворот должно быть засчитано при условии, что время периода не закончилось. Главный судья при обсуждении этого момента с Линейными судьями, судьей времени матча и с Судьей видеоповторов должен установить промежуток времени, в течение которого время на табло не шло, и внести соответствующие коррективы. Если определить поправки к времени матча невозможно, то игра должна быть продолжена с того момента времени, которое стоит на табло.

Полностью обязанности судьи времени матча рассмотрены в Приложении А1.4.4.

### **324. Судья-информатор рекламной паузы**

Полностью обязанности информатора рассмотрены в Приложении А1.4.5.

### **325. Судьи при оштрафованных Игроках**

На каждой скамейке для оштрафованных Игроков должно быть по одному судье при оштрафованных Игроках. Полностью обязанности судей при оштрафованных Игроках рассмотрены в Приложении А1.4.6.

### **330. Судья видеоповторов (только для Чемпионата КХЛ) и система «Видеогол»**

а) Просмотр повтора спорного момента может быть произведен только по инициативе Главного судьи, **специалиста КХЛ по видеопросмотрам** или Судьи видеоповторов.

б) В Чемпионате ВХЛ и МХЛ только Главный судья может обратиться к системе «Видеогол».

в) Только нижеперечисленные ситуации могут быть предметом видеопросмотра:

1. Шайба, пересекающая линию ворот;
2. Шайба, заброшенная в ворота прежде, чем они были сдвинуты;
3. Шайба забрасывается в ворота до или после окончания времени матча в конце периода;

4. Шайба направлена в ворота рукой или ударом ноги, или умышленно направлена в ворота любой частью тела атакующего игрока;
5. Шайба, отскочившая в ворота от тела атакующего игрока или клюшки, находившегося в площади ворот до того, как туда попала шайба.
6. Шайба, отскочившая в ворота от судьи;
7. По шайбе сыграл высоко поднятой клюшкой (выше перекладины ворот) Игрок атакующей команды прежде, чем она зашла в ворота;
8. Для определения правильного времени на табло в случае, если время матча отображено на экране монитора системы «Видеогол».
9. В игровых моментах, связанных с взятием ворот, кроме ситуаций, подлежащих видеопросмотру описанных в п.п.1-8, Главный судья матча имеет право обратиться за консультацией к специалисту КХЛ по видеопросмотрам для подтверждения того, что взятие ворот совершено по Правилам. Игровые моменты, связанные с действиями/нарушениями, направленными против игроков команды соперника, видеопросмотру не подлежат.

### **Разъяснения к Правилу 330**

#### ***A — Действия Главных и Линейных судей***

1. В Чемпионате ВХЛ и МХЛ Главный судья принимает решение о просмотре спорного момента, связанного с взятием ворот, и осуществляет просмотр с помощью технического работника клуба-хозяина игровой площадки.
2. Прежде чем вбросить шайбу в начале матча или в начале каждого периода, Главный судья должен проверить работу телефонной линии между судьейским столиком судей в бригаде и комнатой, где расположен Судья видеоповторов для того, чтобы быть уверенным, что линия и система «Видеогол» находятся в рабочем состоянии.
3. После спорного момента вблизи ворот, связанного с возможным взятием ворот, Главные судьи должны быть готовы к тому, что Судья видеоповторов может включить оранжевую лампу, сигнализирующую о его намерении произвести видеопросмотр.  
Перед тем как вбросить шайбу на возобновление матча Главные судьи должны убедиться, что Судья видеоповторов закончил просмотр спорного момента.
4. Главный судья должен показать соответствующий жест на взятие ворот или отмену взятия ворот. В сложных моментах по взятию ворот он может обратиться за помощью к Судье видеоповторов.

5. Главный судья не должен подъезжать к скамейкам для Игроков перед началом видеопросмотра.
6. Главный судья не должен объяснять Игрокам причину просмотра спорного момента (результат просмотра может не совпадать с первоначальной причиной).
7. Во время видеопросмотра все Игроки должны направиться к своим скамейкам для Игроков, за исключением Вратарей.
8. Необязательно сообщать результат просмотра командам. Достаточно показать жест «Гол» или «Гола нет».
9. Перед началом видеопросмотра судьи должны быстро и кратко обсудить ситуацию и быть готовыми к любому ответу Судьи видеоповторов.
10. Судьи должны быть готовы к принятию решения, если ответ от Судьи видеоповторов будет неопределенным.
11. Когда Главный судья просит просмотреть ситуацию, он должен проинформировать Судью видеоповторов о причине, по которой он просит просмотр. В то же время он должен быть готов к тому, что Судья видеоповторов просмотрит все возможные причины.
12. Видеопросмотр может быть инициирован Главным судьей или Судьей видеоповторов после выполнения Штрафного броска до следующего вбрасывания шайбы или после броска для определения победителя до следующего броска, если иначе не оговорено Правилами.
13. Если Главный судья отменяет взятие ворот после консультации со специалистом КХЛ по видеопросмотрам по причине нарушения Правил, не связанного с действиями, направленными против игроков команды соперника, то время матча необходимо переустановить на момент совершения нарушения.

### ***Б — Интерпретация***

1. Главный судья не имеет права просить о видеопросмотре в следующих ситуациях:
  - 1.1. Пересекла ли шайба линию ворот до или после свистка;
  - 1.2. Игрок в результате падения завез Вратаря в ворота, за исключением определения пересекла ли шайба линию ворот;
  - 1.3. Когда он засчитал взятие ворот в соответствии с Правилom 470 п. 3;
  - 1.4. Сдвига ворот во время выполнения Штрафного броска или броска для определения победителя;

- 1.5. Нахождение атакующего Игрока в площади ворот в момент, когда шайба заходит в ворота;
- 1.6. Вторичного броска после отскока шайбы во время выполнения Штрафного броска или броска для определения победителя
2. Система «Видеогол» может быть использована для корректировки времени на табло после свистка на остановку матча, связанного с неудачным проведением вбрасывания, в течение которого шло время на табло.
3. Главный судья имеет право обратиться за консультацией к специалисту КХЛ по видеопросмотрам в следующих ситуациях в соответствии с Правилами:
  - 3.1 Правило 480 — Шайба за пределами игровой площадки. Шайба покидает пределы игровой площадки непосредственно перед взятием ворот. «Непосредственно перед взятием ворот» означает, что взятие ворот производится командой, подобравшей шайбу после того, как она покинула пределы игровой площадки. При этом другая команда не осуществляет контроль над шайбой до момента взятия ворот.
  - 3.2 Правило 490 — Остановка/передача шайбы руками. Игрок умышленно направляет шайбу партнеру рукой в нейтральной зоне или зоне атаки непосредственно перед взятием ворот команды соперника.
  - 3.3 Правило 492 — Игра по шайбе высоко поднятой клюшкой. Игрок нарушает правило игры по шайбе высоко поднятой клюшкой непосредственно перед взятием ворот команды соперника.
  - 3.4 Правило 573 — Нарушение численного состава, Взятие ворот происходит командой, имеющей на льду больше игроков, чем положено по Правилам.
  - 3.5 После процедуры консультации штрафы по пунктам 3.1 и 3.4 на команды и игроков не накладываются.



## РАЗДЕЛ 4. ПРАВИЛА ИГРЫ

### 400. Игроки на льду

а) В любое время в процессе матча команда не может иметь одновременно больше шести Игроков на льду. Если это происходит, на команду должен быть наложен

- **Малый скамеечный штраф (2')**

за нарушение численного состава (Правило 573).

б) Каждой команде разрешено иметь на льду в любое время матча только одного Вратаря.

в) Вратарь может быть убран со льда и заменен другим Игроком. Заменяющему Вратаря Игроку не будет разрешено пользоваться правами Вратаря.

### 402. Начало матча и периодов

а) Игра должна начаться по расписанию с вбрасывания шайбы в центральной точке вбрасывания. Аналогичное вбрасывание должно быть проведено перед началом каждого периода.

б) Команды должны начать матч, защищая ворота, ближайšie к их скамейкам для Игроков.

в) Право выбора скамейки Игроков за командой хозяев поля.

г) Команды должны меняться воротами после каждого последующего основного или дополнительного периода, если иначе не оговорено Регламентом соревнований.

д) Перед проведением вбрасывания, команда хозяев поля выпускает свой состав на поле, после того как это сделала команда гостей (см. Правило 412).

### 411. Замена Игроков со скамейки Игроков во время матча

а) Игроки и вратари могут быть заменены в любое время матча со скамейки Игроков при условии, что:

1. Заменяющиеся Игроки или вратари находятся в пределах 1.5 метровой зоны от борта по всей длине своей скамейки Игроков, ограниченной по длине защитными стеклами, и ни коим образом не влияют на ход игры и не вовлечены в игровые действия. (рис. 19);



Рис. 19. Зона смены команд

2. Команде, совершившей проброс шайбы, не будет разрешена замена полевых Игроков до проведения очередного вбрасывания и возобновления матча (см. Правило 460 з).
- б) Если в ходе замены Игрок или Вратарь, входящий в игру или уходящий из игры, играет с шайбой или совершает любой физический контакт с соперником, в то время, когда заменяющий или заменяемый Игрок действительно находится на льду, то в данном случае должно быть зафиксировано нарушение и наложен:
    - **Малый скамеечный штраф [2'].**

Этот штраф объявляется, как «Малый скамеечный штраф за нарушение численного состава» (Правило 573).
  - в) Если во время замены Вратарь, покидающий лед, касается шайбы или входит в физический контакт с Игроком соперника, когда выходящий вместо него полевой Игрок фактически уже находится на льду, то на команду должен быть наложен
    - **Малый скамеечный штраф [2'].**

Этот штраф объявляется как «Малый скамеечный штраф за нарушение численного состава» (Правило 573).
  - г) Если в ходе замены в Игрока, входящего в игру или выходящего из игры, случайно попадает шайба, игра не будет остановлена и никакого штрафа наложено не будет.
  - д) Если произошла преждевременная замена Вратаря на Игрока в случае, когда Вратарь покидает свою площадь ворот и направляется к своей скамейке для Игроков с целью замены на дополнительного Игрока, то судья должен остановить матч в момент, когда нарушившая правило замены

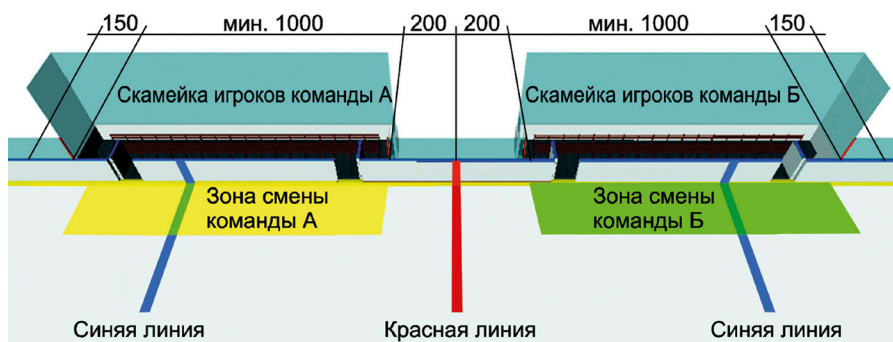
Игроков команда овладеет шайбой. Последующее вбрасывание должно быть произведено:

1. В центральной точке вбрасывания — если шайба находилась в момент остановки матча за центральной красной линией;
  2. В ближайшей к месту остановки матча точке вбрасывания в зоне, где была остановлена игра — если шайба находилась в момент остановки матча до центральной красной линии.
- е) Игрокам или Вратарю не разрешается проводить разминку на льду по окончании первого и второго периодов или во время любой остановки матча.

## Разъяснения к Правилу 411

### ***Б — Интерпретация***

1. Не существует лимита на количество замен, при которых Вратарь может меняться на дополнительного Игрока и обратно, или на запасного Вратаря и обратно в процессе матча.
2. Раздел (а) данного правила касается процесса, связанного с заменой запасных Игроков и Вратарей. Если Вратарь меняется на запасного Вратаря или обратно, или Игрок меняется на Игрока, или Игрок меняется на Вратаря, они обязаны соблюдать Правило 411 а. Если они не соблюдают данного правила, тогда Главный судья должен применить к их команде санкции по Правилу 573.
3. Раздел (д) данного правила относится только к процессу замены Вратаря на дополнительного Игрока.
4. Игрок, у которого один конек на льду, а другой на скамейке для Игроков, считается покинувшим лед. За исключением случая, когда он играет в шайбу или принимает участие в игре против соперника, или оба его конька находятся на льду.
5. Игрок, входящий в игру, обязан оставаться в 1,5-метровой мнимой зоне напротив своей скамейки для Игроков до тех пор, пока заменяющийся Игрок не уйдет со льда.
6. Если между скамейками для Игроков на центральной линии отсутствует защитное стекло, то зона замены будет ограничена скамейкой для Игроков.

## ***В – Ситуации***

### ***Ситуация 1***

При отложенном штрафе на команду «А» команда «Б» совершает преждевременную замену Вратаря на полевого Игрока с остановкой матча в своей зоне защиты.

### ***Решение***

Последующее вбрасывание должно быть проведено в одной из двух точек вбрасывания в зоне защиты команды «А».

## **412. Процедура замены Игроков во время остановки матча**

- а) Вслед за остановкой матча команда гостей должна быстро расположить состав на льду, готовый к игре, и никакие замены не будут разрешены до возобновления матча. Команда хозяев поля может при этом сделать любую желаемую замену, которая в результате не приводит к задержке матча. Если возникает любая несвоевременная задержка по вине любой из команд в смене Игроков, Главный судья должен приказать нарушившей команде или командам занять свои места немедленно и не разрешать замены Игроков.
- б) Процедура должна быть выполнена в следующем виде:
1. Главный судья должен занять свое место, связанное с возобновлением матча, а Линейный судья, производящий вбрасывание, должен быстро проследовать к месту вбрасывания;
  2. Главный судья должен предоставить команде гостей пять секунд для замены ее Игроков;
  3. После того, как пять секунд истекли, Главный судья должен поднять свою руку, сигнализируя о том, что команда гостей не имеет больше права производить замену Игроков;
  4. С поднятой рукой Главный судья должен предоставить команде хозяев поля пять секунд для замены ее Игроков;
  5. После того, как пять секунд истекли, Главный судья должен опустить свою руку, сигнализируя о том, что команда хозяев поля не имеет больше права производить замену Игроков;
  6. Как только Главный судья опустит свою руку, Линейный судья, производящий вбрасывание, должен дать свисток, сигнализирующий о том, что Игроки обеих команд имеют не больше пяти секунд, чтобы приготовиться к вбрасыванию;

7. По истечении пяти секунд или раньше, если разыгрывающие вбрасывание Игроки готовы к нему, Линейный судья должен вбросить шайбу. Линейный судья не обязан ждать, когда Игроки займут свои места для произведения вбрасывания.
- в) Если команда пытается произвести замену Игроков после отведенного ей периода времени, Главный судья должен отправить вышедшего на замену Игрока (Игроков) обратно на их скамейку для Игроков и сделать предупреждение Тренеру. Любое последующее нарушение этой процедуры в любое время в процессе матча должно завершиться наложением на команду
- **Малого скамеечного штрафа [Правило 575] [2'].**

Этот штраф объявляется, как «Малый скамеечный штраф за задержку матча — нарушение процедуры замены Игроков».
- г) Командам не разрешено производить замену Игроков в случае проведения повторного вбрасывания, за исключением случаев, когда налагается штраф на одну или обе команды.
- д) Команде, совершившей проброс шайбы, не будет разрешена замена полевых Игроков до проведения очередного вбрасывания и возобновления матча. Даже в случае, когда команда, совершившая проброс, взяла 30-секундный перерыв, ей не будет разрешено провести замену полевых Игроков. При этом за командой остается право замены шестого полевого Игрока (заменившего Вратаря) либо замены травмированного Игрока или Вратаря, а также полная замена состава в случае наложения штрафа, повлиявшего на численный состав любой из команд. Фактором, определяющим, кто из Игроков защищающейся команды находился на льду, будет тот момент, когда шайба покидает клюшку Игрока, совершающего проброс.
- е) Если команда продолжает производить замену состава после совершения проброса, то после предупреждения Главный судья должен наложить на команду, нарушившую правило замены Игроков,
- **Малый скамеечный штраф [2'].**

Этот штраф объявляется, как «Малый скамеечный штраф за задержку матча — нарушение процедуры замены Игроков после проброса шайбы».
- ж) При применении данного правила замена одного или более Игроков будет считаться заменой состава.

## **Разъяснения к Правилу 412**

### **А — Действия Главных и Линейных судей**

1. Главный судья должен при каждой остановке матча поднимать и опускать свою руку, обозначая процесс замены Игроков, даже тогда, когда очевидно, что замена Игроков производиться не будет.
2. В ситуации, когда команда гостей задерживает выход Игроков на лед в надежде, что команда хозяев выпустит своих Игроков на лед первой, данная процедура позволит проконтролировать замену Игроков. Данная процедура позволяет команде гостей произвести замену только их Игроков и разрешает команде хозяев выпустить на лед своих Игроков, пользуясь правом последней замены. Главный судья должен строго отсчитывать пять секунд и не разрешать команде гостей производить замену Игроков после того, как он поднял свою руку. Если Главный судья замечает, что Тренер пытается выпустить своих Игроков на лед и не делает какой-либо умышленной попытки в надежде затянуть замену (какой-либо из команд), он может предоставить командам для замены несколько дополнительных секунд.
3. Главный судья должен разрешить Игрокам, которые находятся в процессе выхода на лед через борта, продолжить свои действия, даже если пять секунд истекли, но он должен сделать предупреждение команде за медленную замену Игроков.
4. Во время остановки матча Главный судья должен посмотреть на скамейку команды гостей, и, если даже на ней нет признаков замены Игроков, отсчитать требуемый промежуток времени, а затем поднять свою руку вверх. Аналогичная процедура должна быть выполнена и в отношении команды хозяев поля. В данном случае Главный судья должен обладать игровым чутьем на то, будет или нет производиться замена Игроков.
5. После взятия ворот Главный судья обязан выполнить аналогичную сигнальную процедуру, связанную с заменой Игроков, как это он делает во время любой другой остановки матча.
6. Линейные судьи не должны быть вовлечены в процесс замены Игроков, так как это входит в обязанности Главного судьи.
7. После фиксации проброса Линейный судья, подбирающий шайбу, должен иметь время для доставки шайбы к точке вбрасывания.
8. Главный судья должен дать возможность Линейному судье видеть свои жесты в процессе замены Игроков.
9. Если команда пытается произвести замену после отведенного ей на это промежутка времени, Главный судья должен отправить Игроков обратно и подъехать к скамейке для Игроков команды, чтобы объяснить процедуру

Тренеру и предупредить его, прежде чем он наложит штраф по этому правилу.

10. В случае проведения поздней замены Главный судья должен предупредить нарушившую команду о том, что любое последующее нарушение процедуры замены Игроков приведет к наложению Малого скамеечного штрафа.

### ***Б — Интерпретация***

1. Когда процедура замены Игроков завершена, командам не разрешено проводить замену Игроков, до тех пор, пока не состоится вбрасывание, и игра продолжится, за исключением, когда штраф или штрафы наложены на одну или обе команды. Эти штрафы могут быть наложены после завершения процедуры замены Игроков и перед вбрасыванием или за нарушение процедуры вбрасывания.
2. Замена Игроков подразумевает замену от одного до пяти Игроков, исключая Вратаря.

## **415. Замена Вратаря во время остановки матча**

- а) Во время остановки матча Вратарям не разрешается подъезжать к скамейке Игроков, за исключением замены или во время перерыва. За данное нарушение на команду должен быть наложен

- **Малый скамеечный штраф [Правило 592] [2'].**

Этот штраф объявляется, как «Малый скамеечный штраф за задержку игры — нарушение процедуры замены Вратаря во время остановки матча».

- б) Если замена Вратаря была произведена во время остановки матча или перерыва Вратарь, который покинул лед, может вновь участвовать в игре только после ее возобновления.
- в) Запасному Вратарю не будет разрешено произвести разминку на льду.

### ***Разъяснения к Правилу 415***

#### ***Б — Интерпретация***

Если запасной Вратарь заменил основного Вратаря во время остановки матча, он должен оставаться на льду до возобновления матча или до тех пор, пока его не заменит Игрок.

## 416. Травмированные Игроки

- а) Если Игрок травмирован и не может продолжать матч или проследовать к скамейке для Игроков, то игра будет остановлена, когда его команда получит надежный контроль над шайбой, за исключением, если эта команда имеет реальную возможность произвести взятие ворот.
- б) Если Игрок, за исключением Вратаря, травмирован и/или вынужден покинуть лед в процессе матча, он может больше не участвовать в игре и может быть заменен запасным Игроком, но команда должна продолжать матч, не покидая лед;
- в) Если оштрафованный Игрок травмирован, он может уйти в раздевалку. Если на него был наложен Малый или Большой штраф, оштрафованная команда должна немедленно поместить запасного Игрока на скамейку для оштрафованных Игроков. Игрок, заменяющий травмированного Игрока и отбывающий за него штраф на скамейке для оштрафованных Игроков, должен оставаться там до тех пор, пока травмированный Игрок сможет вновь участвовать в игре и заменит его на скамейке для оштрафованных Игроков в ближайшей остановке матча.
- г) Травмированный оштрафованный Игрок не может участвовать в игре до истечения времени своего штрафа. Если травмированный Игрок возвращается в матч до окончания срока штрафа, то Главный судья должен наложить на этого Игрока дополнительно

- **Малый штраф [2'].**

Этот штраф объявляется, как «Малый штраф за задержку матча — нарушение процедуры замены травмированного Игрока».

- д) Если понятно, что Игрок получил серьезную травму, Главный или Линейный судья должен немедленно остановить матч.
- е) Если игра была остановлена из-за травмы, полученной Игроком, за исключением Вратаря, травмированный Игрок должен покинуть лед. Данный Игрок может возвратиться обратно на лед только после возобновления матча. Если Игрок не покидает лед, то на него должен быть наложен

- **Малый штраф [Правило 554 д] [2'].**

Этот штраф объявляется как «Малый штраф за задержку матча — нарушение процедуры замены травмированного Игрока».

## 417. Травмированные вратари

- а) Если Вратарь получает травму или не может продолжать матч, он должен быть готов немедленно возобновить свое участие в игре или его необхо-



димо заменить запасным Вратарем. Запасному Вратарю не будет предоставлено право проводить разминку на льду.

- б) Если оба Вратаря команды выведены из строя и не способны принимать участие в игре, команде будет предоставлено десять минут для переодевания Игрока в форму Вратаря. В этом случае ни один из двух заявленных Вратарей не может вновь участвовать в игре.

### **Разъяснения к Правилу 417**

#### **А — Действия Главных и Линейных судей**

1. Главные и Линейные судьи имеют право остановить матч в случае получения травмы Вратарем.
2. Главный судья обязан остановить игру немедленно в случае, когда после сильного броска шайба попадает в защитную маску Вратарю и есть какие-либо признаки получения им серьезной травмы, за исключением, если есть реальная возможность произвести взятие ворот.

#### **Б — Интерпретация**

1. Если Вратарь получил травму и направляется к своей скамейке для Игроков, он должен быть заменен. Если Вратарь пытается в эту же остановку матча вернуться обратно в ворота, на него должен быть наложен

- **Малый скамеечный штраф (см. Правило 592) [2'].**

Этот штраф объявляется, как «Малый скамеечный штраф за задержку игры — нарушение процедуры замены Вратаря во время остановки матча».

2. Если Игрок должен заменить травмированного Вратаря, ему дается десять минут для переодевания в снаряжение Вратаря. Отсчет десяти минут начинается с того момента, когда Главный судья убеждается в том, что травмированный Вратарь не сможет принимать дальнейшего участия в игре. Травмированный Вратарь не может возвратиться на лед после того, как Игрок надел его снаряжение и встал в ворота.
3. Если Игрок, заменивший травмированного Вратаря, оделся и готов вступить в матч до истечения отведенных ему на переодевание десяти минут, оставшееся от десяти минут время он может использовать для разминки.

## 419. Очистка льда

1. В обязанности Вратаря входит содержать пространство около своих ворот свободным от каких-либо препятствий, которые могут предотвратить взятие ворот. Главный или Линейный судья имеет право убрать образующийся нарост снега вокруг штанг ворот или на линии ворот возле ворот.
2. Если Вратарь умышленно нагребает снег или создает другие препятствия в воротах или в непосредственной близости от них, что, по мнению Главного судьи, направлено на предотвращение взятия ворот, на него должен быть наложен

- **Малый штраф [2'].**

Этот штраф объявляется как «Малый штраф за неспортивное поведение».

3. Если Вратарь, направляясь на скамейку запасных для замены, умышленно оставляет свою клюшку или какую-либо ее часть или любой предмет перед своими воротами, нагребает снег или создает другие препятствия в воротах или в непосредственной близости от них, что, по мнению Главного судьи, мешает шайбе пройти в ворота, то Главный судья должен предоставить право не нарушившей правила команде выполнить

- **Штрафной бросок (ШБ),**

если Вратарь находится на льду.

Если Вратарь не находится на льду, то Главный судья должен присудить не нарушившей правила команде

- **Гол.**

Для присуждения гола в соответствии с данным правилом Вратарь не должен находиться на льду. Это означает, что Вратарь уже не находится на льду, когда заменяющий его Игрок вышел на лед, не нарушая правила замены Игроков.

## 420. Время матча

- а) Матч должен состоять из **трех периодов, каждый из которых длится 20 минут чистого времени**, и двух 17-минутных перерывов **[МХЛ — 15-минутные перерывы]**.
- б) Чистое время матча продолжительностью 60 минут относится к «Основному времени матча».
- в) Команды должны меняться воротами после каждого периода.

- г) Время матча должно включаться в момент вбрасывания шайбы и останавливаться, когда звучит свисток.
- д) Если какая-либо непредвиденная задержка происходит в пределах пяти минут до окончания первого, второго периода, Главный судья имеет право немедленно объявить очередной перерыв. После перерыва оставшееся время матча будет доиграно командами без смены ворот, как до перерыва, после чего команды должны поменяться воротами и без задержки возобновить игру в счет времени следующего периода.
- е) На открытых катках команды должны меняться воротами в середине третьего и середине дополнительного периодов.
- ж) Во время перерывов должна производиться подготовка льда.

### **Разъяснения к Правилу 420**

#### ***А — Действия Главных и Линейных судей***

Главному судье не требуется давать свисток по окончании периода. Достаточно звучания сирены.

### **421. Дополнительный период**

- а) Если основное время матча закончилось вничью, то для определения победителя матч будет продолжен в дополнительном периоде до первой заброшенной шайбы. Если иначе не оговорено в Регламенте соревнований.
- б) Термин «До первой заброшенной шайбы» означает, что в течение дополнительного периода команда, первая забросившая шайбу в ворота соперника, объявляется победителем.
- в) Если в течение дополнительного периода взятие ворот не произошло, то назначается серия бросков для определения победителя матча. Если иначе не оговорено в Регламенте соревнований.

### **422. Тридцатисекундный перерыв**

- а) Каждая команда может взять один тридцатисекундный перерыв в течение основного или дополнительного времени матча.
- б) Во время обычной остановки матча любой Игрок, назначенный Тренером, может попросить Главного судью предоставить их команде 30-секундный перерыв. Главный судья должен сообщить об этом Секретарю матча.
- в) Игрокам и Вратарям обеих команд, за исключением оштрафованных Игроков, разрешается подъехать к их соответствующим скамейкам для Игроков.

- г) Обе команды могут взять свой 30-секундный перерыв в одной остановке матча, но команда, берущая перерыв второй, должна уведомить об этом Главного судью до окончания первого перерыва.
- д) Любые объявления по спортооружению — музыка, реклама и т. д. во время 30-секундного перерыва не допускаются.

### **Разъяснения к Правилу 422**

#### ***А — Действия Главных и Линейных судей***

1. Пожелание о тридцатисекундном перерыве не может быть высказано какой-либо командой после завершения процедуры замены Игроков и/или в момент, когда Игроки и судьи заняли свои места и готовы для проведения вбрасывания.
2. Пожелание о тридцатисекундном перерыве не может быть высказано какой-либо командой после отстранения Игрока на вбрасывании.
3. Вратарю не разрешается проводить разминку на льду во время тридцатисекундного перерыва.

### **440. Вбрасывания**

- а) Вбрасывания должны проводиться в начале каждого периода и после любой остановки в матче.
- б) Все вбрасывания должны проводиться исключительно в девяти обозначенных точках вбрасывания.
- в) Вбрасывания должны проводиться в центральной точке:
  1. В начале периодов;
  2. После взятия ворот;
  3. Вследствие ошибки судьи при определении проброса;
  4. Вследствие преждевременной замены Вратаря, если это специально не оговорено в правилах (см. Правило 411 г);
  5. Если это ближайшая точка в соответствии с правилами.
- г) Если остановка матча, не связанная с наложением штрафа, вызвана любым Игроком атакующей или защищающейся команды, то следующее вбрасывание производится в ближайшей точке вбрасывания. При определении ближайшей точки вбрасывания судьи должны руководствоваться правилом не дать команде, нарушившей правила, территориального преимущества. В этом случае ближайшей точкой вбрасывания должна быть точка, ближай-

шая к зоне защиты команды, нарушившей правила. Этой точкой может быть и центральная точка вбрасывания.

- д) Если игра остановлена по причине, не имеющей отношения ни к одной из команд, когда шайба находится в нейтральной зоне, то следующее вбрасывание производится в ближайшей точке вбрасывания у синей линии, где это представляется наиболее целесообразным.
- е) Если нарушение правил совершено Игроками обеих команд, что повлекло за собой остановку матча, то следующее вбрасывание производится в ближайшей точке вбрасывания к месту, где игра была остановлена, если в результате наложения штрафов нет численного преимущества одной из команд или в результате сокращения штрафов, штрафное время не устанавливается на табло.
- ж) Если штраф налагается на Игроков после остановки матча, что приводит к численному преимуществу одной из команд, которое отражено на табло, то вбрасывание производится в одной из двух конечных точек вбрасывания в конечной зоне команды, которая будет играть в меньшинстве. Существуют только три исключения к этому правилу:
  1. Если штраф наложен после взятия ворот – вбрасывание производится в центре;
  2. Если штраф наложен в конце или в начале периода – вбрасывание производится в центре;
  3. Если штраф должен быть наложен на Игрока защищающейся команды, но один или два Игрока атакующей команды, находящиеся около синей линии их зоны атаки или какой-либо Игрок, выходящий со скамейки Игроков атакующей команды, вкатывается в зону атаки дальше, чем за мнимую линию, соединяющую внешние края кругов конечного вбрасывания, то вбрасывание должно быть вынесено в ближайшую точку вбрасывания в нейтральной зоне;
- з) Если только один Дисциплинарный или Дисциплинарный до конца игры штраф наложен на Игрока в его зоне атаки, то последующее вбрасывание должно быть произведено в нейтральной зоне у синей линии зоны атаки Игрока, нарушившего правила. В остальных случаях точка вбрасывания будет определена в соответствии с пунктами «е» и «ж» данного правила.
- и) Если остановка матча происходит между точками конечного вбрасывания и лицевым бортом, то вбрасывание производится в точке конечного вбрасывания на стороне, где произошла остановка матча, если иначе не оговорено в данных Правилах.

- к) Когда шайба заброшена в ворота неправильно, в соответствии с Правилем 471 пунктом «а» подпунктами 1, 2, 3 вбрасывание будет производиться в ближайшей точке вбрасывания в нейтральной зоне.
- л) При неправильном взятии ворот в результате отскока шайбы от судьи вбрасывание будет производиться в ближайшей точке вбрасывания к месту отскока шайбы от судьи.
- м) Если после остановки матча или перед проведением вбрасывания в глубине зоны защиты противоположной команды происходит драка или конфликт и один или два Игрока атакующей команды, находящиеся около синей линии их зоны атаки или их партнер по команде, вышедшей со скамейки запасных, пересекают мнимую линию, соединяющую внешние края кругов конечного вбрасывания, то вбрасывание должно быть вынесено в ближайшую точку вбрасывания в нейтральной зоне.
- н) За нарушение Правила 411д вбрасывание производится в центральной точке, когда игра остановлена за центральной красной линией. Если игра останавливается перед центральной красной линией, вбрасывание производится в ближайшей точке вбрасывания в той зоне, где была остановлена игра.
- о) Если игра остановлена по причине травмы Игрока, следующее вбрасывание производится в точке вбрасывания в зоне, ближайшей к нахождению шайбы, т. е. там, где была остановлена игра. Если команда травмированного Игрока владеет шайбой в зоне атаки, то вбрасывание проводится в одной из точек вбрасывания у синей линии, ближайшей к зоне атаки. Если травмированный Игрок находится в своей зоне защиты, а противоположная команда владеет шайбой в своей зоне атаки, то вбрасывание проводится в одной из конечных точек вбрасывания в зоне защиты обороняющейся команды.
- п) Если штраф должен быть наложен на одну команду, а вторая совершила проброс шайбы, командам будет разрешено произвести замену игроков, но последующее вбрасывание будет произведено в зоне защиты команды, на которую должен быть наложен штраф.

### ***Разъяснения к Правилу 440***

#### ***Б — Интерпретация***

1. Вбрасывание в конечных точках вбрасывания должно производиться на стороне игровой площадки, где была прижата шайба. Если шайба выброшена за пределы игровой площадки, тогда вбрасывание должно быть произведено в точке конечного вбрасывания на стороне игровой площадки, откуда был сделан бросок.

2. Если штраф наложен только на атакующего Игрока в его зоне атаки, то последующее вбрасывание должно быть произведено в одной из двух точек вбрасывания в зоне защиты нарушившей правило команды, вне зависимости от того, по вине какой из команд была остановлена игра.
3. Если на Игрока атакующей команды налагается штраф до возобновления матча в его зоне атаки, то вбрасывание в этом случае должно быть перенесено в одну из двух точек конечного вбрасывания в зону защиты нарушившей правила команды.
4. Если Игрок атакующей команды сдвигает ворота с установленной позиции в своей зоне атаки, когда он не в состоянии избежать столкновения с воротами, то последующее вбрасывание должно быть произведено в точке вбрасывания в нейтральной зоне, ближайшей к зоне атаки. Однако если атакующий Игрок сдвинул ворота в своей зоне атаки в результате воздействия на него защищающегося Игрока, то последующее вбрасывание должно быть произведено в ближайшей точке вбрасывания в зоне атаки.
5. Если Линейный судья сигнализирует отложенное положение вне игры, а защищающаяся команда совершает проброс шайбы, то последующее вбрасывание будет произведено в точке конечного вбрасывания, как при обычном пробросе.
6. Если шайба попадает в судью и покидает пределы игровой площадки в нейтральной зоне, то последующее вбрасывание должно быть произведено в ближайшей точке вбрасывания в нейтральной зоне, ближайшей к месту, где шайба попала в судью или отскочила от него. Если это произошло в конечной зоне, вбрасывание должно быть произведено в точке конечного вбрасывания на стороне игровой площадки, где шайба попала в судью или отскочила от него.
7. Вратарь не имеет права участвовать во вбрасывании.
8. Для определения места вбрасывания шайбы по отношению к данному правилу штраф, наложенный на Игрока, который привел к остановке матча, и штраф, наложенный на Игрока перед возобновлением матча, не считаются штрафами, наложенными в одну остановку матча.

## ***В — Ситуации***

### ***Ситуация 1***

Команда «А» играет в меньшинстве по причине Малого штрафа. На команду «Б» налагается [отложенный] Малый штраф в их зоне атаки. Команда «А» умышленно воздерживается от продолжения игры в своей зоне защиты, давая возможность идти времени своего штрафа.

**Решение**

Если команда «А» воздерживается от продолжения игры и не производит атакующих действий, Главный судья должен остановить матч, а последующее вбрасывание должно быть произведено в одной из двух точек конечного вбрасывания в зоне защиты команды «Б».

**Ситуация 2**

Остановка матча произошла в зоне защиты благодаря действиям защищающегося Игрока.

**Решение**

Последующее вбрасывание должно быть произведено в конечной точке вбрасывания в зоне защиты этой команды на стороне игровой площадки, где находилась шайба в момент остановки матча.

**Ситуация 3**

Остановка матча в зоне защиты команды «А» была вызвана наложением штрафа на эту команду. Перед возобновлением игры штраф накладывается на Игрока команды «Б».

**Решение**

Штрафы не были наложены на обе команды в одну остановку матча (Правило 440, Интерпретация 8). Поэтому вбрасывание должно быть перенесено из зоны защиты команды «А» в зону защиты команды «Б» (Правило 440, Интерпретация 3).

**Ситуация 4**

Команда «А» совершила проброс шайбы и перед возобновлением матча в зоне защиты команды «А» на Игрока команды «Б» налагается штраф, приводящий к игре в неравных составах.

**Решение**

Вбрасывание переносится в зону защиты, нарушившей правила команды «Б».

**Ситуация 5**

На Игрока команды «А» налагается штраф в его зоне атаки. Последующее вбрасывание должно быть произведено в зоне защиты команды «А». Однако перед возобновлением матча Игрок команды «Б» совершает нарушение, и на него налагается штраф.



**Решение**

Остановка матча в зоне защиты команды «Б» связана с наложением штрафа на Игрока команды «А». Последующее вбрасывание должно быть произведено в одной из двух точек зоны защиты команды «А», первоначально нарушившей правило. Но так как штрафы не были наложены на обе команды в одну остановку матча (Правило 440, Интерпретация 8), вбрасывание должно быть перенесено из зоны защиты команды «А» в зону защиты команды «Б» (Правило 440, Интерпретация 3).

**Ситуация 6**

Остановка матча произошла в зоне защиты, и связана она с наложением штрафов на Игрока атакующей и защищающейся команды.

**Решение**

Вбрасывание должно быть произведено в одной из точек конечного вбрасывания в зоне защиты на стороне, где находилась шайба в момент остановки матча, за исключением случаев, специально оговоренных правилами.

**Ситуация 7**

На Игрока команды «А» наложен Дисциплинарный штраф в его зоне атаки.

**Решение**

Последующее вбрасывание должно быть произведено в одной из двух точек вбрасывания в нейтральной зоне у синей линии зоны атаки Игрока, нарушившего правила (нет численного преимущества, и штрафное время не устанавливается на табло — Правило 440, пункт «з»). Если этот штраф был наложен в нейтральной зоне, то следующее вбрасывание производится в ближайшей точке вбрасывания. При определении ближайшей точки вбрасывания судьи должны руководствоваться правилом, не дать команде, нарушившей правила, территориального преимущества. В этом случае ближайшей точкой вбрасывания должна быть точка, ближайшая к зоне защиты команды, нарушившей правила.

**Ситуация 8**

Остановка матча связана с наложением малого штрафа на Игрока команды «А» и вбрасывание назначается в зоне защиты команды «А». Перед возобновлением матча Игрок команды «Б» наказан Дисциплинарным штрафом в его зоне атаки.

**Решение**

Последующее вбрасывание должно быть произведено в зоне защиты команды «А» (создается численное преимущество и штрафное время установлено на табло у команды «А» — Правило 440, пункты «ж», «з»).

**Ситуация 9****Команда «А»****Команда «Б»**

1. А18 приводящий к остановке матча — 2 + 2 мин. — 3.00
2. Б24 перед возобновлением матча — 2 мин. — 3.00
3. А3 перед возобновлением матча — 2 мин. — 3.00
4. Б12 перед возобновлением матча — 2+ 2 мин. — 3.00

**Решение**

Остановка матча в 3.00 связана с наложением двойного малого штрафа на Игрока команды «А». Вбрасывание назначается в зоне защиты команды «А». Перед возобновлением матча малый штраф накладывается на Игрока команды «Б». Малые штрафы № 18 «А» и № 24 «Б» сокращаются, на скамейку «А» помещается дополнительный Игрок для отбывания малого штрафа Игрока № 18 «А». Перед возобновлением матча, в ту же остановку, возникает стычка, и на Игрока № 3 «А» накладывается малый штраф, а на Игрока № 12 «Б» двойной малый штраф. В результате сокращения штрафов на табло нет ни одного штрафа. Дополнительный Игрок, помещенный на скамейку штрафников отбывать штраф за Игрока № 18 «А» возвращается назад. Вбрасывание будет произведено в точке вбрасывания, которая была определена после наложения штрафа, которое привело к остановке матча.

**442. Действия при проведении вбрасывания**

- а) Главный или Линейный судья должны вбросить шайбу между клюшками двух Игроков, разыгрывающих вбрасывание.
- б) Игроки, разыгрывающие шайбу при вбрасывании, должны располагаться прямо, лицом в сторону ворот соперника, на расстоянии, приблизительно равном длине клюшки Игрока. Крюки их клюшек должны при этом касаться льда. Если вбрасывание проводится в любой точке конечного вбрасывания или в точках вбрасывания в нейтральной зоне, то Игроки, участвующие во вбрасывании, должны поместить крюки своих клюшек, касающиеся льда, в белый сегмент данных точек.
- в) Игроки атакующей команды на стороне игровой площадки команды соперника, разделенной центральной красной линией, должны занять позицию на вбрасывании первыми, затем свою позицию занимают Игроки защищающей команды. Игрок защищающейся команды, участвующий в розыгрыше вбрасывания, должен первым поместить свою клюшку на лед для вбрасывания, после чего немедленно ставит клюшку на лед Игрок атакующей команды, и Линейный судья производит вбрасывание.

- г) Однако при проведении вбрасывания в центральной точке Игрок команды гостей должен первым поставить на лед свою клюшку.
- д) Судья не должен давать свисток для начала матча.
- е) Не разрешается проводить замену Игроков после завершения процедуры замены Игроков и до момента окончания вбрасывания и возобновления матча, за исключением случая, когда на команду налагается штраф, оказывающий влияние на численный состав на льду;
- ж) Если Игрок, разыгрывающий вбрасывание, по требованию судьи отказывается немедленно занять правильное положение, то судья имеет право заменить его на вбрасывании другим Игроком его команды, находящимся в это время на льду.
- з) Если Игрок въезжает в круг вбрасывания, Главный или Линейный судья должны дать свисток и повторить вбрасывание, **заменив участвующего в розыгрыше игрока**, за исключением случая, когда шайбой овладевает не нарушившая правило команда.
- и) За нарушение процедуры вбрасывания Главный судья должен наложить соответствующий штраф (штрафы) за нарушения, совершенные Игроком [см. Правило 554 ж, пункт «б»].

### **Разъяснения к Правилу 442**

#### ***А — Действия Главных и Линейных судей***

1. Процедура проведения вбрасывания остается неизменной при проведении вбрасывания в любой из девяти определенных точек вбрасывания.
2. Линейный судья не должен сигнализировать вбрасывание поднятием своей руки, а затем бросать шайбу вниз.
3. Линейный судья, проводящий вбрасывание, не должен вбрасывать шайбу до тех пор, пока не убедится, что его партнер занял свою правильную позицию.
4. Линейный судья, проводящий вбрасывание, не должен проводить вбрасывание шайбы до тех пор, пока все Игроки, не принимающие участия в игре, не покинут лед, даже если пять секунд уже истекли.
5. Линейный судья, проводящий вбрасывание, должен быть уверен в том, что на льду находится правильное количество Игроков, перед тем как он проведет вбрасывание шайбы.

6. Если Игрок, принимающий участие во вбрасывании, не становится правильно относительно разметки, нанесенной на льду, судья может без предупреждения отстранить Игрока от розыгрыша вбрасывания.
7. Линейный судья должен использовать пять секунд после свистка для объяснения Игрокам о правильном расположении во время вбрасывания.
8. Если Игрок, принимающий участие во вбрасывании, совершает контакт с Игроком противоположной команды, прежде чем была вброшена шайба, судья должен без предупреждения отстранить Игрока от розыгрыша вбрасывания.
9. Если Игрок одной из команд въезжает в круг вбрасывания или находится там в то время, когда Линейный судья и два Игрока готовы к вбрасыванию, Линейный судья должен отстранить Игрока этой команды от участия в розыгрыше вбрасывания и без предупреждения заменить его партнером по команде, находящимся в это время на льду.
10. Если Игрок был заменен на вбрасывании, судья в поле не имеет права определять, кому из Игроков надлежит участвовать во вбрасывании. Это является прерогативой команды, но замена должна быть произведена из Игроков, находящихся в это время на льду, и этот Игрок должен немедленно занять положение для розыгрыша вбрасывания.
11. Судьи должны стараться избегать одновременной замены обоих Игроков, принимающих участие в розыгрыше вбрасывания в точке конечного вбрасывания. Должен быть заменен тот Игрок, кто первым нарушил правило вбрасывания.
12. Если Игроки обеих команд преждевременно въезжают в круг при вбрасывании (перед этим не было сделано предупреждений ни одной из команд), тогда оба Игрока, принимающие участие во вбрасывании, должны быть заменены.
13. Линейный судья на синей линии обязан следить за Игроками, вкатывающимися в круг за спиной Линейного судьи, проводящего вбрасывание. Если Линейный судья на синей линии видит нарушение правил вбрасывания, он должен дать свисток и уведомить об этом Линейного судью, производящего вбрасывание. Данная процедура применяется только в отношении команды, которая не получила еще предупреждение. Если это является вторым нарушением со стороны одной и той же команды, то применять какие-либо действия в данном случае входит в обязанности Главного судьи, так как это связано в конечном счете с наложением штрафа.
14. Линейный судья не должен отстранять второго Игрока одной и той же команды от участия во вбрасывании. Это входит в обязанности Главного судьи, так как это связано, в конечном счете, с наложением штрафа.

15. Линейные судьи имеют право вбросить шайбу, если только один Игрок занял свое место на вбрасывании, но лучше сделать это первый раз в игре при вбрасывании в нейтральной зоне.
16. Если Игрок был отстранен от участия в розыгрыше вбрасывания в точке конечного вбрасывания, то Главный судья, сохраняя свое положение на льду, и в случае первого нарушения со стороны этой команды, должен предупредить Игроков этой команды. Если другая команда совершает нарушение во время этого же вбрасывания, Главный судья должен аналогично предупредить эту команду после ее первого нарушения.
17. Если при вбрасывании в конечной точке вбрасывания возникают какие-либо трудности, Главный судья может переехать на другую сторону игровой площадки для оказания помощи Линейному судье и предупреждения Игроков. В данной ситуации Главный судья должен дать свисток, предупреждая Линейного судью о том, что он переезжает на другую сторону. После предупреждения, сделанного команде, с которой возникли трудности при вбрасывании, Главный судья должен возвратиться обратно на свое привычное место для возобновления матча.
18. Если одной команде было сделано предупреждение и ее Игрок был заменен на вбрасывании, а затем Игроки обеих команд преждевременно въезжают в круг вбрасывания, Главный судья должен наложить штраф на команду, Игрок которой был до этого заменен на вбрасывании и предупредить другую команду.
19. Если команда была оштрафована, то процесс, связанный с предупреждением этой команды и наложением штрафа, начинается заново.
20. Если Игрок был оштрафован в процессе вбрасывания, обе команды могут произвести замену Игроков.

### **Б — Интерпретация**

1. Необязательно, чтобы крюк клюшки Игрока, участвующего в розыгрыше вбрасывания, полностью касался поверхности льда. Достаточно, чтобы конец крюка касался льда.
2. Только коньки Игроков, не участвующих в розыгрыше вбрасывания, должны быть за пределами круга конечного вбрасывания и за пределами двух ограничивающих линий «усов».
3. Игроки обеих команд, не принимающие участия в розыгрыше вбрасывания, должны занять статическое положение и не менять свое расположение за пределами круга конечного вбрасывания, даже если они находятся на своей стороне игровой площадки.

4. Игроку, участвующему в розыгрыше вбрасывания, не разрешается при вбрасывании совершать вращательное движение и бить по шайбе ногой. Однако если Игрок первоначально играет с шайбой своей клюшкой, но не овладевает ею, то он может подыграть себе шайбу ногой. Смысл этого правила заключается в том, что Игрок не может разворачиваться и бить по шайбе ногой, тем самым лишая соперника возможности сыграть в шайбу своей клюшкой, не пытаясь сначала сыграть в шайбу своей клюшкой.
5. Игрокам, участвующим в розыгрыше вбрасывания, не разрешается использовать свою руку для игры в шайбу. Любая попытка выиграть вбрасывание с помощью руки должна приводить к остановке матча, замене Игрока, нарушившего правила вбрасывания, и повторению вбрасывания. Однако если не нарушившая правило команда немедленно завладеет шайбой, матч будет продолжен. Любой судья в поле может остановить матч за это нарушение. Два Игрока, участвующие в розыгрыше вбрасывания, не могут использовать свои руки для игры в шайбу до тех пор, пока третий Игрок из любой команды не коснется шайбы по правилам. Тогда вбрасывание считается законченным, и выигравший вбрасывание Игрок определен. Пас рукой должен быть зафиксирован в соответствии с Правилom 559.

## ***В — Ситуации***

### ***Ситуация 1***

Линейный судья приготовился бросить шайбу, после чего один из Игроков, участвующих во вбрасывании, выбивает ее из руки судьи.

### ***Решение***

Линейный судья, производящий вбрасывание, должен дать свисток, определить преднамеренность действия и, если необходимо, отстранить нарушившего Игрока от розыгрыша вбрасывания.

## **450. Положение «вне игры» (рис. 20)**

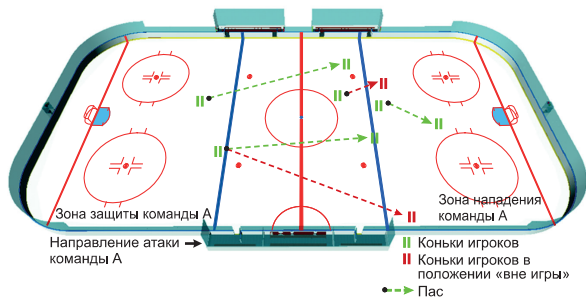

**Рис. 20. Положение «вне игры»**

- а) Игроки атакующей команды не будут в положении «вне игры», если они проследуют в свою зону атаки только после того, как туда переместилась шайба.
- б) Основными факторами в определении положения «вне игры» являются:
1. Расположение коньков Игрока — Игрок находится в положении «вне игры», если в момент полного пересечения шайбой синей линии оба его конька уже полностью находятся за синей линией его зоны атаки;
  2. Положение шайбы — шайба должна полностью пересечь синюю линию зоны атаки.
- в) При нарушении данного правила игра должна быть остановлена, и вбрасывание должно быть произведено:
1. В точке вбрасывания у синей линии зоны атаки ближайшей к месту нарушения, если шайба была введена в зону атаки Игроком атакующей команды;
  2. В центральной точке вбрасывания, если шайба была передана или брошена в зону атаки из зоны между центральной красной и синей линией зоны атаки;
  3. В точке вбрасывания у синей линии зоны защиты ближайшей к месту, с которого шайба была передана или брошена в зону атаки из зоны между синей линией зоны защиты и центральной красной линией;
  4. В точке конечного вбрасывания, в зоне защиты нарушившей правило команды, если шайба была передана или брошена атакующим Игроком из его зоны защиты;
  5. В точке конечного вбрасывания, в зоне защиты нарушившей правило команды, если, по мнению Линейного или Главного судьи, Игрок умышленно создал положение «вне игры». Умышленное положение «вне игры» создают в целях безопасной остановки игры, не считаясь с причинами;
  6. В ближайшей точке вбрасывания к месту, с которого шайба была передана или брошена (даже в случае отскока от атакующего/защищающегося Игрока или судьи).

### **Разъяснения к Правилу 450**

#### ***А — Действия Главных и Линейных судей***

Если Линейный судья ошибся при определении положения «вне игры» и остановил матч, вбрасывание должно быть произведено в точке вбрасывания

в нейтральной зоне у синей линии, ближайшей к месту, где матч был ошибочно остановлен.

### ***Б — Интерпретация***

1. Игрок, контролирующий шайбу и пересекающий при этом синюю линию впереди шайбы вследствие своего движения спиной вперед или боком, не будет считаться в положении «вне игры», если он овладел шайбой, когда оба конька находились в нейтральной зоне или на синей линии и продолжал удерживать шайбу на клюшке до тех пор, пока шайба полностью не пересекла синюю линию.
2. Игрок должен одним коньком или ботинком касаться льда в момент полного пересечения шайбой синей линии.
3. Если штраф Игрока заканчивается, и Судья при оштрафованных Игроках открывает калитку (калитка находится в конечной зоне), то Игрок, выходящий на лед, может оказаться в положении «вне игры». Тот факт, что Игрок может подождать до тех пор, пока шайба пересечет синюю линию, перед выходом на лед, не изменит ситуацию, связанную с нахождением его в положении «вне игры». Как только калитка скамейки оштрафованных Игроков открылась, Игрок считается находящимся на льду.
4. Если игрок защищающейся команды, находящийся в средней зоне или в зоне атаки умышленно направляет шайбу назад, в свою зону защиты (любым способом с помощью клюшки или любой части тела) в то время, когда Игроки атакующей команды еще находятся в этой зоне, то такое положение атакующих игроков не будет являться положением вне игры.

### ***В — Ситуации***

#### ***Ситуация 1***

У Игрока один конек находится на синей линии или в нейтральной зоне, а другой — в зоне атаки в момент полного пересечения шайбой синей линии.

#### ***Решение***

Положения «вне игры» нет.

#### ***Ситуация 2***

У Игрока оба конька находятся в нейтральной зоне, а его клюшка находится в зоне атаки в момент полного пересечения шайбой синей линии.

#### ***Решение***

Положения «вне игры» нет.



**Ситуация 3**

У Игрока один конек находится в воздухе над синей линией или вверху в нейтральной зоне (надо льдом, но не касается льда), а другой конек — в зоне атаки в момент полного пересечения шайбой синей линии.

**Решение**

Положение «вне игры», так как конек должен касаться льда.

**Ситуация 4**

У Игрока оба конька полностью находятся в зоне атаки в момент полного пересечения шайбой синей линии.

**Решение**

Положение «вне игры».

**Ситуация 5**

У Игрока один конек находится в нейтральной зоне, а другой конек — на синей линии в момент полного пересечения шайбой синей линии.

**Решение**

Положения «вне игры» нет.

**Ситуация 6**

У Игрока оба конька полностью находятся в зоне атаки, но шайба все еще находится на синей линии.

**Решение**

Положения «вне игры» нет до тех пор, пока шайба полностью не пересечет синюю линию.

**Ситуация 7**

Игрок, у которого оба конька находятся в зоне атаки за синей линией, получает пас от товарища по команде. Он останавливает шайбу своей клюшкой до пересечения ею синей линии, а затем затаскивает ее через синюю линию.

**Решение**

Положение «вне игры». У Игрока один конек должен быть, по крайней мере, в нейтральной зоне или на синей линии, прежде чем он заведет шайбу в зону атаки.

**Ситуация 8**

Атакующий Игрок обоими коньками находится полностью в зоне атаки за синей линией. Его товарищ по команде, находясь в нейтральной зоне, бросает шайбу, которая по пути касается Игрока противоположной команды, отскакивает от его тела или клюшки, а затем пересекает синюю линию.

**Решение**

Положение «вне игры».

**Ситуация 9**

Атакующий Игрок обоими коньками находится полностью в зоне атаки за синей линией. Игрок противоположной команды, владея шайбой в нейтральной зоне, бросает, пасует, направляет или осуществляет ввод шайбы обратно в свою зону защиты, пока атакующий Игрок все еще находится в зоне.

**Решение**

Положения «вне игры» нет.

**Ситуация 10**

Шайбой владеет атакующая команда в зоне атаки. Шайба находится у синей линии, где она наполовину оказывается в нейтральной зоне, но при этом касается синей линии (половина ее на линии, а половина — в нейтральной зоне). После этого Игрок атакующей команды передает шайбу обратно в зону атаки.

**Решение**

Положения «вне игры» нет, так как шайба должна полностью пересечь синюю линию и быть полностью в нейтральной зоне.

**Ситуация 11**

Атакующий Игрок пересекает синюю линию с шайбой. Затем он перемещает шайбу своей клюшкой обратно за синюю линию в нейтральную зону, хотя коньки его все еще находятся в зоне атаки, а потом снова вводит шайбу обратно в зону атаки.

**Решение**

Положение «вне игры».

**Ситуация 12**

Защищающийся Игрок выбрасывает шайбу из своей зоны защиты, и она полностью пересекает синюю линию. Шайба затем отскакивает от товарища по ко-

манде, находящегося в нейтральной зоне, обратно в зону защиты, пока атакующий Игрок все еще находится в этой зоне.

### **Решение**

Положение «вне игры», так как отскок не считается передачей.

### **Ситуация 13**

Атакующий Игрок, «оседлавший» синюю линию, получает передачу на свою клюшку, находящуюся в нейтральной зоне. Затем он переносит конек, который был в нейтральной зоне через синюю линию, пока шайба все еще находится на его клюшке в нейтральной зоне, после чего втаскивает шайбу через синюю линию.

### **Решение**

Положение «вне игры».

### **Ситуация 14**

Атакующий Игрок, обоими коньками полностью находящийся в зоне атаки, за синей линией, получает пас от товарища по команде, находящегося в нейтральной зоне. Он останавливает шайбу своей клюшкой до пересечения ею синей линии, затем касается одним коньком синей линии, оставляет конек на линии и переводит шайбу через синюю линию, сохраняя положение конька на линии.

### **Решение**

Положения «вне игры» нет.

## **451. Действия при «отложенном» положении «вне игры»**

1. Если атакующий Игрок входит в зону атаки раньше шайбы, а защищающийся Игрок имеет возможность овладеть шайбой, то Линейный судья поднятием своей руки должен зафиксировать «отложенное» положение «вне игры».
2. Если Игрок атакующей команды бросает шайбу по воротам, вынуждая Вратаря вступить в игру, когда партнер по команде находится в зоне атаки, то Линейный судья должен немедленно остановить матч.
3. Если отложенное положение «вне игры» влечет за собой остановку матча, то следующее вбрасывание производится в нейтральной зоне в точке вбрасывания, ближайшей к месту, где шайба располагалась на момент свистка.
4. Линейный судья должен опустить свою руку, отменяя «отложенное» положение «вне игры» и разрешая игре продолжаться, если:

- защищающаяся команда переводит или выводит шайбу в нейтральную зону;
  - все атакующие Игроки немедленно покидают зону атаки, совершая контакт коньком с синей линией. Зона атаки должна быть полностью освобождена от Игроков атакующей команды, прежде чем отложенное положение «вне игры» может быть отменено, пока шайба все еще находится в зоне атаки. Атакующий Игрок не должен касаться шайбы или пытаться овладеть потерянной шайбой, или заставлять защищающего Игрока, ведущего шайбу, уходить обратно вглубь его зоны защиты;
  - когда Линейный судья опускает свою руку, любой атакующий Игрок может возвратиться обратно в свою зону атаки.
5. Если в ситуации проброса атакующий Игрок оказывается в ситуации «отложенного» положения «вне игры», но шайбой должен завладеть Игрок защищающейся команды, то проброс должен быть зафиксирован в соответствии с Правилем 460 Проброс шайбы.
6. Если игрок касается шайбы в ситуации, описанной в пункте 5 данного правила, до свистка на проброс, то фиксируется положение вне игры и вбрасывание будет производиться в точке вбрасывания, ближайшей к месту с которого была брошена шайба.
7. Если в ситуации проброса атакующий Игрок оказывается в ситуации «отложенного» положения «вне игры» и, по мнению Линейного судьи, шайбой должен завладеть Игрок атакующей команды, то должно быть зафиксировано положение «вне игры» в соответствии с Правилем 450 Положение «вне игры».

### **Разъяснения к Правилу 451**

#### **Б — Интерпретация**

1. Защищающийся Игрок в процессе «очистки» зоны может вести шайбу за линию ворот при условии, что он не делает этого с целью задержки матча.
2. Если совершается сильный бросок по воротам или в направлении непосредственной близости от ворот, то должно быть применено правило умышленного положения «вне игры».
3. Если атакующий Игрок, выходя из конечной зоны, умышленно играет в шайбу или атакует Игрока, выводящего шайбу из зоны, то данное действие должно быть классифицировано как умышленное положение «вне игры».
4. Если шайба вброшена в зону атаки в ситуации отложенного вне игры и в результате этого броска шайба зашла в ворота защищающейся команды напрямую, от Вратаря, Игрока, судьи или в результате рикошета от защит-

ного стекла на бортах взятие ворот должно быть не засчитано так, как первоначально было зафиксировано положение вне игры. Тот факт, что Игроки атакующей команды могут покинуть зону атаки раньше, чем шайба попадет в ворота, не имеет отношения к данному правилу.

5. При любом отложенном положении «вне игры» Линейный судья должен сначала убедиться, что шайба не идет в створ ворот. Если шайба идет в створ ворот, то игра должна быть немедленно остановлена. Для показа жеста должна применяться свободная от свистка рука.
6. Если в ситуации отложенного положения вне игры защищающаяся команда бросает или заводит шайбу в свои собственные ворота без какого-либо воздействия или контакта со стороны нарушившей команды, взятие ворот должно быть засчитано.
7. Если Линейный судья сигнализирует отложенное положение «вне игры», а защищающийся Игрок или Вратарь выбрасывает шайбу так, что она непосредственно перелетает через стекло и оказывается вне игры, то последующее вбрасывание должно быть произведено в одной из точек конечного вбрасывания защищающейся команды, ближайшей к месту, откуда шайба была выброшена за пределы игровой площадки, а на защищающегося Игрока или Вратаря должен быть наложен Малый штраф по Правилу 554 в — Бросок или выбрасывание шайбы за пределы игровой площадки.
8. Если возникает ситуация, предусмотренная пунктом 7 Правила 451, однако шайба рикошетом отскакивает от защитного стекла или партнера хоккеиста по команде, но при этом не пересекает синюю линию, то штраф не налагается, и следующее вбрасывание производится в нейтральной зоне ввиду возникновения отложенного положения «вне игры».
9. Если возникает ситуация, предусмотренная пунктом 7 Правила 451, но шайба рикошетом отскакивает от защитного стекла или партнера по команде и пересекает синюю линию, штраф не налагается, но вбрасывание производится в зоне защиты команды, выбросившей шайбу, на той стороне, откуда была брошена или срикошетила шайба.
10. Если Линейный судья сигнализирует отложенное положение «вне игры», а в результате броска шайба отскакивает от защищающегося Игрока и выходит из игры, то последующее вбрасывание должно быть произведено в ближайшей точке вбрасывания в зоне, откуда был сделан бросок.
11. Если в течение отложенного положения «вне игры» атакующий Игрок в своей зоне атаки решит проследовать на свою скамейку для запасных Игроков (которая частично расположена в зоне атаки) с целью замены на товарища по команде, будет считаться, что он покинул зону при условии, что он полностью покинул лед, а заменяющий его Игрок вышел на лед в нейтральной зоне. Если заменяющий его Игрок вышел на лед в зоне атаки при условии,

что отложенное положение «вне игры» остается в силе, то этот Игрок, несомненно, находится в положении «вне игры» и ему необходимо покинуть зону. Если оставшиеся атакующие Игроки покинули зону атаки и Линейный судья опустил свою руку, сигнализирующую отложенное положение «вне игры» до того, как Игрок вышел на лед, то считается, что этот Игрок находится в правильном положении.

12. Если на защищающуюся команду должен быть наложен штраф в зоне ее защиты, а Линейный судья в этот же момент фиксирует отложенное положение «вне игры» атакующей команде, то последующее вбрасывание должно быть произведено в одной из точек конечного вбрасывания команды, на которую наложен штраф.

## ***В – Ситуации***

### ***Ситуация 1***

Игрок в нейтральной зоне бросает шайбу по льду, а его партнер по команде пересекает синюю линию своей зоны атаки раньше шайбы, но не играет с ней.

#### ***Решение***

Игрок находится в отложенном положении «вне игры». Если Игрок покидает зону атаки, то он имеет право после этого играть с шайбой.

### ***Ситуация 2***

Атакующий или защищающийся Игрок в конечной зоне выбрасывает шайбу из зоны через синюю линию в нейтральную зону. Шайба полностью пересекает синюю линию, попадает в судью, находящегося в нейтральной зоне, а затем отскакивает от судьи обратно в конечную зону, пересекая синюю линию, пока атакующий Игрок все еще находится в зоне атаки.

#### ***Решение***

Фиксируется отложенное положение «вне игры» до тех пор, пока Игрок не покинет зону, и зона не будет «очищена».

## **460. Проброс шайбы**

Смысл данного правила сводится к сокращению ненужных остановок в игре. Поэтому действия Главных и Линейных судей при интерпретации данного правила должны быть направлены для достижения вышеуказанной цели.

- а) Исключительно для данного правила центральная красная линия делит площадку на две половины.
- б) Ситуация проброса наступает, когда:

1. Шайба брошена, отбита, направлена клюшкой или другой частью тела любым способом со своей половины поля Игроком или Вратарем команды, играющей в равных составах или численном большинстве, и пересекла линию ворот;
  2. По мнению Линейного судьи, любой Игрок защищающейся команды не имеет возможности сыграть с шайбой, прежде чем она пересечет линию ворот (шайба, летящая по воздуху или проходящая мимо защищающегося Игрока на большем расстоянии, чем вытянутая рука с клюшкой);
  3. Вратарь, будучи за пределами площади ворот, в момент броска шайбы из-за центральной красной линии направляется обратно в свою площадь ворот и не пытается сыграть в шайбу;
  4. Вратарь находится за пределами своей площади ворот на пути к своей скамейке для Игроков с целью замены на дополнительного Игрока в момент броска шайбы из-за центральной красной линии и не пытается сыграть в шайбу;
  5. Шайба проходит через площадь ворот или касается одной из линий, формирующих площадь ворот.
- в) Ситуация проброса не наступает, когда:
1. Шайба брошена, отбита, направлена клюшкой или другой частью тела любым способом со своей половины поля Игроком или Вратарем команды, играющей в численном меньшинстве (см. Правило 502 в);
  2. Шайба брошена, отбита, направлена клюшкой или другой частью тела любым способом с половины поля команды соперника Игроком или Вратарем команды, независимо от численного состава на льду. Шайба считается на половине поля команды соперника, когда она уже коснулась центральной красной линии.
- г) Для фиксации проброса Линейный судья должен определить, что:
1. Наступила ситуация проброса;
  2. Игрок защищающейся команды должен первым завладеть шайбой. Это решение Линейный судья должен принять не позднее того момента, когда Игрок достигнет воображаемой линии между точками вбрасывания в конечной зоне. Решение принимается по конькам Игрока;
  3. Оба Игрока, атакующий и защищающийся, одновременно достигли воображаемой линии между точками вбрасывания в конечной зоне. Решение по пробросу принимается в пользу защищающегося Игрока (см. п. 2);

4. Если в ситуации проброса Игрок команды, бросивший шайбу, на проброс не бежит за ней, то Игроку противоположной команды достаточно пересечь синюю линию своей зоны защиты для того, чтобы Линейный судья зафиксировал проброс;
  5. Если шайба вброшена в зону, проходит за воротами и возвращается назад к синей линии или отскакивает от лицевого борта, пересекая мнимую линию между точками вбрасывания, то Линейный судья принимает решение по фиксации или отмене проброса в зависимости от того, кто ближе к шайбе — атакующий или защищающийся Игрок. Расстояние от Игрока до шайбы должно быть приблизительно равным расстоянию от лицевого борта до мнимой линии между точками вбрасывания. Безопасное расстояние для принятия решения по пробросу равно 8–12 м.
- д) Для отмены проброса Линейный судья должен определить, что в ситуации проброса:
1. Игрок атакующей команды первым завладеет шайбой. Это решение Линейный судья должен принять не позднее того момента, когда Игрок достигнет воображаемой линии между точками вбрасывания в конечной зоне. Решение принимается по конькам Игрока;
  2. Шайба касается Игрока или Вратаря команды соперника или их клюшек до пересечения линии ворот;
  3. Шайба касается партнера по команде или его клюшки за красной линией;
  4. По мнению Линейного судьи, любой Игрок защищающейся команды, за исключением Вратаря, имеет возможность сыграть с шайбой, прежде чем она пересечет линию ворот (шайба медленно катится на проброс, защищающийся Игрок разворачивается в противоположную сторону от шайбы или не пытается играть в шайбу, проходящую рядом на расстоянии вытянутой руки с клюшкой, защищающийся игрок замедляет движение с целью дать шайбе пересечь линию проброса). Под это решение подпадает ситуация, когда Игроки противоположной команды, совершающие замену Игроков в процессе игры, имеют возможность сыграть в шайбу, но не делают этого, чтобы избежать штрафа за нарушения численного состава;
  5. Шайба пошла на проброс непосредственно от Игрока, участвующего в вбрасывании;
  6. Вратарь покидает площадь ворот и затем решает вернуться назад;
  7. Вратарь, будучи за пределами площади ворот, в момент броска шайбы из-за центральной красной линии движется в направлении шайбы и не



делает попытки вернуться назад или направляется обратно в свою площадь ворот и пытается сыграть в шайбу;

8. Вратарь находится за пределами своей площади ворот на пути к своей скамейке для Игроков с целью замены на дополнительного Игрока в момент броска шайбы из-за центральной красной линии и пытается сыграть в шайбу;
  9. Шайба попадает в штангу или перекладину ворот и, не попадая в ворота, пересекает линию ворот;
  10. Шайба заходит в ворота — засчитывается ВЗЯТИЕ ворот.
  11. Вратарь находится в площади ворот, играет или пытается играть в шайбу, идущую на проброс или в шайбу, которая пересекла линию ворот и отскочила во вратарскую площадь.
- е) Последующее после фиксации проброса вбрасывание должно быть произведено в точке конечного вбрасывания на стороне игровой площадки, откуда шайба была послана на проброс.
- ж) Если Линейный судья ошибочно зафиксировал проброс, шайба должна быть вброшена в точке вбрасывания в центре поля.
- з) Команде, совершившей проброс шайбы, не будет разрешена замена полевых Игроков до проведения очередного вбрасывания и возобновления матча.
- и) Если команда, совершившая проброс, взяла тридцатисекундный перерыв, ей не будет разрешено провести замену полевых Игроков. При этом за командой остается право замены шестого полевого Игрока (заменившего Вратаря) либо замены травмированного Игрока или Вратаря, а также полная замена состава в случае наложения штрафа, повлиявшего на численный состав любой из команд. Фактором, определяющим, кто из Игроков защищающейся команды находился на льду, будет тот момент, когда шайба покидает клюшку Игрока, совершающего проброс.
- к) Если команда продолжает производить замену состава после совершения проброса, то после предупреждения Главный судья должен наложить на команду, нарушившую правило замены Игроков
- **Малый скамеечный штраф [2'].**

Этот штраф объявляется как «Малый скамеечный штраф за задержку матча — нарушение процедуры замены Игроков после проброса шайбы».

## **Разъяснения к Правилу 460**

### **А — Действия Главных и Линейных судей**

1. Линейный судья после приема сигнала от своего напарника о пробросе должен принять решение о пробросе шайбы. Однако он должен посмотреть назад на своего напарника при пересечении им синей линии, а затем еще раз, прежде чем он даст свисток или покажет сигнал «Можно играть», отменяя проброс.
2. Если нет сигнала на проброс от дальнего Линейного судьи, тогда ближний Линейный судья обязан взять на себя ответственность и принять решение по пробросу, если он точно уверен, что это ситуация проброса шайбы.
3. Если дальний Линейный судья не может определить, была ли шайба брошена из-за центральной красной линии и был ли отскок шайбы от кого-либо из-за центральной красной линии, то ближний Линейный судья может дать сигнал «Можно играть».
4. Независимо от ситуации или причины, когда проброс отменяется одним из Линейных судей, другой Линейный судья должен также подтвердить данную ситуацию, показом жеста «Можно играть».
5. При судействе по системе «4 Судьи» Главный судья (R2), находящийся в нейтральной зоне, должен осуществлять контроль над Игроками на льду нарушившей правило проброса команды в момент остановки матча, связанной с пробросом.
6. Дальний Линейный судья, показывающий жестом проброс шайбы, должен в момент остановки матча переместиться и занять свое положение на льду напротив скамейки для Игроков нарушившей правило проброса команды, для того чтобы быть уверенным в том, что команда не осуществляет замену Игроков, а затем завершить оставшийся процесс фиксирования проброса.
7. В ситуации проброса шайбы судья при оштрафованных Игроках должен открыть калитку скамейки для оштрафованных Игроков в момент окончания штрафного времени, показывая тем самым, что Игрок, находящийся на скамейке для оштрафованных Игроков, считается уже Игроком, находящимся на льду.

### **В — Ситуации**

#### **Ситуация 1**

Игрок бросил шайбу по воротам соперника до центральной красной линии, и она зашла в ворота.

**Решение**

Засчитывается взятие ворот.

**Ситуация 2**

Игрок пасует шайбу из-за синей линии товарищу по команде, оба конька которого находятся на своей половине поля до центральной красной линии. Шайба ударяется в клюшку этого Игрока, расположенную за центральной красной линией, а затем уходит за линию ворот соперника.

**Решение**

Нет ситуации проброса, можно играть.

**Ситуация 3**

Шайба, брошенная атакующим Игроком, попадает в защищающегося Игрока, находящегося за центральной красной линией, и после удара о защищающегося Игрока пересекает линию ворот команды, первоначально совершившей бросок шайбы.

**Решение**

Нет ситуации проброса, можно играть.

**Ситуация 4**

Шайба, брошенная Игроком, находящимся на своей половине поля до центральной красной линии, приземляется на сетку ворот, в результате прямого попадания, отскока от борта или защитного стекла.

**Решение**

Последующее вбрасывание должно быть произведено в ближайшей к месту броска, точке вбрасывания.

**Ситуация 5**

Коньки Игрока находятся за центральной красной линией, а шайба на крюке его клюшки до центральной красной линии. Из этого положения он бросает шайбу за линию ворот, но при этом не перемещает шайбу на своей клюшке через красную линию и не касается шайбой, находящейся на его клюшке центральной красной линией.

**Решение**

Дальний Линейный судья поднимает руку, определяя ситуацию проброса. Решение по пробросу принимает ближний Линейный судья в соответствии с данным правилом.

**Ситуация 6**

Шайба, посланная со своей половины поля до центральной красной линии, ударяется в перекладину или стойку ворот и пересекает линию ворот. Шайба не попадает в ворота.

**Решение**

Ближний Линейный судья должен отменить проброс.

**Ситуация 7**

Шайба, посланная со своей половины поля до центральной красной линии, подпрыгнула через клюшку соперника, который пытался сыграть с ней, или соперник делает попытку остановить шайбу, но ему это не удается.

**Решение**

Дальний Линейный судья поднимает руку, определяя ситуацию проброса. Решение по пробросу принимает ближний Линейный судья в соответствии с данным правилом.

**Ситуация 8**

Линейный судья сигнализирует отложенное положение «вне игры», а защищающаяся команда выбрасывает шайбу из своей зоны защиты и возникает ситуация проброса шайбы.

**Решение**

В момент пересечения шайбой, посланной на проброс синей линии, отложенное положение «вне игры» отменяется, однако ситуация проброса остается в силе. Дальний Линейный судья, не опуская руку, сигнализирует напарнику ситуацию проброса. Решение по пробросу принимает ближний Линейный судья в соответствии с данным правилом.

**Ситуация 9**

Шайба, посланная со своей половины поля до центральной красной линии на проброс. Вратарь, находясь одним или двумя коньками в своей площади ворот, совершает движение клюшкой в направлении шайбы или пытается сыграть в шайбу. Как только он понимает, что будет зафиксирован проброс, он убирает или поднимает клюшку и пропускает шайбу.

**Решение**

Линейный судья должен отменить проброс. Считается, что Вратарь совершает движение в направлении шайбы.

### Ситуация 10

Игрок А8 совершает бросок шайбы из своей зоны защиты. Шайба движется в направлении синей линии зоны атаки, где два игрока А10 и Б6 ожидают приема шайбы. Б6 находится в положении, когда он может сыграть в шайбу, но из-за того, что А10 подбивает его клюшку, Б6 не смог сыграть в шайбу, и она, продолжая движение по льду, пересекает линию проброса. Ни один из этих игроков или другие Игроки не дотрагиваются до шайбы. Фиксируется ли ситуация комбинированного проброса и могут ли оба игрока бежать за шайбой?

### Решение

Ситуация проброса должна быть отменена.

### 470. Определение взятия ворот

Взятие ворот должно быть засчитано:

1. Если шайба введена в пространство, ограниченное перекладиной и боковыми стойками ворот, клюшкой Игрока атакующей команды и полностью пересекла при этом линию ворот.
2. Если в момент пересечения шайбы линии ворот, рама или штанги ворот не полностью соприкасаются с поверхностью льда.
3. Если защищающийся Игрок или Вратарь сдвигает свои ворота с их установленной позиции, в то время, как атакующий Игрок бросает шайбу по воротам соперника [или находится в процессе броска по воротам], или защищающийся Игрок направляет шайбу в свои ворота, и шайба проходит в ворота или в предполагаемый створ ворот, если бы ворота находились на своем месте. Применительно к данному правилу считается, что ворота не сдвинуты, пока обе пластмассовые вставки находятся внутри вертикальных штанг ворот и в соответствующих отверстиях в ледовой поверхности, даже если гибкие вставки изогнулись и ворота приподнялись.
4. «Процессом броска» считается ситуация, когда игрок направляет шайбу в ворота. После того, как шайба была брошена, любое непрерывное движение шайбы без каких-либо дальнейших действий атакующей команды и до момента, когда защищающаяся команда завладеет шайбой, будет считаться продолжением броска и может применяться к правилу 470. Важно отметить, что данное правило должно применяться в ситуации, когда Главный судья не имеет достаточного времени, чтобы остановить игру, в ситуации сдвига ворот и броска по воротам, когда шайба пересекает линию ворот. Главный судья должен использовать здравый смысл, чтобы принять решение на льду, поскольку данная ситуация не попадает под видеопросмотр.

5. Если Игрок забрасывает шайбу любым способом в свои собственные ворота.
6. Если шайба отскочила в ворота после броска Игрока атакующей команды, задев при этом любую часть тела товарища по команде.
7. Если Игрок атакующей команды в результате физического воздействия со стороны любого защищающегося Игрока оказывается в площади ворот в момент попадания шайбы в ворота.
8. Если шайба становится бесконтрольной в площади ворот, а затем направляется в ворота клюшкой Игрока атакующей команды.
9. Когда шайба отскакивает в ворота непосредственно от конька атакующего или защищающегося Игрока.
10. Если атакующий Игрок находится в площади ворот в тот момент, когда шайба пересекает линию ворот, а Вратарь отсутствует в площади ворот и никоим образом не может защитить ворота.
11. Если атакующий Игрок находится в площади ворот в тот момент, когда шайба заходит в ворота и никоим образом не влияет на возможность Вратаря, находящегося в площади ворот защитить ворота, за исключением случаев, описанных в Правиле 471.
12. Нельзя отменить взятие ворот после вбрасывания, произведенного непосредственно после этого взятия ворот.
13. Если Вратарь соперников не находится на льду, а Игрока, владеющего или контролирующего шайбу за пределами его собственной зоны защиты, не имеющего между ним и воротами соперника Игроков противоположной команды, неправильно атакуют сзади, предотвращая тем самым реальную возможность произвести взятие ворот.
14. При интерпретации данного правила под площадью ворот будет пониматься пространство, образованное разметкой площади ворот на льду и простирающееся вертикально вверх на 1,27 м до верхней кромки перекладины ворот.
15. Только один гол может быть засчитан в одну остановку матча.
16. Помещение шайбы на крюк клюшки и направление ее в ворота движением (как в лакроссе) разрешено, если шайба не располагается выше уровня плеч Игрока или перекладины ворот.

### **Разъяснения к Правилу 470**

#### **А — Действия Главных и Линейных судей**

1. Когда шайба заходит в ворота, Главный судья должен дать свисток и показать жест «Гол» непосредственно на ворота, если шайба пересекла линию ворот и была заброшена в ворота, по мнению Главного судьи, правильно. Или показать жест «Отмены взятия ворот», если шайба не пресекла линию ворот или была заброшена в ворота, по мнению Главного судьи, неправильно.
2. Если шайба заходит в ворота прежде, чем звучит сирена в конце периода, и Главный судья засчитывает взятие ворот, то Главному судье нет необходимости производить вбрасывание в центральной точке вбрасывания. Главный судья должен быть уверен, что Секретарь матча зафиксирует в официальном протоколе матча время взятия ворот 19:59.
3. Если Вратарь ловит шайбу ловушкой до линии ворот, а ловушка перемещается назад за линию ворот, то должно быть зафиксировано взятие ворот. Ситуация подпадает под видеопросмотр.
4. Если шайбу не видно в воротах, но известно, что она пересекла линию ворот, например, в ловушке, должно быть засчитано взятие ворот. Ситуация подпадает под видеопросмотр.
5. Если шайба находится под телом Вратаря и Главный судья, и Судья видеоповторов не могут визуально определить, что она пересекла линию ворот, взятие ворот не должно быть засчитано.
6. Возможна ситуация, когда шайба не видна, но все другие факторы говорят о наличии шайбы в воротах. В этом случае должно быть засчитано взятие ворот.

#### **В — Ситуации**

##### **Ситуация 1**

Атакующий Игрок разворачивает свой конек, и шайба от конька заходит в ворота.

##### **Решение**

Взятие ворот засчитывается при условии, что определенно отсутствовал удар по шайбе ногой.

##### **Ситуация 2**

Шайба касается движущегося конька атакующего Игрока и заходит в ворота.

**Решение**

Взятие ворот засчитывается при условии, что определенно отсутствовал удар по шайбе ногой.

**Ситуация 3**

Вратарь покидает площадь ворот и выкатывается под бросок, а атакующий Игрок делает передачу партнеру, который производит взятие ворот в тот момент, когда Вратарь пытается вернуться в площадь ворот и касается ее частью тела. В этот момент один из Игроков атакующей команды оказывается в площади ворот.

**Решение**

Взятие ворот засчитывается, так как Вратарь не находится в площади ворот, и атакующий Игрок никоим образом не может помешать Вратарю отразить бросок.

**Ситуация 4**

Вратарь в площади ворот, а шайба попадает в атакующего Игрока в площади ворот и остается в площади ворот. Игрок покидает площадь ворот и забрасывает шайбу в ворота.

**Решение**

Взятие ворот засчитывается.

**Ситуация 5**

После броска шайба касается шлема или любой части тела атакующего Игрока, прежде чем она заходит в ворота.

**Решение**

Взятие ворот засчитывается при условии, что отсутствовала преднамеренность в направлении шайбы в ворота головой или любой другой частью тела.

**Ситуация 6**

Произошло взятие ворот, но во время видеопросмотра Главного судью поставили в известность, что время на табло стояло, а не шло в момент взятия ворот.

**Решение**

Взятие ворот будет засчитано при условии, что время периода не закончилось.



**Ситуация 7**

Судья при оштрафованных Игроках совершил ошибку, и Игрок провел на скамейке для оштрафованных Игроков больше времени, чем это было ему положено, в течение которого соперник произвел взятие ворот.

**Решение**

Взятие ворот засчитывается.

**Ситуация 8**

Атакующий Игрок проезжает перед Вратарем и касается площади ворот, но не занимает позицию перед Вратарем в то время, когда в ворота забрасывается шайба.

**Решение**

Взятие ворот засчитывается.

**Ситуация 9**

Атакующий Игрок поднимает ногу надо льдом для остановки шайбы, и шайба отскакивает от ноги в ворота.

**Решение**

Взятие ворот должно быть засчитано.

**Ситуация 10**

Атакующий Игрок бьет по шайбе ногой, и она ударяется в его клюшку или клюшку товарища по команде, а затем непосредственно заходит в ворота команды соперника.

**Решение**

Взятие ворот должно быть засчитано. Клюшка должна находиться в руке Игрока.

**471. Отмена взятия ворот**

а) Взятие ворот не будет засчитано если:

1. Атакующий Игрок бросает шайбу рукой, бьет по шайбе рукой или направляет шайбу в ворота рукой или какой-либо другой частью тела, кроме как своей клюшкой, даже если шайба после этого отскакивает в ворота от любого Игрока, Вратаря или судьи, за исключением, если Игрок направил ее в свои собственные ворота;

2. Шайба зашла в ворота после удара по ней коньком или ногой;
  3. Атакующий Игрок касается шайбы любой частью клюшки, расположенной выше перекладины ворот;
  4. Шайба заходит в ворота непосредственно в результате отскока от судьи;
  5. Ворота сдвинуты со своего места, до того момента, когда Игрок атакующей команды бросает шайбу по воротам. Применительно к данному правилу, считается, что ворота не сдвинуты, пока обе пластмассовые вставки находятся внутри вертикальных штанг ворот и в соответствующих отверстиях в ледовой поверхности, даже если гибкие вставки изогнулись и ворота приподнялись;
  6. Атакующий игрок инициирует контакт с вратарем, случайно или по какой другой причине, толкает защищающегося игрока на вратаря, когда вратарь находится в площади ворот и в этот момент забит гол.
  7. Атакующий Игрок инициирует контакт с Вратарем, кроме случайного контакта, в то время, когда Вратарь вне площади ворот и в этот момент забит гол;
  8. Шайба заброшена в ворота, когда атакующий Игрок занимает позицию в площади ворот таким образом, чтобы закрыть видимость Вратарю, и влияет на его способность защитить ворота;
  9. Вратаря вместе с шайбой втолкнули в ворота после того, как он остановил ее. Если ситуация соответствует правилам наложения штрафа, то соответствующий штраф может быть наложен.
- б) Если шайба находится под Игроком, который в свою очередь находится в площади ворот или вблизи нее (умышленно или по другой причине), гол не может быть забит заталкиванием Игрока с шайбой в ворота. Если ситуация соответствует правилам наложения штрафа, то соответствующий штраф может быть наложен, включая Штрафной бросок (см. Правило 557).

**Примечание.** «Контакт» в том или ином виде между Вратарем и атакующим Игроком может быть через клюшку или любую часть тела.

**Примечание.** Все такие штрафы налагаются строго по усмотрению Главного судьи.

### ***Разъяснения к Правилу 471***

#### ***Б — Интерпретация***

1. Взятие должно быть не засчитано, если атакующий Игрок совершает контакт с шайбой своей клюшкой, находящейся выше перекладины ворот, по-

сле чего шайба отскакивает в ворота от любого Игрока, Вратаря или судьи. Аналогичное правило применяется в случае, когда по шайбе бьет рукой Игрок атакующей команды.

2. Взятие ворот должно быть не засчитано после любого вида "Kick Shot".
3. "Kick Shot" — это действие, связанное с перемещением шайбы, совершаемое ударом ноги по клюшке, крюк которой располагается позади шайбы.
4. Никакого штрафа не налагается на Игрока, использующего "Kick Shot", за исключением, если после этого действия крюк клюшки по инерции поднимается выше плеча, что приводит к опасной игре высоко поднятой клюшкой в отношении его соперника. В этом случае Главный судья должен наложить штраф за опасную игру высоко поднятой клюшкой на Игрока, совершившего данное действие.
5. Никакого штрафа не должно быть наложено на Вратаря, использующего "Kick Shot" в процессе остановки броска.
6. Взятие ворот не засчитывается, если время на табло показывает 20:00 или 0:00.0
7. Взятие ворот должно быть не засчитано в результате отскока шайбы в ворота от судьи, за исключением, если после отскока Игрок забрасывает шайбу в ворота.
8. Взятие ворот должно быть не засчитано, если шайба попадает в судью, а затем отскакивает в ворота от любого Игрока или Вратаря.
9. Взятие ворот должно быть не засчитано, если шайба пересекает линию ворот не как одно целое.
10. Если атакующий Игрок пересекает площадь ворот и шайба, брошенная партнером попадает в него или в его клюшку, находящуюся в площади ворот, и затем заходит в ворота, в то время, когда Вратарь находится в площади ворот, то взятие ворот должно быть не засчитано. Предполагается, что Игрок был в площади ворот до того, как туда попала шайба.
11. Если шайба накрыта и Главный судья остановил матч прежде, чем она пересекла линию ворот, взятие ворот не может быть засчитано, и момент не может быть просмотрен.
12. Если атакующий игрок в единоборстве с соперником проталкивает шайбу в ворота, делая движение коньком в шайбу, даже если он это сделал в попытке сохранить равновесие, взятие ворот не будет засчитано. Критерием является движение коньком, а не единоборство с соперником.

## ***В – Ситуации***

### ***Ситуация 1***

Защищающийся Игрок заводит шайбу в свои ворота, пока атакующий Игрок находится в площади ворот.

#### ***Решение***

Взятие ворот должно быть засчитано.

### ***Ситуация 2***

Атакующий Игрок выставляет свой конек или ногу на перехват шайбы, которая проходит мимо него, и шайба отскакивает от ноги или конька в ворота.

#### ***Решение***

Взятие ворот должно быть не засчитано.

### ***Ситуация 3***

Атакующий Игрок бьет по шайбе своей рукой, и она отскакивает в ворота от любого Игрока (атакующего или защищающегося), его клюшки или коньков, Вратаря или судьи.

#### ***Решение***

Взятие ворот должно быть не засчитано.

### ***Ситуация 4***

Атакующий Игрок умышленно бьет по шайбе своей рукой. Шайба отскакивает от Вратаря соперника к партнеру атакующего игрока, который производит взятие ворот.

#### ***Решение***

Взятие ворот должно быть не засчитано.

### ***Ситуация 5***

Атакующий Игрок умышленно бьет по шайбе своей рукой. Шайба отскакивает от Вратаря соперника, затем от другого защищающегося Игрока к другому атакующему Игроку, который затем производит взятие ворот.

#### ***Решение***

Игра должна быть остановлена, а взятие ворот должно быть не засчитано.

**Ситуация 6**

Шайба заходит в ворота, но выскакивает из них, и игра продолжается, перемещаясь к другим воротам, где происходит взятие ворот другой команды, вызывающее остановку матча. Во время данной остановки судьи определяют, что должно быть засчитано первоначальное взятие ворот.

**Решение**

Данное решение может быть применено только после остановки матча и до его возобновления. Взятие ворот, вызвавшее остановку матча, должно быть отменено. Первое взятие ворот должно быть засчитано, время на табло должно быть переустановлено на момент первого взятия ворот. Нарушения правил, зафиксированные Главным судьей с момента первого гола до остановки матча, должны быть наложены.

**Ситуация 7**

Шайба заходит в ворота, но выскакивает из них, и игра продолжается, перемещаясь к другим воротам, где происходит взятие ворот другой команды, вызывающее остановку матча. Во время данной остановки судьи определяют, что первая шайба заброшена при помощи удара по шайбе ногой (высокоподнятой клюшкой, удара рукой).

**Решение**

Данное решение может быть применено только после остановки матча и до его возобновления. Взятие ворот при помощи удара по шайбе ногой (высокоподнятой клюшкой, удара рукой) должно быть не засчитано. Время на табло должно быть переустановлено на момент первого взятия ворот. Второе взятие ворот, вызвавшее остановку матча, должно быть отменено. Нарушения правил, зафиксированные Главным судьей с момента первого взятия ворот до остановки матча, должны быть наложены.

**Ситуация 8**

Линейный судья готовится сообщить Главному судье о нарушении, связанном с наложением Большого штрафа, но прежде чем он это сделал, нарушившая правила команда производит взятие ворот.

**Решение**

Линейный судья должен доложить об инциденте Главному судье, который должен отменить взятие ворот и наложить штраф.

**Ситуация 9**

Атакующий Игрок проезжает по площади ворот и, по мнению Главного судьи, блокирует обзор Вратарю, мешая ему тем самым защитить ворота в то время, когда в ворота забрасывается шайба.

**Решение**

Взятие ворот не засчитывается.

**Ситуация 10**

Атакующий Игрок располагается внутри площади ворот или на линии ворот, блокируя Вратарю обзор, мешая ему тем самым защищать ворота в то время, когда в ворота забрасывается шайба.

**Решение**

Взятие ворот не засчитывается.

**472. Взятие ворот и передачи, присуждаемые Игроку**

1. За взятие ворот любому Игроку может быть начислено только одно очко.
2. За каждую передачу Игроку начисляется одно очко.
3. Если произведено взятие ворот, то результативная «передача» должна быть присуждена Игроку или Игрокам, совершавшим передачу шайбы перед взятием ворот. При любом взятии ворот не более чем двум Игрокам может быть присуждена результативная передача.
4. Двум Игрокам может быть присуждена результативная передача, если взятие ворот произошло после отскока шайбы от Вратаря.
5. Очевидная ошибка, допущенная в процессе присуждения взятия ворот или передачи, должна быть немедленно исправлена. Запрещено вносить какие-либо исправления в Официальный протокол матча после того, как Главный судья подписал его.
6. В Официальном протоколе матча «Взятие ворот» должно быть зафиксировано на имя Игрока, забросившего шайбу в ворота соперника.

**Разъяснения к Правилу 472****Б — Интерпретация**

Игроку не может быть присуждена передача, если Главный судья присудил взятие ворот без попадания шайбы в ворота.

## ***В – Ситуации***

### ***Ситуация 1***

Игрок произвел взятие ворот или ему присуждена передача, а его фамилия не занесена в Официальный протокол матча.

#### ***Решение***

Взятие ворот должно быть не засчитано, а Игрок должен быть отстранен от дальнейшего участия в игре. Данный факт, что фамилия Игрока не занесена в Официальный протокол матча, должен быть доведен до сведения Главного судьи до возобновления игры. Взятие ворот не может быть отменено позже по ходу матча, если обнаруживается, что фамилия Игрока отсутствует в Официальном протоколе матча.

### ***Ситуация 2***

Игрок А8 передает шайбу Игроку А9, который в свою очередь передает шайбу Игроку А10, который производит взятие ворот.

#### ***Решение***

Передачи присуждаются Игрокам А8 и А9.

### ***Ситуация 3***

Игрок А8 производит бросок шайбы, и она проходит мимо ворот. Игрок А9 подбирает шайбу и передает ее Игроку А10, который производит взятие ворот.

#### ***Решение***

Передачи присуждаются Игрокам А8 и А9, так как ни один Игрок команды «Б» не осуществлял контроль над шайбой.

### ***Ситуация 4***

Игрок А8 передает шайбу Игроку А9, но шайба отскакивает от тела, клюшки или конька Игрока команды «Б», после чего ее подбирает Игрок А9, который передает ее Игроку А10. Игрок А10 производит взятие ворот.

#### ***Решение***

Передачи присуждаются Игрокам А8 и А9, так как ни один Игрок команды «Б» не осуществлял контроль над шайбой.

### ***Ситуация 5***

Игрок А8 бросает шайбу во Вратаря, который отражает бросок. Шайба отскакивает обратно в поле, после чего Игрок А10 забрасывает ее в ворота.

**Решение**

Передача присуждается Игроку А8.

**Ситуация 6**

Игрок А8 передает шайбу Игроку А9, который пытается передать ее Игроку А10, но Игрок Б8 прерывает передачу и овладевает шайбой. Игрок А10 атакует Игрока Б8 и забрасывает шайбу в ворота.

**Решение**

Передачи в данном случае никому не присуждаются, так как Игрок противоположной команды владел и контролировал шайбу перед взятием ворот.

**Ситуация 7**

Игрок А8 передает шайбу Игроку А9, который в свою очередь передает ее Игроку А10, тот бросает ее по воротам. Бросок отражает Вратарь, и шайба отскакивает обратно в поле, после чего Игрок А10 производит взятие ворот.

**Решение**

Передачи должны быть присуждены А8 и А9.

**480. Шайба за пределами игровой площадки**

Игра должна быть остановлена, если шайба покидает пределы игровой площадки или ударяется о какие-либо предметы, кроме бортов, находящиеся за пределами игровой площадки. Последующее вбрасывание должно быть произведено в одной из точек вбрасывания, ближайшей к месту, откуда был совершен бросок или на месте, где шайба, изменив свое направление, покинула площадку, за исключением случаев, специально оговоренных в данных правилах.

**Разъяснения к Правилу 480****А — Действия Главных и Линейных судей**

Если шайба после броска атакующего Игрока попадает в каркас ворот или сетку ворот (с внешней стороны) и выходит из игры, без касания или с касанием шайбы Игрока защищающейся команды до или после попадания шайбы в каркас или сетку ворот, то вбрасывание должно быть произведено в зоне атаки Игрока, совершившего бросок шайбы.

**481. Шайба на сетке ворот**

а) Игрокам разрешено сбивать, сталкивать шайбу с обратной сетки ворот.



- б) Если шайба лежит на внешней стороне сетки ворот дольше, чем позволяет естественный ход эпизода или шайба прижата к воротам Игроками соперничающих команд, то Главный судья должен остановить матч и произвести вбрасывание шайбы:
1. В ближайшей точке конечного вбрасывания, если шайба попала на сетку ворот от Игрока защищающейся команды;
  2. В ближайшей точке вбрасывания в нейтральной зоне, если шайба попала на сетку ворот от Игрока атакующей команды.

### ***Разъяснения к Правилу 481***

#### ***В — Ситуации***

##### ***Ситуация 1***

Шайба попадает на верхнюю сетку ворот защищающейся команды и Игрок атакующей команды скидывает шайбу с верхней сетки ворот своей клюшкой.

##### ***Решение***

Главный судья не должен останавливать матч, если данное действие выполнено без нарушения правил, связанных с игрой высоко поднятой клюшкой.

##### ***Ситуация 2***

Шайба попадает на верхнюю сетку ворот защищающейся команды и Игрок атакующей команды скидывает шайбу с верхней сетки ворот своей клюшкой, а затем производит взятие ворот.

##### ***Решение***

Если Игрок скидывает шайбу без нарушения правил, связанных с игрой высоко поднятой клюшкой, и не находится в площади ворот в момент, когда шайба пала в площадь ворот, то взятие ворот должно быть засчитано.

##### ***Ситуация 3***

Шайба попадает на верхнюю сетку ворот защищающейся команды и Игрок атакующей команды скидывает шайбу с верхней сетки ворот изнутри ворот своей клюшкой и производит взятие ворот.

##### ***Решение***

Если Игрок скидывает шайбу без нарушения правил, связанных с игрой высоко поднятой клюшкой, и не находится в площади ворот в момент, когда шайба пала в площадь ворот, то взятие ворот должно быть засчитано.

## **482. Шайба вне поля зрения**

Если имеет место свалка Игроков или Игрок случайно падает на шайбу и шайба пропадает из поля зрения Главного судьи, то он должен немедленно остановить матч. Последующее вбрасывание шайбы должно быть произведено в ближайшей точке вбрасывания, за исключением случаев, специально оговоренных в данных правилах.

## **483. Незаконная шайба**

Игра должна быть остановлена в момент завершения игрового эпизода, связанного с переходом шайбы к противоположной команде, если в любое время в процессе матча на игровой площадке появляется другая шайба в дополнение к официальной шайбе, находящейся в игре.

## **484. Шайба, попадающая в судью**

Игра не будет остановлена по причине того, что шайба касается судьи, за исключением случая, когда она заходит в ворота.

## **490. Остановка/Передача шайбы руками**

- а) Игроку разрешено останавливать или бить по шайбе открытой рукой или направлять шайбу по льду руками. Если, по мнению Главного судьи, Игрок умышленно направлял шайбу партнеру по команде и получил преимущество в любой зоне, кроме зоны защиты, в результате этого действия, то игра должна быть остановлена, а шайба должна быть выброшена в ближайшей точке вбрасывания. Точка вбрасывания должна быть определена, как точка наименьшего преимущества между Игроками команды, совершившей передачу шайбы руками, в соответствии с Правилем 440.
- б) Если партнеры по команде совершают между собой передачу шайбу руками в зоне защиты, Главный судья не должен останавливать матч при условии, что пас рукой завершился до того, как Игрок и шайба покинули эту зону. Однако если Игрок послал шайбу рукой из нейтральной зоны и шайбой овладел партнер по команде, находящейся в своей зоне защиты, то Главный судья должен остановить матч и произвести вбрасывание в конечной точке вбрасывания в зоне защиты.
- в) Если игрок пытается перехватить шайбу своей рукой в любой зоне, и шайба отскакивает к партнеру, который ее подхватывает в своей зоне атаки, то Главный судья должен остановить игру. Точка вбрасывания должна быть определена, как точка наименьшего преимущества между Игроками команды, совершившей передачу шайбы руками, в соответствии с Правилем 440.

### **Разъяснения к Правилу 490**

#### ***А — Действия Главных и Линейных судей***

1. Показывать жест на пас рукой необязательно, в случае если защищаемая команда совершает его в своей зоне защиты при условии, что шайба не покидает зоны.
2. Главный судья должен первоначально показать жест, обозначая возможное нарушение правил, а затем показать жест «Можно играть» на продолжение матча или остановить игру и повторить жест.
3. Линейный судья должен показать жест, обозначая возможное нарушение правил, если Главный судья не видел момента, и затем остановить игру. Линейные судьи должны всегда, по возможности, предоставлять право Главному судье первому дать свисток на остановку матча.

#### ***Б — Интерпретация***

1. Не существует ограничений на количество передач шайбы руками, совершаемых Игроками защищаемой команды в своей зоне защиты.
2. Вратарь имеет право совершить пас рукой или направить шайбу ударом руки товарищу по команде в своей зоне защиты, но он не имеет права, поймав шайбу, бросить ее вперед товарищу по команде.

#### ***В — Ситуации***

##### ***Ситуация 1***

Игрок бьет по шайбе рукой. Шайба попадает во Вратаря, отскакивает от него, и ее подбирает товарищ по команде Игрока, первоначально ударившего по шайбе рукой.

##### ***Решение***

Главный судья должен остановить матч.

##### ***Ситуация 2***

Игрок бьет по шайбе рукой. Шайба попадает в тело товарища по команде, и ее подбирает Игрок противоположной команды.

##### ***Решение***

Игра не должна останавливаться, за исключением, если партнер Игрока, первоначально ударившего по шайбе рукой, не сыграет с ней. Тот факт, что шайба попадает в Игрока, вовсе не означает, что с шайбой сыграли.

**Ситуация 3**

Игрок в зоне своей защиты бьет по шайбе рукой, направляя ее из зоны своей защиты вперед в нейтральную зону. Шайба попадает в противоположного Игрока в нейтральной зоне (он не контролирует шайбу или не играет с шайбой), а затем ее (в нейтральной зоне) подбирает Игрок команды, первоначально ударившей по шайбе рукой.

**Решение**

Игра должна быть остановлена. Последующее вбрасывание должно быть произведено в конечной точке вбрасывания команды, чей Игрок первоначально ударил по шайбе рукой.

**492. Игра по шайбе высоко поднятой клюшкой**

- а) Останавливать или бить по шайбе клюшкой, расположенной выше высоты своего плеча, запрещено:
1. Если шайба отбита к партнеру по команде — игра должна быть остановлена, Главный судья должен показать жест «Игра высоко поднятой клюшкой»;
  2. Если это нарушение зафиксировано в зоне атаки, в результате чего партнер нарушителя по команде завладевает шайбой в зоне атаки, то следующее вбрасывание производится за синей линией на стороне, ближайшей к месту, где команда, нарушившая правило, завладела шайбой.
  3. Если это нарушение зафиксировано в зоне атаки, в результате чего партнер нарушителя по команде завладевает шайбой в нейтральной зоне или в зоне защиты, то следующее вбрасывание производится в точке, ближайшей к месту, где команда, нарушившая правило, завладела шайбой, что не дает этой команде территориального преимущества.
  4. Если это нарушение зафиксировано в нейтральной зоне, то следующее вбрасывание производится в зоне защиты на стороне, ближайшей к месту, где партнер нарушителя по команде завладел шайбой.
  5. Если это нарушение зафиксировано в зоне защиты, то следующее вбрасывание производится в зоне защиты на стороне, ближайшей к месту, где партнер нарушителя по команде завладел шайбой.
  6. Игрок защищающейся команды отбивает шайбу высоко поднятой клюшкой в свои собственные ворота, то в этом случае засчитывается взятие ворот.
- б) Если шайба отбита к сопернику — игра должна быть продолжена, Главный судья должен показать жест «Можно играть».

- в) Взятие ворот не может быть засчитано, если клюшка атакующего Игрока касается шайбы выше перекладины ворот.
- г) Помещение шайбы на крюк клюшки выше уровня плеч или перекладины ворот не допускается, в этом случае следует остановить матч.
- д) Если Игрок выполняет Штрафной бросок или бросок для определения победителя, как описано в пункте «г», Главный судья должен остановить выполнение броска и объявить его завершенным.

### **Разъяснения к Правилу 492**

#### ***А — Действия Главных и Линейных судей***

1. Если Игрок совершает контакт с шайбой высоко поднятой клюшкой, Главный судья должен первоначально показать жест, обозначая возможное нарушение правил, связанное с игрой высоко поднятой клюшкой. Если шайбой овладеет Игрок противоположной команды, Главный судья должен либо показать жест «Можно играть», давая возможность игре продолжаться, либо если шайбой овладеет сам Игрок или партнер по команде, Главный судья должен дать свисток на остановку матча и еще раз повторить жест «Игра высоко поднятой клюшкой».
2. В обязанности Главного судьи входит принимать решение по игре высоко поднятой клюшкой, где бы он ни находился на льду, а особенно в конечных зонах.
3. Линейные судьи могут останавливать матч из-за этого нарушения только в нейтральной зоне и только после того, как окончательно убедятся в том, что Главный судья не видел момента.
4. Линейный судья не показывает первоначально жест, обозначая возможное нарушение правил. Но если он должен остановить матч, он должен дать свисток на остановку матча и показать соответствующий жест. Линейные судьи действуют так только тогда, когда Главный судья не видел момента и не дает первоначального сигнала на возможное нарушение правил. Линейные судьи должны всегда, по возможности, предоставлять право Главному судье первому дать свисток на остановку матча.

#### ***Б — Интерпретация***

1. Если игра остановлена из-за игры по шайбе высоко поднятой клюшкой, то вбрасывание должно быть произведено в соответствии с Правилем 492 а и Правилем 440 г, независимо от того факта, что остановка игры была вызвана тем, что шайба покинула пределы игровой площадки.
2. Если игра остановлена из-за игры по шайбе высоко поднятой клюшкой, то вбрасывание должно быть произведено в точке вбрасывания с наимень-

шим территориальным преимуществом по отношению к тому месту, где была игра высоко поднятой клюшкой или где с шайбой сыграл партнер Игрока, который нарушил правила игры высоко поднятой клюшкой.

## ***В – Ситуации***

### ***Ситуация 1***

Шайба касается клюшки атакующего Игрока, расположенной выше высоты перекладины ворот, затем касается тела Игрока и заходит в ворота.

#### ***Решение***

Взятие ворот должно быть не засчитано.

### ***Ситуация 2***

Шайба касается клюшки атакующего Игрока, расположенной выше высоты перекладины ворот, затем отскакивает от Игрока или Вратаря, или судьи в ворота.

#### ***Решение***

Взятие ворот должно быть не засчитано.

### ***Ситуация 3***

Игрок команды, владеющей шайбой, совершает контакт с шайбой высоко поднятой клюшкой в период отложенного свистка, связанного с наложением штрафа на команду, не владеющую шайбой.

#### ***Решение***

Как только Игрок одной из команд сыграет с шайбой, должна произойти остановка матча. Последующее вбрасывание должно быть произведено в одной из двух точек конечного вбрасывания команды, на которую наложен штраф.

### ***Ситуация 4***

Игрок команды «А» играет по шайбе высоко поднятой клюшкой в своей зоне защиты, и шайба выходит в нейтральную зону, где с ней играет партнер по команде.

#### ***Решение***

Вбрасывание в зоне защиты Игрока команды «А».

**Ситуация 5**

Игрок команды «А» играет по шайбе высоко поднятой клюшкой в нейтральной зоне, и шайба входит в зону защиты команды «А», где с ней играет партнер по команде.

**Решение**

Вбрасывание в зоне защиты Игрока, сыгравшего высоко поднятой клюшкой.

**Ситуация 6**

Игрок команды «Б» совершает контакт с шайбой высоко поднятой клюшкой. Шайба отскакивает от груди Вратаря команды «А», и ее подбирает товарищ по команде Игрока, первоначально ударившего по шайбе высоко поднятой клюшкой.

**Решение**

Матч должен быть остановлен. Касание или отскок шайбы от соперника или судьи не является контролем или владением шайбой.

**493. Вмешательство зрителей**

- а) Если на лед бросают предметы, которые препятствуют проведению матча, Главный судья обязан остановить игру, а шайба должна быть вброшена в ближайшей к месту остановки матча точке вбрасывания.
- б) Главный или Линейный судья должен остановить матч, если помехи Игроку создает кто-либо из зрителей. Если Игроку помешал кто-либо из зрителей, а его команда владеет шайбой, то игра не останавливается до завершения эпизода.

## РАЗДЕЛ 5. ШТРАФЫ

### 500. Штрафы — классификация и процедура наложения

Все штрафы в зависимости от их продолжительности подразделяются на следующие категории:

- |                                       |        |
|---------------------------------------|--------|
| 1. МАЛЫЙ ШТРАФ                        | [2'].  |
| 2. МАЛЫЙ СКАМЕЕЧНЫЙ ШТРАФ             | [2'].  |
| 3. БОЛЬШОЙ ШТРАФ                      | [5'].  |
| 4. ДИСЦИПЛИНАРНЫЙ ШТРАФ               | [10']. |
| 5. ДИСЦИПЛИНАРНЫЙ ДО КОНЦА ИГРЫ ШТРАФ | [ДКИ]. |
| 6. ШТРАФНОЙ БРОСОК                    | [ШБ].  |

Все штрафы представляют собой чистое игровое время.

- Штрафы, наложенные после окончания матча, должны быть зафиксированы Главным судьей в Официальном протоколе матча.
- Некоторые правила предусматривают, что Менеджер или Тренер должны определить Игрока для отбывания штрафа. Если они отказываются сделать это, Главный судья имеет право назвать любого Игрока нарушившей команды для отбывания штрафа.
- Если Малый или Большой штрафы двух Игроков одной команды заканчиваются в одно и то же время, капитан этой команды должен сообщить Главному судье, который из Игроков должен возвратиться на лед первым. Полученную от капитана информацию Главный судья должен сообщить соответственно Секретарю матча.
- При наложении Дисциплинарного до конца игры штрафа суммарное время 20 минут должно быть записано в Официальном протоколе матча на имя оштрафованного Игрока.

#### **Разъяснения к Правилу 500**

##### **Б — Интерпретация**

- Штраф не может быть наложен за нарушения, которые происходят во время предыгровой разминки. Однако согласно Правилу 510 «Дополнительные наказания» Уполномоченный орган Лиги может применить дисциплинарные санкции. Главному судье требуется предоставить рапорт о любом инциденте, происходящем во время предыгровой разминки, составленный, если это необходимо, с помощью Судьи видеоповторов или Судей в бригаде.



2. Когда Игроки возвращаются на лед для начала матча и начинающие составы с судьями находятся на льду, то Главный судья может в данном случае налагать соответствующие штрафы.
3. Если период или игра закончились, а команды и судьи еще не покинули лед и происходит нарушение правил, Главный судья может наложить штрафы так же, как это делалось в процессе игры. В этом случае Главный судья обязан предоставить письменный рапорт.
4. Если Игрок наказывается Дисциплинарным штрафом в последние десять минут матча и при условии, что в игре нет дополнительного времени, он должен быть отправлен в раздевалку.
5. Если Игрок наказывается Малым штрафом, Дисциплинарным штрафом, Большим штрафом, Дисциплинарным до конца игры штрафом, Секретарь матча обязан записать в Официальном протоколе матча на имя этого Игрока: 2 минуты за Малый штраф, 10 минут за Дисциплинарный штраф, 5 минут за Большой штраф, 20 минут за Дисциплинарный до конца игры штраф.
6. В случае наложения Малых штрафов во время одной и той же остановки матча выбор последовательности их отбывания принадлежит капитану команды. Порядок совершения нарушений в процессе матча не является определяющим фактором.
7. Если Игрок получает Двойной Малый штраф, на табло должно быть установлено 4 минуты там, где это возможно.
8. Штраф может быть наложен, но вследствие отложенных штрафов может в действительности не отбываться. Определяющим фактором являются штрафы, отбываемые в это время.
9. Штраф не может быть аннулирован, если он не высвечен на табло. Совпадающие Малые штрафы, совпадающие Большие штрафы, Дисциплинарные, Дисциплинарные до конца игры являются штрафами, которые не высвечиваются на табло.
10. Если больше двух Игроков отбывают штрафы и время одного или нескольких из них заканчивается, Игроки возвращаются на лед в порядке окончания их штрафов.

## **501. Малый штраф**

- a) При наложении малого штрафа любой Игрок, кроме Вратаря, должен быть удален со льда на две минуты, в течение которых не будет разрешена замена оштрафованного Игрока.

- б) Если Игрок наказывается Большим и Малым штрафом в одно и то же время, Большой штраф должен отбываться оштрафованным Игроком первым. Это правило применяется в случае, когда оба штрафа налагаются на одного и того же Игрока.

## **502. Малый скамеечный штраф**

- а) При наложении Малого скамеечного штрафа любой Игрок нарушившей команды, находящийся на льду, кроме Вратаря, назначенный Менеджером или Тренером через капитана команды, будет удален со льда на две минуты, в течение которых не будет разрешена замена этого Игрока. Назначенный Игрок должен немедленно занять свое место на скамье оштрафованных Игроков и отбывать штраф, как будто этот Малый штраф был наложен на него. Если Игроки не находятся на льду, штраф может отбывать любой Игрок.
- б) Если команды играют в равных составах по причине совпадающих или не совпадающих Малых или Малых скамеечных штрафов, а одна из команд забрасывает шайбу в ворота соперника, то никто из оштрафованных Игроков не выходит на лед.
- в) Если команда играет в численном меньшинстве по причине одного или более Малых, или Малых скамеечных штрафов, а противоположная команда забрасывает шайбу в ворота соперника, то первый из этих наложенных штрафов должен автоматически закончиться за исключением случаев, когда такой штраф был наложен в то же самое время, что и штраф Игрока противоположной команды. В этом случае следующий Малый или Малый скамеечный штрафы, наложенные на команду, которой забили гол, должны закончиться. Это правило не применяется, когда гол забит в результате Штрафного броска.
- д) Игра в численном меньшинстве означает, что вследствие штрафа/штрафов команда должна иметь меньший численный состав, чем соперник на льду.

### **Разъяснения к Правилам 501 и 502**

#### **Б — Интерпретация**

1. Три вопроса должны быть поставлены в отношении Малого штрафа:
  - 1.1 Отбывает ли команда Малый или Малый скамеечный штраф;
  - 1.2. Играет ли команда в численном меньшинстве по отношению к составу другой команды;
  - 1.3. Произошло ли взятие ворот этой команды?

Если все три ответа на эти вопросы — «Да», первый отбываемый Малый или Малый скамеечный штраф заканчивается после взятия ворот.

2. Если команда играет в меньшинстве и взятие ворот происходит со Штрафного броска или засчитано в результате броска клюшки Игроком команды, чей Вратарь не находится на льду, то никто из Игроков не возвращается на лед.
3. Малый или Малый скамеечный штраф должен быть наложен на команду, играющую в численном меньшинстве по причине Большого штрафа. Но не нарушившая правила команда производит взятие ворот. Малый или Малый скамеечный штраф не накладываемся, взятие ворот засчитывается.
4. Штрафной бросок должен быть наложен на команду «А», уже играющую в численном меньшинстве по причине одного или нескольких Малых, или Малых скамеечных штрафов. Но команда «Б» производит взятие ворот. Штрафной бросок на команду «А» отменяется и накладываемся Малый (двойной Малый или Большой штраф), а первый Малый штраф, отбываемый командой «А», заканчивается.

## ***В — Ситуации***

### ***Ситуация 1***

На команду «А» налагается Малый скамеечный штраф за нарушение численного состава. В эту же остановку матча команда «А» просит произвести измерение клюшки у Игрока команды «Б». Клюшка оказывается правильных размеров, что приводит к наложению второго Малого скамеечного штрафа на команду «А».

### ***Решение***

Один Игрок из команды «А» должен отбывать оба Малых скамеечных штрафа (2+2 минуты).

### ***Ситуация 2***

На А5 налагается отложенный Малый штраф за задержку клюшкой. Во время остановки матча на команду «А» дополнительно налагается Малый скамеечный штраф.

### ***Решение***

А5 должен отбывать Малый штраф. Команда «А» должна определить дополнительно другого Игрока для отбывания Малого скамеечного штрафа. Команды должны играть 3 на 5.

**Примеры, связанные с взятием ворот команды,  
играющей в численном меньшинстве**

**Команда А****Команда Б****Ситуация 1**

АБ — 2 мин. в 3:00

Б11 — 2 мин. в 3:00

А9 — 2 мин. в 3:30 АБ — 2 мин. в 3:00

Гол «Б» в 4:00

**Решение**

В 3:00 команды играют 4 на 4.

В 3:30 команды играют 3 на 4.

А9 возвращается на лед в 4:00, так как это Малый штраф, приведший к игре в меньшинстве.

**Ситуация 2**

АБ — 2 мин. в 3:30

Б11 — 2 мин. в 3:00

А23 — 2 мин. в 4:00

Гол «Б» в 4:30

**Решение**

АБ возвращается на лед в 4:30, так как это Малый штраф, приведший к игре в меньшинстве.

**Ситуация 3**

А15 — 2 мин. в 3:00

Б12 — 2 мин. в 3:30

А23 — 2 мин. в 4:00

Гол «Б» в 5:00

**Решение**

В 3:00 команды играют 4 на 5.

В 3:30 команды играют 4 на 4.

В 4:00 команды играют 3 на 4.

В 5:00 А15 возвращается на лед, так как его Малый штраф закончился.

Команды играют в равных составах 4 на 4.

**Ситуация 4**

АБ — 2 мин. в 3:00

А9 — 5 мин. + ДКИ в 3:30

Б11 — 2 мин. в 3:00

Гол «Б» в 4:00

**Решение**

В 3:00 команды играют 4 на 4.

В 3:30 команды играют 3 на 4.

А9 удален до конца матча. Команда «А» должна поместить на скамейку для оштрафованных Игроков заменяющего Игрока для отбывания Большого штрафа за Игрока А9.

В 4:00 никто не выходит на лед.

**Ситуация 5**

АБ — 5 мин. + ДКИ в 3:00

А9 — 2 мин. в 3:30

Б11 — 2 мин. в 3:00

Гол «Б» в 4:00

**Решение**

В 3:00 команды играют 4 на 4.

АБ удален до конца матча. Команда «А» должна поместить на скамейку для оштрафованных Игроков заменяющего Игрока для отбывания Большого штрафа за Игрока АБ.

В 3:30 команды играют 3 на 4.

А9 возвращается на лед в 4:00, так как это Малый штраф, приведший к игре в меньшинстве.

**Ситуация 6**

АБ — 5 мин. + ДКИ в 3:00

А9 — 2 мин. в 3:00

Б11 — 2 мин. в 3:00

Гол «Б» в 4:00

**Решение**

В 3:00 команды играют 4 на 5.

АБ удален до конца матча. Команда «А» должна поместить на скамейку для оштрафованных Игроков заменяющего Игрока для отбывания 5-минутного штрафа за Игрока АБ.

В 4:00 никто не выходит на лед.

**Ситуация 7**

A15 — 5 мин. в 3:00

A23 — 2 мин. в 3:30

B12 — 2 мин. в 4:00

Гол «Б» в 4:30

**Решение**

В 3:00 команды играют 4 на 5.

В 3:30 команды играют 3 на 5.

В 4:00 команды играют 3 на 4.

В 4:30 A23 возвращается на лед, так как это Малый штраф, приведший к игре в меньшинстве.

**Ситуация 8**

A6 — 2 + 5 мин. + ДКИ в 4:00

A9 — 2 мин. в 8:00

Гол «Б» в 9:15

**Решение**

В 4:00 команды играют 4 на 5.

A6 удаляется до конца матча. Команда «А» должна поместить на скамейку для оштрафованных Игроков заменяющего Игрока для отбывания штрафов A6.

В 8:00 команды играют 3 на 5.

В 9:15 A9 возвращается на лед, так как Малый штраф A9 является первым Малым штрафом, приведшим к игре в меньшинстве.

**Ситуация 9**

A6 — 2 + 5 мин. + ДКИ в 4:00

A9 — 2 мин. в 9:10

Гол «Б» в 9:15

**Решение**

В 4:00 команды играют 4 на 5.

A6 удаляется до конца матча. Команда «А» должна поместить на скамейку для оштрафованных Игроков заменяющего Игрока для отбывания штрафов A6.

В 9:10 команды играют 3 на 5.

В 9:15 заменяющий А6 Игрок возвращается на лед, так как его Малый штраф являлся первым Малым штрафом, приведшим к игре в меньшинстве.

### **Ситуация 10**

А7 — 5 мин. + ДКИ в 3:00

А11 — 5 мин. + ДКИ в 3:10

А12 — 2 мин. в 4:00

Гол в 4:30

### **Решение**

В 3:00 команды играют 4 на 5.

А7 удаляется до конца матча. Команда «А» должна поместить на скамейку оштрафованных Игроков заменяющего Игрока для отбывания Большого штрафа за А7.

В 3:10 команды играют 3 на 5.

А11 удаляется до конца матча. Команда «А» должна поместить на скамейку оштрафованных Игроков заменяющего Игрока для отбывания Большого штрафа за А11.

В 4:00 команды играют 3 на 5, так как штраф А12 является отложенным.

В 4:30 никто из Игроков не возвращается на лед, так как в момент взятия ворот действуют Большие штрафы А7 и А11, а Малый штраф А12 является отложенным.

### **Ситуация 11**

А4 — 2 мин. в 10:00

А7 — 2 мин. в 10:30

А9 — 2 мин. в 11:00

Б8 — 2 мин. в 11:00

Гол в 12:10

### **Решение**

В 10:00 команды играют 4 на 5.

В 10:30 команды играют 3 на 5

В 11:00 команды продолжают играть 3 на 5, так как Малые штрафы А9 и Б8 являются совпадающими и сокращены. Штрафное время не высвечивается на табло.

В 12:00 А4 возвращается на лед, и команды играют 4 на 5.

В 12:10 А7 возвращается на лед.

**Ситуация 12**

А9 — 5 мин. + ДКИ в 3:00

А6 — 2 мин. в 3:30

Б11 — 2 + 2 мин. в 3:30

Гол «А» в 4:30

**Решение**

В 3:00 команды играют 4 на 5.

А9 удаляется до конца матча. Команда «А» должна поместить на скамейку для оштрафованных Игроков запасного Игрока для отбывания 5 минут за А9.

В 3:30 команды играют 4 на 4, так как Малый штраф А6 и один Малый штраф Б11 сокращаются.

Команда «Б» должна поместить заменяющегося Игрока на скамейку для оштрафованных Игроков для отбывания одного Малого штрафа за Б11.

В 4:30 никто из Игроков не возвращается на лед.

Б11 возвращается на лед в первую остановку матча после 7:30.

**Ситуация 13**

А6 — 5 мин. + ДКИ в 3:00

А9 — 2 мин. в 3:30

Б11 — 5 мин. + ДКИ в 3:30

Гол «Б» в 4:00

**Решение**

В 3:00 команды играют 4 на 5.

А6 удаляется до конца матча. Команда «А» должна поместить запасного Игрока на скамейку для оштрафованных Игроков для отбывания Большого штрафа за А6.

В 3:30 команды играют 3 на 4.

Б11 удаляется до конца матча. Команда «Б» должна поместить запасного Игрока на скамейку для оштрафованных Игроков для отбывания Большого штрафа за Б11.

Малый штраф А9 и Большой штраф Б11 не сокращаются.

В 4:00 А9 возвращается на лед, так как это Малый штраф, приведший к игре в меньшинстве.



**Ситуация 14**

A15 — 5 мин. в 3:00

B12 — 5 мин. в 3:30

A23 — 2 мин. в 4:00

Гол «Б» в 4:30

**Решение**

В 3:00 команды играют 4 на 5.

В 3:30 команды играют 4 на 4.

В 4:00 команды играют 3 на 4.

В 4:30 A23 возвращается на лед, так как это Малый штраф, приведший к игре в меньшинстве.

**Ситуация 15**

A7 — 2 + 2 мин. в 12:00

B3 — 2 мин. в 12:00

A9 — 2 мин. в 13:15

Гол «Б» в 13:30

**Решение**

В 12:00 команды играют 4 на 5.

Команда «А» должна поместить заменяющегося Игрока на скамейку для оштрафованных Игроков для отбывания одного Малого штрафа за A7, так как один Малый штраф A7 и Малый штраф B3 сокращаются.

В 13:15 команды играют 3 на 5.

В 13:30 Заменяющий Игрок за A7 возвращается на лед в 13:30 после гола команды «Б».

В 13:30 начинается второй Малый штраф A7, который не высвечивается на табло.

A7 возвратится на лед во время первой остановки матча после 15:30.

**Ситуация 16**

A7 — 2 мин. в 3:30

B11 — 2 мин. в 3:30

B14 — 5 мин.+ДКИ в 3:30

B19 — 2 мин. в 3:30

Гол «А» в 4:00

**Решение**

В 3:30 команды играют 5 на 3.

Б14 удален до конца матча. Команда «Б» должна поместить заменяющегося Игрока на скамейку для оштрафованных Игроков для отбывания 5 минут за Б14.

Малый штраф А7 сокращается с одним Малым штрафом Б11 или Б19 (по выбору капитана).

В 4:00 Б11 или Б19 (по выбору капитана) возвращается на лед. Другой игрок возвратится на лед во время первой остановки матча после 5:30.

**Ситуация 17**

А6 — 5 мин. + ДКИ в 3:00

А9 — 2 мин. в 3:30

Б11 — 2 мин. в 3:30

Гол в 4:00

**Решение**

В 3:00 команды играют 4 на 5.

А6 удаляется до конца матча. Команда А должна поместить заменяющегося Игрока на скамейку для оштрафованных Игроков для отбывания Большого штрафа за А6.

В 3:30 команды играют 4 на 5.

Малые штрафы А9 и Б11 сокращаются.

В 4:00 никто из Игроков не возвращается на лед, так как заменяющий за А6 Игрок отбывает Большой штраф.

А9 и Б11 возвращаются на лед во время первой остановки матча после 5:30.

**Ситуация 18**

А8 — 2 + 2 мин. в 3:00

А9 — 2 мин. в 4:00

Гол в 4:30

Гол в 5:30

**Решение**

В 3:00 команды играют 4 на 5.

В 4:00 команды играют 3 на 5.

В 4:30 первый Малый штраф А8 заканчивается, и начинается второй Малый штраф.

Команды играют 3 на 5.

В 5:30 А9 возвращается на лед, так как этот Малый штраф начался раньше Малого штрафа А8.

В 5:30 команды играют 4 на 5.

### **503. Большой штраф**

- а) При наложении Большого штрафа любой Игрок, включая Вратаря, будет автоматически удален со льда до конца матча (Дисциплинарный до конца игры штраф), за исключением отдельных пунктов Правила 528 «Драки или грубость» КХЛ. Большой штраф будет отбывать партнер по команде, назначенный Менеджером или Тренером через капитана команды.
- б) Если Игрок наказывается Большим и Малым штрафом в одно и то же время, Большой штраф должен отбываться оштрафованным Игроком первым. Это правило применяется в случае, когда оба штрафа налагаются на одного и того же Игрока.

#### ***Разъяснения к Правилу 503***

##### ***Б — Интерпретация***

1. Если на Игрока налагается отложенный Малый штраф и Большой штраф плюс автоматически Дисциплинарный до конца игры штраф, а не нарушившая правила команда производит взятие ворот, прежде чем был произведен свисток на остановку матча, то Малый штраф отменяется. Нарушившей правила команде необходимо поместить на скамейку для оштрафованных Игроков заменяющего Игрока для отбывания Большого штрафа за Игрока, удаленного до конца матча. Последовательность совершения нарушений в данном случае не имеет значения.
2. Если при выходе Игрока «один на один» его атакуют с нарушением правил, связанным с наложением Большого штрафа плюс автоматически Дисциплинарного до конца игры штрафа и назначением Штрафного броска, то Большой штраф плюс автоматически Дисциплинарный до конца игры штраф налагаются вне зависимости от того, произвел Игрок взятие ворот со Штрафного броска или нет.

**В — Ситуации****Ситуация 1**

Команда «А» играет в меньшинстве по причине Малого штрафа, а Главный судья сигнализирует отложенный Большой штраф на эту же команду, но прежде, чем игра была остановлена команда «Б» производит взятие ворот.

**Решение**

Первый Малый штраф, отбываемый этой командой, должен закончиться (Правило 501 — Малый штраф и Правило 502 — Малый скамеечный штраф). Но Главный судья должен все равно наложить Большой штраф плюс автоматически Дисциплинарный до конца игры штраф на нарушившего Игрока.

**504. Дисциплинарный штраф**

- а) При наложении первого Дисциплинарного штрафа любой Игрок, кроме Вратаря, будет удален со льда на десять минут с правом немедленной замены. Игрок, у которого Дисциплинарный штраф окончился, должен оставаться на скамейке для оштрафованных Игроков до ближайшей остановки матча.
- б) В случае, когда Игрок наказывается Малым или Большим штрафом и Дисциплинарным штрафом в одно и то же время, оштрафованная команда должна немедленно поместить дополнительного Игрока на скамейку для оштрафованных Игроков для отбывания Малого или Большого штрафа без замены.
- в) При наложении в одной и той же игре на одного и того же Игрока или Вратаря второго Дисциплинарного штрафа он будет автоматически удален со льда до конца матча (Дисциплинарный до конца игры штраф) с правом немедленной замены.

**Разъяснения к Правилу 504****В — Ситуации****Ситуация 1**

Игрок, уже имеющий Дисциплинарный штраф, будучи на скамейке для оштрафованных Игроков, наказывается другим Дисциплинарным штрафом.

**Решение**

Он должен получить Дисциплинарный до конца игры штраф за второй Дисциплинарный штраф. В Официальном протоколе матча напротив его фамилии должно быть записано 10 минут за первый Дисциплинарный штраф и 20 минут за Дисциплинарный до конца игры штраф. Второй Дисциплинарный штраф не

записывается, так как он автоматически становится Дисциплинарным до конца игры штрафом.

### **505. Дисциплинарный до конца игры штраф**

При наложении Дисциплинарного до конца игры штрафа на любого Игрока, включая Вратаря или Официального представителя команды, он будет удален со льда на оставшееся время матча, и ему будет приказано отправиться в раздевалку, но замена удаленного Игрока или Вратаря будет разрешена немедленно.

### **508. Штрафной бросок**

Цель этого правила — восстановить реальную возможность взятия ворот, которая может быть ликвидирована, в результате действий с нарушением правил, примененных против Игрока сзади.

- а) Четыре условия требуются для присуждения Штрафного броска за неправильную атаку Игрока сзади:
1. Нарушение происходит, когда шайба находится вне зоны защиты не на рушившей команды (т.е. полностью пересекла синюю линию);
  2. Нарушение осуществляется сзади;
  3. Нарушение происходит, когда Игрок, владеет/контролирует шайбу или находится в позиции, когда он, очевидно, может овладеть свободной шайбой и не имеет перед собой соперников, которых необходимо обыграть, кроме Вратаря;
  4. Игрок, владеющий шайбой или контролирующей шайбу, по мнению Главного судьи, лишается возможности забросить шайбу в ворота.
- б) «Выход один на один» — это ситуация, когда Игрок владеет шайбой или контролирует шайбу, и между ним и Вратарем команды соперника или воротами, если Вратарь был убран со льда, нет Игроков противоположной команды.
- в) «Владение шайбой» — считается, что шайбой владеет последний сыгравший в шайбу Игрок, кроме Вратаря.
- г) «Контроль шайбы» — это действие Игрока, перемещающего шайбу своей клюшкой.

Если шайба во время ведения касается другого Игрока или его снаряжения, или ударяется о ворота или становится ничейной, то в этом случае Игрок больше не считается Игроком, контролирующим шайбу.

- д) Главный судья не должен останавливать матч, пока не нарушившая правила команда владеет шайбой.
- е) В случае, когда Вратарь соперников убран со льда и выполнены все условия, указанные в пункте а) данного правила, Главный судья должен немедленно остановить матч и присудить взятие ворот не нарушившей правило команде.
- ж) Если нарушение правил сопряжено с наложением другого штрафа, то Штрафной бросок назначается, и штраф накладывается независимо от того, будет результативным Штрафной бросок или нет.
- з) Если в одной остановке матча назначены два штрафных броска (за два разных нарушения) на одну команду, то только один гол может быть засчитан во время одной остановки матча (см. Ситуацию 7).
- и) Штрафной бросок должен быть назначен в ситуации, когда Вратарь нарушает правила против соперника, выходящего один на один, независимо от того, с какой стороны совершено нарушение.

### ***Разъяснения к Правилу 508***

#### ***А — Действия Главных и Линейных судей***

1. В ситуации назначения Штрафного броска Главный судья должен показать жест (ШБ), а затем жест нарушения правил, за которое должен быть наложен Штрафной бросок.
2. Главный судья должен запомнить номер нарушившего правило Игрока и сообщить его Секретарю матча.

#### ***В — Ситуации***

##### ***Ситуация 1***

Игрок выходит «один на один». Его атакуют с нарушением правил сзади. Игрок падает на лед, но затем встает и совершает беспрепятственный бросок по воротам или обводку Вратаря, но не производит при этом взятия ворот.

##### ***Решение***

Главный судья не должен назначать Штрафной бросок, так как Игрок поднялся со льда и выполнил беспрепятственный бросок или обводку Вратаря. Но Главный судья должен наложить соответствующий штраф на нарушившего правило Игрока.

**Ситуация 2**

Игрок выходит «один на один». Ему делают подножку, и шайба остается бесконтрольной. Его товарищ по команде выезжает из-за его спины, подбирает шайбу, которая стала бесконтрольной и совершает беспрепятственный бросок по воротам или обводку Вратаря, но не производит при этом взятия ворот.

**Решение**

Главный судья не должен назначать Штрафной бросок, так как Игрок выполнил беспрепятственный бросок или обводку Вратаря. Но Главный судья должен наложить соответствующий штраф на нарушившего правило Игрока.

**Ситуация 3**

Игрок выходит «один на один». Его атакуют с нарушением правил сзади, и Главный судья сигнализирует нарушение правил, связанное с назначением Штрафного броска. Но прежде, чем игровой эпизод завершился, фиксируется второе нарушение правил, на одного и того же Игрока или на другого Игрока этой же команды.

**Решение**

Назначение Штрафного броска отменяет наложение штрафа за первое нарушение, но на Игрока должен быть наложен штраф за второе нарушение. Игрок должен немедленно проследовать на скамейку для оштрафованных Игроков для отбывания штрафа и должен оставаться на ней независимо от результата Штрафного броска. Если команда уже отбывала другой Малый штраф, то она все равно должна отбывать этот штраф независимо от результата Штрафного броска в соответствии с Правилom 502 б, т. е. команда должна играть в меньшинстве на два Игрока.

**Ситуация 4**

A10 отбывает штраф на скамейке для оштрафованных Игроков. На A8 должен быть наложен штраф за удар клюшкой, но прежде чем игра была остановлена, команда «Б» получает право на выполнение Штрафного броска вследствие дополнительного нарушения, совершенного командой «А». Команда «Б» производит взятие ворот со Штрафного броска.

**Решение**

Никто из Игроков не возвращается на лед. A8 обязан отбыть время своего штрафа независимо от результата Штрафного броска.

**Ситуация 5**

Игрок выходит «один на один». Игрок защищающейся команды, находясь за воротами, сдвигает их.

**Решение**

Главный судья должен назначить Штрафной бросок, так как между Игроком, выходящим «один на один», и Вратарем не было защищающегося Игрока.

**Ситуация 6**

Вратарь покинул ворота, а другой Игрок его команды лежит в площади ворот, когда брошенная по воротам шайба проходит под ним. Игрок не совершает, каких-либо попыток накрыть шайбу или упасть на нее или подгрести шайбу под свое тело, однако шайба застревает под ним.

**Решение**

Главный судья не должен назначать Штрафной бросок, если Игрок не сделал умышленной попытки накрыть шайбу.

**Ситуация 7**

Игрок выходит «один на один». Его атакуют с нарушением правил сзади, и Главный судья сигнализирует нарушение правил, связанное с назначением Штрафного броска. Но прежде, чем игровой эпизод завершился, фиксируется второе нарушение правил, на одного и того же Игрока или на другого Игрока этой же команды, связанное с назначением Штрафного броска.

**Решение**

Если первый Штрафной бросок приводит к взятию ворот, то второй Штрафной бросок отменяется и вместо него налагается соответствующий штраф. Если первый Штрафной бросок не приводит к взятию ворот, то выполняется второй Штрафной бросок.

**Ситуация 8**

Игровой момент, описанный в Ситуации 1 и 2, когда команда, пропустившая шайбу в свои ворота, использует Запрос тренера на «Положение вне игры».

**Решение**

Если в результате Запроса тренера было определено «Положение вне игры», то Главный судья не должен назначать Штрафной бросок, так как игрок выполнил беспрепятственный бросок или обводку Вратаря. Но Малый или Большой штраф должен быть наложен на нарушившего правила игрока или Вратаря.

**509. Процедура выполнения Штрафного броска**

- а) Если за нарушение правил полагается назначение Штрафного броска, то выполнять Штрафной бросок должен Игрок, против которого нарушили



правила. Если Игрок травмирован, то капитан должен назначить любого Игрока, из числа Игроков, находящихся на льду в момент совершения нарушения.

- б) В тех случаях, когда невозможно определить номер Игрока, против которого было совершено нарушение, Тренер или капитан должны назначить любого Игрока из числа находящихся на льду в момент совершения нарушения для выполнения Штрафного броска.
- в) Главный судья должен попросить объявить имя и номер Игрока, назначенного выполнять Штрафной бросок. Назначенный Игрок не может быть выбран из числа Игроков, отбывающих штраф, или на которых был наложен отложенный штраф.
- г) Вратари и Игроки обеих команд, не участвующие в процедуре выполнения Штрафного броска, должны находиться на своих скамейках запасных.
- д) Линейный судья должен поместить шайбу на центральную точку вбрасывания. Только Вратарь может защищать ворота во время выполнения Штрафного броска.
- е) Вратарь должен оставаться в площади своих ворот до тех пор, пока Игрок не коснется шайбы.
- ж) Игрок по команде Главного судьи должен сыграть с шайбой, проследовать в направлении линии ворот своего соперника, попытаться обыграть Вратаря и забросить шайбу.
- з) Если Игрок не коснулся шайбы и проехал мимо нее, он может вернуться и продолжить выполнение Штрафного броска.
- и) Штрафной бросок считается завершенным, когда шайба заброшена в ворота, пересекла лицевую линию ворот, отражена, выбита Вратарем или бросок остановлен из-за нарушения правил. Главный судья показывает «Жест отрицания». Взятие ворот в результате любого рода вторичных бросков не засчитывается.
- к) Если взятие ворот произошло со Штрафного броска, то вбрасывание шайбы должно быть произведено в центре поля.
- л) Если взятие ворот не произошло, вбрасывание должно быть произведено в одной из точек конечного вбрасывания в зоне, в которой был произведен Штрафной бросок.
- м) Если нарушение, за которое был назначен Штрафной бросок, произошло в течение игрового времени, Штрафной бросок должен быть назначен и выполнен немедленно в соответствии с правилами матча. Если Главный судья сигнализирует нарушение, связанное с назначением Штрафного броска,

поднятием своей руки, фиксируя отложенный штраф, тем самым давая возможность команде, не нарушившей правила завершить игровой эпизод, то выполнение Штрафного броска будет произведено после остановки матча вне зависимости от того, закончилось или нет время матча в каком-либо периоде.

- н) Время, необходимое для выполнения Штрафного броска, не входит в основное время матча в каком-либо периоде.
- о) Помещение шайбы на крюк клюшки, как технический прием из игры «Лакросс» запрещен. В этом случае следует остановить выполнение Штрафного броска.
- п) Если Игрок выполняет Штрафной бросок или бросок для определения победителя, как описано в пункте «о», Главный судья должен остановить выполнение броска и объявить его завершенным.
- р) Игрока или Вратаря, выбранного для выполнения процедуры Штрафного броска или броска для определения победителя, невозможно заменить, если необходимо повторить бросок в связи с нарушением правил Вратарем. Если Игрок или Вратарь получил травму и не может продолжать участвовать в Штрафном броске, то Тренер может назначить другого Игрока и/или Вратаря.
- с) Если Вратарь покидает свою площадь ворот до того, как Игрок коснулся шайбы, или совершает какое-либо нарушение, Главный судья должен поднять свою руку, фиксируя тем самым нарушения правил Вратарем и разрешая Игроку завершить выполнение Штрафного броска. Если Штрафной бросок не реализован, Главный судья должен назначить повторное выполнение Штрафного броска.
- т) Если Вратарь досрочно покидает площадь своих ворот, Главный судья должен:
  1. В первый раз предупредить его и назначить повторное выполнение Штрафного броска;
  2. Во второй раз наложить на него Дисциплинарный штраф и назначить выполнение повторного Штрафного броска;
  3. В третий раз присудить взятие ворот не нарушившей правила команде.
- у) Вратарь может попытаться остановить бросок любым способом, кроме броска своей клюшки или любого другого предмета, за которое в данном случае должно быть засчитано взятие ворот.
- ф) Если во время выполнения Штрафного броска, какой-либо Игрок противоположной команды мешает или отвлекает Игрока, выполняющего Штраф-

ной бросок, в результате чего он оканчивается неудачей, то Главный судья должен назначить повторное выполнение Штрафного броска и наложить Дисциплинарный штраф на нарушившего правила Игрока.

- х) Процедура выполнения бросков для определения победителя описана в Спортивном регламенте КХЛ, ВХЛ, МХЛ.
- щ) Если вратарь в ходе выполнения штрафного броска нарушает правила против полевого игрока, и шайба не забрасывается в ворота, то штрафной бросок должен быть повторен, а на вратаря налагается соответствующий штраф, а Тренер отправляет выбранного им игрока на скамейку штрафников, сообщив об этом Главному судье через капитана команды. Если вратарь совершает нарушение во второй раз против того же игрока, и шайба также не забрасывается в ворота, то Главный судья накладывает на вратаря Дисциплинарный штраф, а Тренер отправляет на скамейку штрафников еще одного игрока, сообщив об этом Главному судье через капитана команды. За третье нарушение против данного игрока при выполнении повторного броска, в результате которого шайба так и не оказывается в воротах, судья должен засчитать взятие ворот.

### **Б — Интерпретация**

1. Вратарь является единственным Игроком, которому разрешено защищать ворота в процессе выполнения Штрафного броска.
2. Запасному Вратарю не разрешается разминаться перед Штрафным броском.
3. Если в любое время в ходе выполнения Штрафного броска (которое начинается, когда Главный судья дает свисток Игроку для начала выполнения броска) Вратарь преднамеренно двигает или сдвигает ворота, присуждается взятие ворот. Данная ситуация не подлежит видеопросмотру.
4. Если нарушение, за которое полагается назначить Штрафной бросок, произошло в последние секунды матча, а время матча закончилось до того, как Главный судья дал свисток на остановку игры, назначение Штрафного броска остается в силе. Если произошло взятие ворот со Штрафного броска, время взятия ворот должно быть записано 19:59.
5. Если Игрок, выполняющий Штрафной бросок, спотыкается или падает на лед, а шайба все еще продолжает свое движение вперед в направлении ворот, Игрок может подняться со льда и продолжить выполнение броска. Преднамеренное падение на лед Игрока и игра в шайбу рукой не разрешаются.
6. Если Официальный представитель команды мешает или отвлекает Игрока, выполняющего Штрафной бросок, вследствие чего бросок оказывается

неудачным, Главный судья должен предоставить команде право выполнить вторую попытку Штрафного броска и наложить Дисциплинарный до конца игры штраф на нарушившего правило Официального представителя команды (см. Правило 551 б).

7. Если команда играет без Вратаря, одетого во вратарское снаряжение, а в ее ворота назначается Штрафной бросок, то команда обязана определить Игрока и предоставить ему все функции Вратаря. Этот Игрок обязан выполнять те же правила, что и обычный Вратарь в процессе выполнения Штрафного броска. Однако данному Игроку не требуется носить все снаряжение Вратаря. После выполнения Штрафного броска Игрок должен быть переведен в разряд обычных Игроков. Это ситуация применяется только тогда, когда команда не имеет Вратаря и только в случае выполнения Штрафного броска.
8. Взятие ворот должно быть засчитано при условии, что шайба полностью пересекла линию ворот (между штангами в нормальном положении ворот), если во время процедуры выполнения Штрафного броска или броска для определения победителя, ворота были сдвинуты в результате действий Вратаря для отражения броска. Данная ситуация не подлежит видеопросмотру.
9. Взятие ворот не должно быть засчитано при условии, что шайба не пересекла линию ворот (между штангами в нормальном положении ворот), если во время процедуры выполнения Штрафного броска или броска для определения победителя, ворота были сдвинуты в результате действий Вратаря для отражения броска. Данная ситуация не подлежит видеопросмотру.
10. Во время выполнения Штрафного броска или броска для определения победителя на Игрока или Вратаря могут быть наложены те же штрафы, что и во время матча.

## ***В — Ситуации***

### ***Ситуация 1***

Игрок, выполняющий Штрафной бросок, теряет контроль над шайбой или проезжает ее при попытке выполнить свой бросок по воротам.

#### ***Решение***

Игроку разрешается возвратиться назад и подобрать шайбу, если он теряет контроль над ней или проезжает ее, пока шайба действительно еще находится в движении по направлению к воротам соперника.

### ***Ситуация 2***

При выполнении Штрафного броска шайба ударяется в стекло позади Вратаря, отскакивает обратно, попадает в спину Вратаря и заходит в ворота.

**Решение**

Взятие ворот не должно быть засчитано. Как только шайба пересекает линию ворот, бросок считается завершенным.

**Ситуация 3**

Во время выполнения Штрафного броска Игрок производит бросок. Шайба слетает с кончика крюка, ударяется о боковой борт, отскакивает от него и заходит в ворота.

**Решение**

Взятие ворот должно быть засчитано, так как при этом считается, что шайба постоянно совершала движение в направлении ворот соперника.

**Ситуация 4**

Игрок, выполняющий Штрафной бросок, бросает шайбу, и шайба попадает:

1. В штангу ворот и отскакивает в ворота;
2. Во Вратаря и отскакивает в ворота;
3. В штангу ворот, а затем заходит в ворота от Вратаря;
4. Во Вратаря, а затем заходит в ворота от штанги;
5. Вратарь скользит вместе с шайбой в ворота, и шайба пересекает линию ворот.

**Решение**

Взятие ворот должно быть засчитано.

**Ситуация 5**

Игрок, выполняющий Штрафной бросок, бросает шайбу, она отскакивает обратно и после отскока от Игрока, производящего Штрафной бросок, заходит в ворота.

**Решение**

Взятие ворот должно быть не засчитано.

**Ситуация 6**

Игрок, выполняющий Штрафной бросок, сбрасывает свои перчатки во время движения к воротам, отвлекая этим Вратаря, а затем бросает шайбу по воротам.

**Решение**

Штрафной бросок считается завершенным. Взятие ворот должно быть не засчитано, а на Игрока должен быть наложен Дисциплинарный штраф [Правило 550 г, п. 2].

**Ситуация 7**

Игрок, выполняющий Штрафной бросок, пытаясь произвести бросок по воротам, не совершает контакт клюшки с шайбой, и она продолжает движение в направлении ворот соперника. Затем он со второй попытки касается клюшкой шайбы и забрасывает ее в ворота.

**Решение**

Взятие ворот должно быть засчитано. Так как не произошло контакта клюшки с шайбой во время первой попытки, то это действие не может быть классифицировано как бросок. Вторая попытка, при которой действительно произошел контакт клюшки с шайбой, будет считаться первым броском.

**Ситуация 8**

Во время выполнения Штрафного броска Игрок ломает свою клюшку.

**Решение**

Штрафной бросок считается завершенным.

**Ситуация 9**

Во время выполнения Штрафного броска Вратарь совершает нарушение правил, связанное с наложением на него Большого штрафа плюс Дисциплинарного до конца игры штрафа, против Игрока, выполняющего Штрафной бросок, и взятия ворот не происходит.

**Решение**

Главный судья должен наложить Большой штраф плюс автоматически Дисциплинарный до конца игры штраф на Вратаря. Вратарь должен быть удален до конца матча. Он должен немедленно проследовать в раздевалку до того, как будет повторен Штрафной бросок. Менеджер или Тренер через капитана команды обязан назвать Игрока для отбывания 5-минутного штрафа. Перед повторением Штрафного броска названный Игрок обязан немедленно проследовать на скамейку для оштрафованных Игроков и оставаться на ней до окончания штрафа. Запасной Вратарь должен защищать ворота во время повторного выполнения Штрафного броска.

### **Ситуация 10**

Игрок из команды «А» словесно оскорбляет Главного судью перед выполнением командой «Б» Штрафного броска.

### **Решение**

На Игрока команды «А» должен быть наложен Дисциплинарный штраф, и он должен немедленно проследовать на скамейку для оштрафованных Игроков до того, как команда «Б» начнет выполнять Штрафной бросок.

## **510. Дополнительные наказания**

В дополнение к наказаниям, назначенным по данным правилам, Лига может по окончании матча рассмотреть любой инцидент и наложить дополнительные наказания за любое нарушение, совершенное на льду или вне льда, до, во время или после матча, независимо от того, зафиксированы Главным судьей такие нарушения в Официальном протоколе матча или не зафиксированы.

## **511. Процедура наложения штрафов на Вратаря**

Вратарь никогда не отбывает штрафы на штрафной скамье.

- а) Все штрафы, наложенные на Вратаря, вне зависимости от того, кто их отбывает, должны быть отмечены в Официальном протоколе матча на имя Вратаря.
- б) Любые дополнительные штрафы, которые были наложены на Вратаря в одной и той же остановке матча, остаются в силе и должны отбываться другим Игроком его команды, который находился на льду в момент наложения штрафов.
- в) При наложении на Вратаря Малого или первого Дисциплинарного штрафа:
  - 1. Вратарь продолжает участвовать в игре;
  - 2. Вместо него штраф будет отбывать другой Игрок его команды, который находился на льду, во время остановки матча для наложения штрафа за нарушение, определенный Менеджером или Тренером через капитана команды.
- г) В случае наложения Большого штрафа за драку Вратарь остается на льду, а штраф вместо него будет отбывать другой член его команды, который находился на льду в момент остановки матча для наложения штрафа за нарушение, определенный Менеджером или Тренером.
- д) При наложении второго Большого штрафа за драку или Дисциплинарного до конца игры штрафа Вратарь должен быть удален со льда на оставше-

еся время матча. Он должен быть заменен запасным Вратарем, если это возможно, или, в противном случае, членом его команды, которому будет предоставлено 10 минут для переодевания в полное снаряжение Вратаря.

### **Разъяснения к Правилу 511**

#### ***А — Действия Главных и Линейных судей***

1. После остановки матча и наложения штрафа на Вратаря Главный судья должен немедленно отъехать спиной вперед к скамейке оштрафованных Игроков.
2. Главный судья должен все время держать в поле зрения всех Игроков и записывать в свой блокнот номера всех Игроков нарушившей правило команды, которые находились на льду, в момент остановки матча для наложения штрафа за нарушение. Очень важно, чтобы Главный судья был уверен в том, кто из Игроков был на льду, для того, чтобы определить, кто будет отбывать штраф.
3. У скамейки для оштрафованных Игроков Главный судья должен поручить Секретарю матча произвести запись номеров всех Игроков команды Вратаря, находившихся на льду во время остановки матча для наложения штрафа за нарушение. Один из этих Игроков, находившихся на льду, должен будет отбывать штраф.
4. Главный судья должен уведомить капитана нарушившей команды о том, что один из Игроков, указанных в списке, обязан отбывать штраф за Вратаря.

#### ***Б — Интерпретация***

1. Если запасной Вратарь внесен в Официальный протокол матча и одет, он должен вступить в игру до того, как будет разрешено любому другому Игроку надеть снаряжение Вратаря и встать в ворота.
2. В случае, когда на Вратаря налагается больше чем один штраф во время одной и той же остановки матча, Игрок его команды, находившийся на льду в момент остановки игры, должен отбывать оба штрафа (см. Ситуацию 2 для дальнейшего разъяснения).

#### ***В — Ситуации***

##### ***Ситуация 1***

На Вратаря был наложен Дисциплинарный штраф. Запасной Игрок помещен на скамейку для оштрафованных Игроков для отбывания штрафа. Пока Игрок был на скамейке для оштрафованных Игроков, на Вратаря был наложен второй Дисциплинарный штраф.



**Решение**

Вратарь удаляется до конца матча (второй Дисциплинарный штраф становится автоматически Дисциплинарным до конца игры штрафом — Правило 504), а Игрок, отбывающий Дисциплинарный штраф, должен покинуть скамейку для оштрафованных Игроков.

**Ситуация 2**

На Вратаря налагается Малый и Дисциплинарный штрафы.

**Решение**

Один Игрок, находившийся на льду в момент остановки матча, должен отбывать Малый штраф, а второй Игрок, находившийся на льду в момент остановки матча, должен отбывать 12 минут. Менеджер/Тренер должен назвать этих Игроков через капитана команды.

**Ситуация 3**

Вратарь на скамейке для Игроков (либо во время остановки матча, либо в процессе игры) совершает нарушение правил или нарушение против Игрока противоположной команды.

**Решение**

Игрок, находившийся на льду в момент остановки матча, должен отбывать его штраф. Менеджер/Тренер должен назвать этого Игрока через капитана команды.

**Ситуация 4**

На Вратаря наложен отложенный Малый штраф, а во время остановки матча Вратарь наказывается дополнительным Малым штрафом.

**Решение**

Один Игрок, находившийся на льду во время остановки матча, должен отбывать оба Малых штрафа. Менеджер/Тренер должен назвать этого Игрока через капитана команды.

**Ситуация 5**

На Вратаря наложен двойной Малый штраф плюс Большой штраф плюс Дисциплинарный до конца игры штраф во время одной остановки матча.

**Решение**

Один Игрок, находившийся на льду во время остановки матча, должен отбывать все штрафы. Менеджер/Тренер должен назвать этого Игрока через капитана команды.

### Примеры наложения штрафов на Вратаря

#### **Команда А**

#### **Команда Б**

#### **Ситуация 1**

А1 (Вратарь) 2 + 10 мин. в 3:00

А1 (Вратарь) 2 + 10 мин. в 3:30

#### **Решение**

В 3:00 команды играют 4 на 5.

Команда «А» должна поместить двух Игроков, которые были на льду, на скамейку для оштрафованных Игроков, для отбывания штрафов за Вратаря: один на 2 минуты, а второй — на 12 минут.

В 3:30 команды играют 3 на 5.

Команда «А» должна поместить другого Игрока, который был на льду, на скамейку для оштрафованных Игроков, для отбывания второго Малого штрафа за Вратаря.

Вследствие наложения на А1 второго Дисциплинарного штрафа А1 (Вратарь) назначается автоматически Дисциплинарным до конца игры штрафом.

Игрок, отбывающий штраф за Вратаря 2 + 10 мин., наложенный в 3:00, может покинуть скамейку для оштрафованных Игроков (Вратарь удален до конца матча).

Второй Малый штраф на Вратаря начнется в 3:30.

Игрок, отбывающий первый Малый штраф за Вратаря, возвратится на лед в 5:00 (если не произойдет взятие ворот).

Игрок, отбывающий второй Малый штраф за Вратаря, возвратится на лед в 5:30 (если не произойдет взятие ворот).

Суммарное штрафное время 34 минуты (2+10+2+20) должно быть занесено в Официальном протоколе матча на имя А1 (Вратаря).

#### **Ситуация 2**

А30 (Вратарь) 2 мин. в 3:00

А30 (Вратарь) 2 мин. в 3:30

#### **Решение**

В 3:00 команды играют 4 на 5.

Команда «А» должна поместить на скамейку для оштрафованных Игроков Игрока, который был на льду, для отбывания первого Малого штрафа.

В 3:30 команды играют 3 на 5.

Команда «А» должна поместить другого Игрока на скамейку для оштрафованных Игроков, который был на льду, для отбывания второго Малого штрафа.

Игрок, отбывающий первый Малый штраф, должен возвратиться на лед в 5:00 (если не произойдет взятие ворот).

Игрок, отбывающий второй Малый штраф, должен возвратиться на лед в 5:30 (если не произойдет взятие ворот).

Все штрафы должны быть зафиксированы на имя А30 в Официальном протоколе матча.

### ***Ситуация 3***

А30 (Вратарь) 2 мин. в 3:00

А30 (Вратарь) 10 мин. в 3:30

### ***Решение***

В 3:00 команды играют 4 на 5.

Команда «А» должна поместить Игрока на скамейку для оштрафованных Игроков, который был на льду, для отбывания Малого штрафа.

В 3:30 команды играют 4 на 5.

Команда «А» должна поместить другого Игрока на скамейку для оштрафованных Игроков, который был на льду, для отбывания Дисциплинарного штрафа.

Второй штраф (Дисциплинарный) начинается в 3:30.

Игрок, отбывающий Малый штраф, должен вернуться на лед в 5:00 (если не произойдет взятие ворот).

Игрок, отбывающий Дисциплинарный штраф, должен возвратиться на лед во время первой остановки матча после 13:30.

Все штрафы должны быть зафиксированы на имя А30 в Официальном протоколе матча.

### ***Ситуация 4***

А30 (Вратарь) 10 мин. в 3:00

A30 (Вратарь) 2 мин. в 3:30

### **Решение**

В 3:00 команды играют 5 на 5. Команда «А» должна поместить Игрока на скамейку для оштрафованных Игроков, который был на льду, для отбывания Дисциплинарного штрафа.

В 3:30 команды играют 4 на 5. Команда «А» должна поместить другого Игрока на скамейку для оштрафованных Игроков, который был на льду, для отбывания Малого штрафа.

Малый штраф начинается в 3:30.

Игрок, отбывающий Малый штраф, должен возвратиться на лед в 5:30 (если не произойдет взятия ворот).

Игрок, отбывающий Дисциплинарный штраф, возвратится на лед в первую остановку матча после 13:00.

Все штрафы должны быть зафиксированы на имя A30 в Официальном протоколе матча.

## **512. Совпадающие штрафы**

- а) Когда одинаковое количество идентичных штрафов (Малых или Больших штрафов) налагаются на обе команды в одну остановку матча, то такие штрафы называются

### **СОВПАДАЮЩИМИ ШТРАФАМИ.**

В случае наложения таких штрафов немедленно должна быть произведена замена Игроков, отбывающих данные штрафы, и они не должны приниматься в расчет по причине отложенных штрафов.

- б) В случае, когда оштрафованные Игроки продолжают принимать участие в игре, они должны занять свои места на скамейках для оштрафованных Игроков и не покидать их до первой остановки матча, следующей после окончания их соответствующих штрафов.
- в) Существует только одно исключение в данном правиле. Если обе команды играют на льду в полных составах, замена оштрафованных Игроков не будет разрешена, если только один малый штраф налагается на одного Игрока в каждой команде в одну и ту же остановку матча.
- г) При применении данного правила Малый и Малый скамеечный штрафы будут считаться идентичными.

**Разъяснения к Правилу 512****Б — Интерпретация**

1. Сокращайте по возможности как можно больше штрафов.
2. Сокращайте штрафы так, чтобы избежать помещения заменяющего Игрока на скамейку для оштрафованных Игроков.
3. Сокращайте штрафы таким образом, чтобы возвратить как можно больше Игроков на лед.

**В — Ситуации****Примеры Совпадающих Малых штрафов****Команда А****Команда Б****Ситуация 1**

АБ — 2 мин. в 3:00

Б11 — 2 мин. в 3:00

**Решение**

В 3:00 команды играют 4 на 4.

**Ситуация 2**

АБ — 2 + 2 мин. в 3:00

Б11 — 2 мин. в 3:00

**Решение**

В 3:00 команды играют 4 на 5.

Команда «А» должна поместить заменяющего Игрока за АБ на скамейку для оштрафованных Игроков для отбывания одного Малого штрафа за АБ.

Малый штраф Б11 и один Малый штраф АБ сокращаются.

**Ситуация 3**

АБ — 2 мин. в 3:00

А9 — 2 мин. в 3:30

Б11 — 2 мин. в 3:30

**Решение**

В 3:00 команды играют 4 на 5.

В 3:30 команды играют 4 на 5, так как Малые штрафы А9 и Б11 сокращаются.

**Ситуация 4**

А6 — 2 мин. в 3:00

А9 — 2 мин. в 3:30

А7 — 2 мин. в 3:30

Б11 — 2 мин. в 3:30

**Решение**

В 3:00 команды играют 4 на 5.

В 3:30 команды играют 3 на 5, так как Малый штраф Б11 сокращается с одним Малым штрафом А9 или А7 (по выбору капитана).

**Ситуация 5**

А6 — 2 мин. в 3:00

А9 — 2 мин. в 3:15

Б12 — 2+10 мин. в 3:15

**Решение**

В 3:00 команды играют 4 на 5.

В 3:15 команды играют 4 на 5, так как Малые штрафы А9 и Б12 сокращаются.

Игрок Б12 будет отбывать штраф 12 минут.

**Ситуация 6**

А6 — 2 мин. в 3:00

А9 — 2 + 2 мин. в 4:00

Б12 — 2 + 2 мин. в 4:00

**Решение**

В 3:00 команды играют 4 на 5.

В 4:00 команды играют 4 на 5, так как двойные Малые штрафы А9 и Б12 сокращаются.

**Ситуация 7**

А6 — 2 мин. в 3:00

А9 — 2 мин. в 3:00

Б11 — 2 мин. в 3:00

**Решение**

В 3:00 команды играют 4 на 5, так как один Малый штраф Б11 сокращается с Малым штрафом А6 или А9 (по выбору капитана).

**Ситуация 8**

А6 — 2 мин. в 3:00

А9 — 2 мин. в 3:30

Б11 — 2 + 2 мин. в 3:30

**Решение**

В 3:00 команды играют 4 на 5.

В 3:30 команды играют 4 на 4, так как Малый штраф А9 сокращается с одним Малым штрафом Б11.

Команда «Б» должна поместить заменяющего Игрока на скамейку для оштрафованных Игроков для отбывания одного Малого штрафа за Б11.

**Ситуация 9**

А6 — 2 + 10 мин. в 3:00

Б11 — 2+10 мин. в 3:00

**Решение**

В 3:00 команды играют 4 на 4.

Команда «А» и команда «Б» должны поместить заменяющих Игроков на скамейку для оштрафованных Игроков, которые возвратятся на лед в 5:00.

А6 и Б11 будут отбывать штраф 12 минут и возвратятся на лед во время первой остановки матча после 15:00.

**Ситуация 10**

А6 — 2 мин. в 9:00

А9 — 2 мин. в 9:20

А8 — 2 мин. в 9:20

Б4 — 2 мин. в 9:20

Б7 — 2 мин. в 9:20

**Решение**

В 9:00 команды играют 4 на 5.

В 9:20 команды играют 4 на 5, так как Малые штрафы А9 и А8 и Б4 и Б7 сокращаются.

**Ситуация 11**

А6 — 2 + 2 мин. в 3:00

А9 — 2 + 2 мин. в 3:00

Б11 — 2 + 2 мин. в 3:00

**Решение**

В 3:00 команды играют 4 на 5, так как двойной Малый штраф Б11 сокращается с двойным Малым штрафом либо А6 или А9 (по выбору капитана).

**Ситуация 12**

А6 – 2 мин. в 3:00

Б11 – 2 + 2 мин. в 3:00

А9 – 2 + 2 мин. в 3:00

**Решение**

В 3:00 команды играют 4 на 5, так как двойные Малые штрафы А9 и Б11 сокращаются.

**Ситуация 13**

А6 – 2 мин. в 3:00

Б11 – 2 + 2 мин. в 3:00

А9 – 2 мин. в 3:00

Б12 – 2 мин. в 3:00

А7 – 2 + 2 мин. в 3:00

**Решение**

В 3:00 команды играют 4 на 5, так как двойные Малые штрафы А7 и Б11 сокращаются, а Малый штраф Б12 сокращается с Малым штрафом А6 или А9 (по выбору капитана).

**Ситуация 14**

А6 – 2 мин. в 3:00

Б11 – 2+2+2 мин. в 3:00

А9 – 2 + 2 мин. в 3:00

Б12 – 2 мин. в 3:00

А7 – 2 + 2 мин. в 3:00

**Решение**

В 3:00 команды играют 4 на 5, так как Малые штрафы Б11 и Б12 сокращаются с Малыми штрафами А9 и А7.

**Ситуация 15**

А6 – 2 мин. в 3:00

Б11 – 2 + 2 мин. в 3:00

А9 – 2 + 2 + 2 мин. в 3:00

Б12 – 2 + 2 мин. в 3:00

А7 – 2 мин. в 3:00

**Решение**

В 3:00 команды играют 4 на 5, так как Малые штрафы Б11 и Б12 сокращаются с Малыми штрафами А9 и Малым штрафом А6 или А7 (по выбору капитана).



**Ситуация 16**

А6 — 2 мин. в 3:00

А9 — 2 + 2 мин. в 3:00

А7 — 2 + 2 мин. в 3:00

Б11 — 2 + 2 + 2 мин. в 3:00

Б12 — 2 + 2 мин. в 3:00

**Решение**

В 3:00 команды играют 5 на 5, так как все Малые штрафы обеих команд сокращаются.

**Ситуация 17**

А6 — 2 мин. в 3:00

А3 — 2 + 2 мин. в 3:00

А5 — 2 мин. в 3:00

Б8 — 2 мин. в 3:00

Б9 — 2 мин. в 3:00

Б7 — 2 мин. в 3:00

**Решение**

В 3:00 команды играют 4 на 5, так как три Малых штрафа команды «Б» сокращаются с двойным Малым штрафом А3 и Малым штрафом А6 или А5 (по выбору капитана).

**Ситуация 18**

А5 — 2 мин. в 3:00

А6 — 2 + 2 мин. в 3:00

А7 — 2 мин. в 3:00

Б8 — 2 мин. в 3:00

Б9 — 2 мин. в 3:00

**Решение**

В 3:00 команды играют 4 на 5, так как Малые штрафы А5 и А7 сокращаются с Малыми штрафами Б8 и Б9.

**Ситуация 19**

А5 — 2 + 2 мин. в 3:00

А6 — 2 мин. в 3:00

А7 — 2 + 2 + 2 мин. в 3:00

Б8 — 2 + 2 мин. в 3:00

Б9 — 2 + 2 мин. в 3:00

**Решение**

В 3:00 команды играют 4 на 5, так как Малые штрафы Б8 и Б9 сокращаются с Малыми штрафами А7 и А6.

**Ситуация 20**

А6 — 2 мин. в 3:00

А9 — 2 мин. в 3:00

Б11 — 2 + 2 мин. в 3:00

**Решение**

Команды играют 5 на 5, так как двойной Малый штраф Б11 сокращается с Малыми штрафами А6 и А9.

**Ситуация 21**

А6 — 2 мин. в 3:00

Б8 — 2 мин. в 3:00

А9 — 2 мин. в 3:00

Б7 — 2 мин. в 3:00

**Решение**

В 3:00 команды играют 5 на 5, так как все четыре Малых штрафа сокращаются.

**Ситуация 22**

А6 — 2 + 2 мин. в 3:00

Б8 — 2 + 2 мин. в 3:00

**Решение**

В 3:00 команды играют 5 на 5, так как все четыре Малых штрафа сокращаются.

**Ситуация 23**

А6 — 2 + 10 мин. в 3:00

Б11 — 2 мин. в 3:00

А9 — 2 + 2 мин. в 3:00

**Решение**

В 3:00 команды играют 4 на 5.

Малые штрафы А6 и Б11 сокращаются.

Команда «А» 4 минуты играет в численном меньшинстве (А9).

А9 возвращается на лед в 7:00.

А6 возвращается на лед во время первой остановки матча после 15:00.

Б11 возвращается на лед во время первой остановки матча после 5:00.

**Ситуация 24**

А6 — ШБ в 3:00

Б11 — 2 мин. в 3:00

А9 — 2 мин. в 3:00

**Решение**

Независимо от результата ШБ в 3:00 команды играют 4 на 4.

**Ситуация 25**

A15 — 2 мин. в 4:00

B10 — 2 мин. в 4:20

A18 — 2 мин. в 4:30

A77 — 2 + 2 мин. в 5:00

B21 — 2 мин. в 5:00

**Решение**

В 4:00 команды играют 4 на 5.

В 4:20 команды играют 4 на 4.

В 4:30 команды играют 3 на 4.

В 5:00 команды играют 3 на 4, так как Малый штраф B21 сокращается с одним Малым штрафом A77. Второй Малый штраф A77 становится отложенным. Команда «А» должна поместить на скамейку для оштрафованных Игроков заменяющего Игрока, который начнет отбывать штраф в 6:00.

A15 должен оставаться на скамейке для оштрафованных Игроков до первой остановки матча следующей после окончания времени его штрафа и команды играют 3 на 4.

A77 покидает скамейку для оштрафованных Игроков во время первой остановки матча после 10:00.

B21 покидает скамейку для оштрафованных Игроков во время первой остановки матча после 7:00.

**Ситуация 26**

A6 — 2 мин. в 3:00

A7 — 2 мин. в 3:30

B9 — 2 мин. + ДКИ в 3:30

**Решение**

В 3:00 команды играют 4 на 5.

В 3:30 команды играют 4 на 5, так как Малые штрафы A7 и B9 сокращаются. B9 удален до конца матча и должен пройти в раздевалку.

Команде «Б» нет необходимости помещать заменяющего Игрока B9 на скамейку для оштрафованных Игроков, так как штрафное время A7 и B9 нет на табло [сокращающиеся штрафы].

**Примеры Совпадающих Больших штрафов****Команда А****Команда Б****Ситуация 1**

А3 — 5 мин. + ДКИ в 3:00

Б8 — 5 мин. + ДКИ в 3:00

**Решение**

В 3:00 команды играют 5 на 5.

Командам не требуется помещать заменяющих Игроков на скамейку для оштрафованных Игроков, так как А3 и Б8 удалены до конца матча.

**Ситуация 2**

А1 (Вратарь) — 5 мин. + ДКИ в 3:00

Б8 — 5 мин. + ДКИ в 3:00

**Решение**

В 3:00 команды играют 5 на 5.

Командам не требуется помещать заменяющих Игроков на скамейку для оштрафованных Игроков, так как А1 и Б8 удалены до конца матча.

**Примеры на комбинированное сочетание Совпадающих Малых и Больших штрафов****Команда А****Команда Б****Ситуация 1**

А6 — 2 мин. в 3:00

А9 — 5 мин. + ДКИ в 3:30

Б14 — 5 мин. + ДКИ в 3:30

**Решение**

В 3:00 команды играют 4 на 5.

В 3:30 команды играют 4 на 5, так как Большие штрафы и Дисциплинарные до конца игры штрафы А9 и Б14 сокращаются.

Командам не требуется помещать заменяющих Игроков на скамейку для оштрафованных Игроков, так как А9 и Б14 удалены до конца матча.

**Ситуация 2**

А6 — 2 мин. в 3:00

А7 — 2 + 5 мин. + ДКИ в 4:00

Б19 — 2+5 мин. + ДКИ в 4:00

**Решение**

В 3:00 команды играют 4 на 5.

В 4:00 команды играют 4 на 5, так как Малый штраф плюс Большой штраф плюс Дисциплинарный до конца игры штраф обоих Игроков А7 и Б19 сокращаются.

Командам не требуется помещать заменяющих Игроков на скамейку для оштрафованных Игроков, так как А7 и Б19 удалены до конца матча.

**Ситуация 3**

А6 — 2 мин. в 3:00

А5 — 2 мин. в 4:00

А7 — 5 мин. + ДКИ в 4:00

Б11 — 2 мин. в 4:00

Б19 — 5 мин. + ДКИ в 4:00

**Решение**

В 3:00 команды играют 4 на 5.

В 4:00 команды играют 4 на 5, так как Малые штрафы А5 и Б11, и Большие штрафы плюс

Дисциплинарные до конца игры штрафы А7 и Б19 сокращаются.

Командам не требуется помещать заменяющих Игроков на скамейку для оштрафованных Игроков, так как А7 и Б19 удалены до конца матча.

**Ситуация 4**

А3 — 2 + 2 мин. в 3:00

Б8 — 2+5 мин. + ДКИ в 3:00

**Решение**

В 3:00 команды играют 4 на 4, так как один Малый штраф в каждой команде сокращается.

Заменяющий за А3 Игрок возвращается на лед в 5:00, а заменяющий Игрок за Б8 возвращается на лед в 8:00.

Б8 удаляется до конца матча.

**Ситуация 5**

А3 — 2 + 2 мин. в 3:00

А5 — 2 мин. в 3:00

А7 — 5 мин. + ДКИ в 3:00

Б8 — 2+5 мин. + ДКИ в 3:00

Б9 — 5 мин. + ДКИ в 3:00

**Решение**

В 3:00 команды играют 4 на 4, так как Большой штраф плюс Дисциплинарный до конца игры штраф А7 и Малый штраф А5 сокращаются со штрафом Б8.

А7, Б8 и Б9 удалены до конца матча.

Заменяющий Б9 Игрок должен отбывать Большой штраф и возвратится на лед в 8:00.

**Ситуация 6**

А7 — 2 мин. в 4:00

А9 — 5 мин. + ДКИ в 5:00

А8 — 2 мин. в 5:10

А4 — 2 мин. в 5:10

Б4 — 5 мин. + ДКИ в 5:00

Б3 — 2 мин. в 5:10

Б7 — 2 мин. в 5:10

**Решение**

В 4:00 команды играют 4 на 5.

В 5:00 команды играют 4 на 5, так как Большие штрафы плюс Дисциплинарные до конца игры штрафы А9 и Б4 сокращаются.

В 5:10 команды играют 4 на 5, так как все четыре Малых штрафа сокращаются.

Командам не требуется помещать заменяющих Игроков на скамейку для оштрафованных Игроков, так как А9 и Б4 удалены до конца матча.

**Ситуация 7**

А3 — 2 + 5 мин. + ДКИ в 3:00

Б8 — 2+5 мин. + ДКИ в 3:00

**Решение**

В 3:00 команды играют 5 на 5, так как все штрафы сокращаются.

Командам не требуется помещать заменяющих Игроков на скамейку для оштрафованных Игроков, так как А3 и Б8 удалены до конца матча.

**Ситуация 8**

А3 — 2 мин. в 3:00

А7 — 5 мин. + ДКИ в 3:00

Б8 — 2 мин. в 3:00

Б9 — 5 мин. + ДКИ в 3:00

**Решение**

В 3:00 команды играют 5 на 5, так как все штрафы сокращаются.

Командам не требуется помещать заменяющих Игроков на скамейку для оштрафованных Игроков, так как А7 и Б9 удалены до конца матча.

### **Ситуация 9**

А6 — 5 мин. + ДКИ в 3:00

Б11 — 2 мин. в 3:00

А9 — 2 мин. в 3:00

### **Решение**

В 3:00 команды играют 4 на 5, так как Малые штрафы А9 и Б11 сокращаются.

Команда «А» обязана поместить заменяющего Игрока на скамейку для оштрафованных Игроков для отбывания Большого штрафа за А6, который удален до конца матча.

## **513. Отложенный штраф**

Это правило применяется только тогда, когда речь идет о Малых, Малых скамеечных или Больших штрафах.

- а) Если штрафы двух Игроков одной и той же команды заканчиваются в одно время, капитан этой команды должен сообщить Главному судье, который из Игроков должен возвратиться на лед первым. Полученную от капитана информацию Главный судья должен сообщить соответственно Секретарю матча.
- б) Когда Большой штраф и Малый штраф наложены в одно время на двух или более Игроков одной и той же команды, Секретарь матча должен записать Малый штраф как первый наложенный штраф.
- в) Если на третьего Игрока какой-либо команды наложен штраф, в то время как два других Игрока его команды отбывают штрафы, его штрафное время не начнется до тех пор, пока штрафное время одного из них не закончится. Игрок должен немедленно проследовать на скамейку для оштрафованных Игроков, но его можно заменить на льду запасным Игроком (заменяющий Игрок).
- г) Если какая-нибудь команда имеет трех или более Игроков, отбывающих штрафы в одно и то же время и в соответствии с правилом об отложенном штрафе заменяющий Игрок, вместо третьего оштрафованного Игрока находится на льду, то ни один из трех оштрафованных Игроков не может возвратиться на лед до тех пор, пока игра не будет остановлена, за исключением, если по причине окончания его штрафа нарушившей правила команде разрешено иметь на льду больше, чем четырех Игроков, включая Вратаря. В этом случае оштрафованным Игрокам будет разрешено возвратиться на лед в порядке окончания их штрафов.

**Разъяснения к Правилу 513****Б — Интерпретация**

1. В случае применения правила отложенного штрафа Игроки должны полностью отбыть время своего штрафа и не должны покидать скамейку для оштрафованных Игроков до первой остановки матча, следующей после завершения их штрафов.
2. Правило отложенного штрафа не применяется в случае немедленной замены игроков.
3. Штрафы должны быть записаны в Официальный протокол матча, но они могут быть не показаны на табло.

**Примеры на использование отложенных штрафов****Команда А****Команда Б****Ситуация 1**

АБ — 2+2+10 мин. в 13:00

АБ — 2 мин. в 20:00 (находясь на скамейке для оштрафованных игроков в конце периода)

**Решение**

В 13:00 команды играют 4 на 5.

Команда «А» должна поместить заменяющего Игрока за АБ на скамейку для оштрафованных Игроков для отбывания двойного Малого штрафа.

Малый штраф, наложенный в конце периода, начинается в начале следующего периода, и команды будут играть 4 на 5.

Команда «А» должна поместить заменяющего Игрока за АБ на скамейку для оштрафованных Игроков для отбывания Малого штрафа в начале периода, и он возвратится на лед в 2:00.

Отсчет времени Дисциплинарного штрафа будет возобновлен в следующем периоде в 2:00 после окончания Малого штрафа.

АБ возвратится на лед во время первой остановки матча в следующем периоде после 9:00.



**Ситуация 2**

Нижеприведенные штрафы налагаются на команду «А» в течение одной остановки матча:

A4 — 2 мин.

A5 — 2 мин.

A6 — 2 мин. + 2 мин.

A7 — 5 мин. + ДКИ

**Решение**

A7 удален до конца матча.

Заменяющий Игрок за A7 должен быть последним Игроком, который будет отбывать Большой штраф.

Очередность отбывания остальными тремя Игроками их штрафов определяет капитан команды (по выбору капитана), даже, если один Игрок должен отбывать Двойной Малый штраф.

**Ситуация 3**

A6 — 2 мин. в 3:00

B7 — 2 + 2 мин. в 3:00

B7 — 2 мин. в 3:30 (находясь на скамейке для оштрафованных Игроков).

**Решение**

В 3:00 команды играют 5 на 4.

Команда «Б» должна поместить заменяющего Игрока на скамейку для оштрафованных Игроков для отбывания дополнительного Малого штрафа за B7.

В 3:30 команды играют 5 на 4, так как Малый штраф B7 (в 3:30 будучи на скамейке для оштрафованных Игроков) добавляется ко времени заменяющего Игрока за B7.

Заменяющий Игрок команды «Б» должен отбыть 4 минуты штрафа и вернуться на лед в 7:00.

Если команда «А» не произведет взятия ворот, команды будут играть 5 на 4 до 7:00.

B7 должен отбыть суммарное время всех трех своих штрафов (6 минут) и должен вернуться на лед во время первой остановки матча после 9:00.

**Ситуация 4**

А7 — 2 + 2 мин. в 3:00

А8 — 2 мин. в 3:00

А9 — 2 мин. (Малый скамеечный штраф) в 3:00.

**Решение**

В 3:00 команды играют 3 на 5.

В 3:00 А8 и А9 отбывают Малые штрафы (время на табло). В 5:00 А7 начинает отбывать два своих Малых штрафа.

В 5:00 команды играют 4 на 5.

В 5:00 либо А8 или А9 возвращается на лед (по выбору капитана).

Цель данного решения возратить по возможности как можно больше Игроков на лед.

**Ситуация 5**

А6 — 5 мин. + ДКИ в 3:00

А8 (заменяющий Игрок за А6) — 2 мин. в 3:30 (находясь на скамейке для оштрафованных Игроков).

А8 (заменяющий Игрок за А6) — 10 мин. в 4:00 (находясь на скамейке для оштрафованных Игроков).

**Решение**

В 3:00 команды играют 4 на 5.

А6 удален до конца матча. Команда «А» должна поместить заменяющего Игрока на скамейку для оштрафованных Игроков для отбывания Большого штрафа за А6.

В 3:30 на А8 налагается дополнительный Малый штраф, пока он находится на скамейке для оштрафованных Игроков.

Команды играют 4 на 5.

Малый штраф А8 (отложенный штраф) начнется в 8:00 после окончания Большого штрафа за А6.

В 4:00 на А8 налагается Дисциплинарный штраф.

Команды играют 4 на 5.

В 4:00 команда «А» должна поместить другого заменяющего Игрока на скамейку для оштрафованных Игроков для отбывания Большого штрафа за А6 и Малого штрафа за А8, который был наложен на него в 3:30.

Если никаких больше штрафов не будет наложено на команду «А», и не произойдет взятие ворот после окончания Большого штрафа, то в 10:00 команды будут играть 5 на 5, и начнется Дисциплинарный штраф А8.

## 514. Наложение штрафов

- а) Если команда нарушившего правило Игрока владеет шайбой, то Главный судья должен немедленно остановить матч и наложить штраф. Вбрасывание должно быть произведено в одной из двух конечных точек в зоне защиты нарушившей правила команды.
- б) Если команда нарушившего правило Игрока не владеет шайбой, Главный судья должен зафиксировать нарушение правил поднятием своей руки, а по завершении игрового эпизода командой, владеющей шайбой, остановить матч и наложить штраф.
- в) Владение шайбой в этом правиле означает, что шайбой должен завладеть или шайбу должен контролировать, или умышленно направлять Игрок или Вратарь противоположной команды, или что шайба прижата. Отскок/рикошет шайбы от любого Игрока противоположной команды, ворот или бортов либо от рамы ворот не будет означать завершение игрового эпизода.
- г) Если после того, как Главный судья поднял руку, сигнализируя нарушение правил, гол забит любым способом в ворота не нарушившей правила команды в результате действия Игрока или Вратаря этой команды, гол засчитывается и штраф налагается обычным способом.
- д) Если после того, как Главный судья просигнализировал нарушение правил поднятием своей руки, не нарушившая правило команда произвела взятие ворот, то взятие ворот должно быть засчитано, а первый зафиксированный Малый штраф не будет наложен. Все остальные штрафы должны быть наложены. Если нарушившая правило команда уже играет в численном меньшинстве, зафиксированный Малый штраф должен быть наложен, а штраф, отбываемый на скамейке для оштрафованных Игроков, должен закончиться (см. Правило 502 б). Все остальные штрафы, которые были зафиксированы в этом же эпизоде матча, должны быть наложены.
- е) Если после того, как Главный судья просигнализировал нарушение, но прежде чем дал свисток, шайба зайдет в ворота не нарушившей правила команды в результате прямого действия Игрока нарушившей команды, взятие ворот не будет засчитано, а зафиксированный штраф должен быть наложен.

## **Разъяснения к Правилу 514**

### ***А — Действия Главных и Линейных судей***

1. Для сигнализации отложенного штрафа Главный судья должен поднять вверх свою руку. Но ему необязательно при этом указывать в процессе матча на нарушившего правило Игрока.
2. Если необходимо просигнализировать второй отложенный штраф, Главный судья должен два раза указать на второго Игрока, своей не поднятой вверх рукой, сохраняя поднятой, первоначально вверх другую руку, после чего он должен сохранять первоначально поднятую вверх руку до остановки матча.
3. Отскок шайбы после броска по воротам при отложенном штрафе не считается ситуацией, связанной с контролем над шайбой Игроком или Вратарем, и игра должна быть продолжена.

### ***В — Ситуации***

#### ***Ситуация 1***

Во время отложенного штрафа, наложенного на команду «А», Игрок команды «Б» совершает бросок шайбы по воротам. Вратарь команды ловит шайбу и умышленно бросает ее ловушкой товарищу по команде либо отбивает ее блином, направляя товарищу по команде.

#### ***Решение***

Главный судья должен остановить игру.

#### ***Ситуация 2***

Во время отложенного штрафа, наложенного на Игрока команды «А», команда «Б» меняет своего Вратаря на дополнительного Игрока. Прокатываясь с шайбой перед своими воротами, Игрок команды «Б» был атакован клюшкой по клюшке Игроком команды «А», в результате чего шайба заходит в пустые ворота.

#### ***Решение***

Взятие ворот должно быть не засчитано, потому что шайба заходит в ворота в результате действия Игрока, на команду которого наложен отложенный штраф (см. Правило 514 в) и отложенный штраф должен быть наложен на Игрока команды «А».

#### ***Ситуация 3***

Во время отложенного штрафа, наложенного на Игрока команды «А», команда «Б» меняет своего Вратаря на дополнительного Игрока. Игрок команды «Б» контролирует шайбу. Пытаясь совершить передачу шайбы товарищу по ко-

манде, он бросает шайбу, а шайба отскакивает от Игрока команды «А» и заходит в пустые ворота.

### **Решение**

Взятие ворот должно быть не засчитано, и отложенный штраф должен быть наложен.

### **Ситуация 4**

Главный судья сигнализирует отложенный штраф на команду «А», и команда «Б» меняет своего Вратаря на дополнительного Игрока. Игрок из команды «Б» бросает шайбу. Шайба попадает в Игрока команды «А», находящегося за центральной красной линией, и, отскакивая от него в обратном направлении, заходит в ворота команды «Б».

### **Решение**

Взятие ворот должно быть не засчитано и отложенный штраф должен быть наложен.

### **Ситуация 5**

Главный судья сигнализирует отложенный штраф на Игрока АБ и собирается назначить Штрафной бросок в результате совершенного нарушения. Прежде чем игра была остановлена, Игрок АБ совершает другое нарушение, за которое полагается Малый штраф.

### **Решение**

Если команда «Б» производит взятие ворот до остановки матча, то Штрафной бросок отменяется, однако Главный судья должен наложить Малый штраф на Игрока АБ. Если команда «Б» не производит взятия ворот до остановки матча, то Главный судья должен назначить Штрафной бросок и наложить Малый штраф на Игрока АБ. Этот Игрок должен немедленно проследовать на скамейку для оштрафованных Игроков и оставаться на ней независимо от результата Штрафного броска.

### **Ситуация 6**

Команда играет в численном меньшинстве по причине Малого штрафа, а Главный судья сигнализирует отложенный двойной Малый штраф на эту же команду. Однако прежде чем игра была остановлена, не нарушившая правило команда производит взятие ворот.

### **Решение**

- а) Если двойной Малый штраф должен быть наложен на одного Игрока, то отбывающий штраф Игрок возвращается в игру, а нарушивший правила перед взятием ворот Игрок отправляется на скамейку штрафников.

- б) Если отложенные Малые штрафы налагаются на двух разных Игроков, то отбывающий штраф Игрок возвращается в игру, а нарушившие правила перед взятием ворот Игроки отправляются на скамейку штрафников.

### **Ситуация 7**

**Команда А**

**Команда Б**

А6 — 2 мин. в 3:00

А9 — 2 мин. — отложенный штраф во время игры

Гол «Б» в 3:30

### **Решение**

В 3:00 команды играют 4 на 5.

В 3:30 Игрок А6 выходит со скамейки оштрафованных.

А9 направляется отбывать штраф.

### **Ситуация 8**

А6 — 2 мин. в 3:00

Б7 — 2 мин. в 3:30

А4 — 2 мин. в 3:40

А9 — 2 мин. — отложенный штраф во время игры

Гол «Б» в 4:10

### **Решение**

В 3:00 команды играют 4 на 5.

В 3:30 команды играют 4 на 4

В 3:40 команды играют 3 на 4

В 4:10 Игрок А6 выходит со скамейки оштрафованных.

А9 направляется отбывать штраф.

### **Ситуация 9**

А6 — 2 мин. в 3:30

Б7 — 2 мин. в 3:30

А4 — 2 мин. в 3:40

А9 — 2 мин. — отложенный штраф во время игры

Гол «Б» в 4:10

**Решение**

В 3:30 команды играют 4 на 4.

В 3:40 команды играют 3 на 4.

В 4:10 Игрок А4 выходит со скамейки оштрафованных.

А9 направляется отбывать штраф.

**Ситуация 10**

А6 — 2 мин. в 3:30

Б7 — 2 мин. в 3:30

А4 — 5 мин. в 3:40

А9 — 2 мин. — отложенный штраф во время игры

Гол в 4:10

**Решение**

В 3:30 команды играют 4 на 4.

В 3:40 команды играют 3 на 4.

В 4:10 Никто из оштрафованных Игроков не выходит на лед. Штраф на А9 не накладывается, если это не Большой штраф. Команды не играли в меньшинстве по причине Малого штрафа.

**Ситуация 11**

Игрок, фамилия которого отсутствует в Официальном протоколе матча, участвует в игре, и на него налагается штраф.

**Решение**

Игрок должен быть отстранен от дальнейшего участия в игре. Любой Игрок, за исключением Вратаря, названный Тренером через капитана команды, должен отбывать его штраф.

**Ситуация 12**

На Игрока налагается Большой плюс Дисциплинарный до конца игры штраф, а затем ещё один Большой плюс Дисциплинарный до конца игры штраф, за другое нарушение, произошедшее до или после свистка.

**Решение**

Команде требуется поместить одного Игрока на скамейку для оштрафованных игроков на 10 минут, в течение которых команда будет играть в численном меньшинстве. В Официальном протоколе матча 5 минут плюс 20 минут за одно

нарушение и 5 минут плюс 20 минут за другое нарушение должно быть зафиксировано в графе штрафов на имя нарушившего правила Игрока.

### **Ситуация 13**

Главный судья сигнализирует отложенный штраф на команду «А» не владеющую шайбой. Команда «Б», владеющая шайбой, заменяет Вратаря на дополнительного игрока. Игрок команды «Б», владеющий шайбой в своей зоне защиты, безуспешно пытается совершить пас товарищу по команде, в результате чего, шайба направляется в пустые ворота его команды. Его товарищ по команде в броске пытается предотвратить попадание шайбы в пустые ворота. Какое будет решение главного судьи если:

- а) Игрок промахивается мимо шайбы и сталкивается с воротами, вследствие чего ворота полностью сдвигаются с пластиковых штырей
- в) Игрок предотвращает попадание шайбы в ворота, но сталкивается с воротами, вследствие чего ворота полностью сдвигаются с пластиковых штырей

### **Решение**

- а) Присудить взятие ворот и наложить штраф на команду «А».
- в) Главный судья может посчитать, что игрок случайно (с малой долей вероятности) сдвинул ворота, после предотвращения попадания шайбы в пустые ворота. В этом случае, никакого штрафа не должно быть наложено на игрока сдвинувшего ворота. Если главный судья определяет, что действия игрока были направлены на то, чтобы сдвинуть ворота, для того, чтобы предотвратить попадание шайбы в пустые ворота, тогда главный судья должен засчитать взятие ворот и наложить отложенный штраф на команду «А».

### **Ситуация 14**

**А6 — 2 мин. в 3:00**

**Б7 — 2 мин. в 3:30**

**А9 — 2 мин. — отложенный штраф во время игры**

**Гол в 4:10**

### **Решение**

**В 3:00 команды играют 4 на 5.**

**В 3:30 команды играют 4 на 4.**

**В 4:10 Никто из оштрафованных Игроков не выходит на лед. Отложенный штраф А9 не накладывается.**



## НАРУШЕНИЯ ПРОТИВ ИГРОКОВ

### 520. Толчок на борт

- а) На Игрока, который атакует соперника, находящегося в уязвимом положении, в результате чего тот с силой ударяется о борт, должен быть наложен
- **Малый штраф (2').**
- б) На Игрока, пытающегося травмировать соперника или травмирующего соперника в результате толчка на борт, в зависимости от степени воздействия и вреда, причиненного сопернику столкновением с бортом, должны быть наложены, по усмотрению Главного судьи:
- **Большой штраф + автоматически Дисциплинарный до конца игры штраф (5'+ДКИ).**
- в) «Провоз» соперника по борту, когда он, двигая шайбу, пытается проскочить между защищающимся Игроком и бортом, не является толчком на борт.

### 521. Удар концом клюшки

**Удар концом клюшки** — это действие Игрока, использующего противоположный крюку конец клюшки для удара соперника.

Попытка удара концом клюшки будет включать все случаи, когда сделано движение концом клюшки, но не совершен контакт с соперником.

- а) На Игрока, пытающегося ударить соперника концом клюшки, должны быть наложены
- **Двойной Малый штраф + Дисциплинарный штраф (2'+2'+10').**
- б) На Игрока, совершающего удар концом клюшки в отношении соперника, должны быть наложены
- **Большой штраф + автоматически Дисциплинарный до конца игры штраф (5'+ДКИ).**

### 522. Неправильная атака

**Неправильная атака** — это действие Игрока, который преодолевает некоторую дистанцию, чтобы грубо с излишней силой и/или в прыжке, атаковать соперника.

- а) На Игрока, который налетает, насакивает или неправильно атакует Игрока или Вратаря соперника, должен быть наложен
- **Малый штраф (2').**

- б) На Игрока, пытающегося травмировать соперника или травмирующего соперника в результате неправильной атаки, и в зависимости от степени воздействия и вреда, причиненного сопернику неправильной атакой, должны быть наложены
- **Большой штраф + автоматически Дисциплинарный до конца игры штраф (5'+ДКИ).**
- в) Штраф за неправильную атаку соперника должен быть наложен на Игрока, совершающего физический контакт с соперником после свистка, если, по мнению Главного судьи, Игрок имел достаточно времени после свистка, чтобы предотвратить такой контакт.

### 523. Атака соперника сзади

**Атака сзади** — это неожиданное физическое воздействие сзади в тело, примененное против Игрока, не имеющего возможности защитить себя.

- а) На Игрока, который налетает, прыгает, физически воздействует или атакует любым образом соперника сзади, должны быть наложены
- **Малый штраф + Дисциплинарный штраф (2'+10').**
- б) На Игрока, пытающегося травмировать соперника или травмирующего соперника в результате атаки сзади, должны быть наложены
- **Большой штраф + автоматически Дисциплинарный до конца игры штраф (5'+ДКИ).**

#### *Разъяснения к Правилу 523*

##### **Б — Интерпретация**

1. В данном правиле под термином «любым образом» понимаются такие действия, как: игра высоко поднятой клюшкой; толчок клюшкой; неправильная атака и т. п., кроме атаки Игрока, не владеющего шайбой.
2. За толчок сзади в борт или на раму ворот, особенно в ситуации, когда Игрок не в состоянии защитить себя, должен быть наложен штраф. Главный судья должен строго придерживаться выполнения данного правила.
3. Если Игрок поворачивается спиной для того, чтобы подставить ее под удар или силовой прием сзади, то данное действие со стороны атакующего Игрока не будет считаться атакой сзади, вследствие того, что атакуемый Игрок знал об атаке со стороны атакующего Игрока. В данном случае нарушение может быть классифицировано как «Толчок на борт» или «Неправильная атака».

## ***В — Ситуации***

### ***Ситуация 1***

Игрок команды «А» выходит «один на один», а Игрок команды «Б» совершает против него толчок клюшкой сзади. Главный судья налагает штраф за «Атаку соперника сзади», но, кроме того, назначает еще и Штрафной бросок.

### ***Решение***

Команда «А» будет выполнять Штрафной бросок, а Игрок команды «Б», совершивший нарушение, должен все равно отбыть автоматический Дисциплинарный штраф.

## **524. Отсечение**

**Отсечение** — это действие игрока, связанное с расположением тела на уровне колен соперника, в результате которого соперник получает удар в область колен, после воздействия на него сзади, сбоку или спереди. Такое действие может быть совершено Игроком на открытом льду или у борта, когда он пытается избежать применение силового приема против него.

а) На Игрока, совершающего силовой прием в манере отсечения или располагающего свое тело таким образом, чтобы осуществить силовой прием на уровне или ниже уровня колен соперника, должен быть наложен

- **Малый штраф [2'].**

б) На Игрока, пытающегося травмировать соперника или травмирующего соперника в результате такого действия, должны быть наложены

- **Большой штраф + автоматически Дисциплинарный до конца игры штраф [5'+ДКИ].**

## **525. Толчок клюшкой**

**Толчок клюшкой** — это действие клюшкой, удерживаемой Игроком двумя руками в попе-речном положении. При этом ни одна часть клюшки не касается льда.

а) На Игрока, толкающего соперника клюшкой, должен быть наложен

- **Малый штраф [2'].**

б) На Игрока, пытающегося травмировать или травмирующего соперника в результате толчка клюшкой, должны быть наложены

- **Большой штраф + автоматически Дисциплинарный до конца игры штраф [5'+ДКИ].**

## 526. Удар локтем

- а) На Игрока, использующего свой локоть для удара соперника, должен быть наложен
- **Малый штраф [2'].**
- б) На Игрока, травмирующего соперника в результате удара локтем (кроме атаки в голову), должны быть наложены
- **Большой штраф + автоматически Дисциплинарный до конца игры штраф [5'+ДКИ].**

## 527. Укус

На Игрока, который кусает любую часть тела соперника, должны быть наложены

- **Большой штраф + автоматически Дисциплинарный до конца игры штраф [5'+ДКИ].**

## 528. Драки или грубость — КХЛ, ВХЛ

При применении этого правила, если один Игрок или Вратарь находится на льду, а другой вне льда, то оба они будут считаться находящимися на льду.

- а) **Грубость** — грубостью считается удар рукой или кулаком, в перчатке или без нее, направленный в лицо, голову или тело соперника.
1. На Игрока или Вратаря, который бьет соперника или который, получив удар, отвечает ударом, должны быть наложены, по усмотрению Главного судьи:
    - **Малый штраф [2'];**
    - **Двойной Малый штраф [2'+2'].**
- б) **Драка** — ситуация, в которой более чем один Игрок или Вратарь бьет, или пытается несколько раз ударить соперника рукой в перчатке или без нее, или два Игрока начинают бить друг друга так, что Линейному судье сложно вмешаться и разнять их. Главный судья имеет широкий диапазон в выборе штрафов для того, чтобы иметь возможность дифференцировать степень ответственности Игроков за инициирование драки и участие в ней.
1. На Игрока или Вратаря, участвующего в драке и в зависимости от степени вовлеченности в драку, должны быть наложены, по усмотрению Главного судьи:
    - **Малый штраф [2'];**

- **Двойной Малый штраф (2'+2')**;
  - **Большой штраф (5')**.
2. Если в одном матче Игрок или Вратарь наказан вторым большим штрафом (5') за драку, то на него автоматически должен быть наложен
    - **Дисциплинарный до конца игры штраф (ДКИ).**
  3. На любого Игрока или Вратаря, кто первым (в качестве третьего Игрока) вступает в уже идущую драку, должен быть наложен
    - **Дисциплинарный до конца игры штраф (ДКИ).**
  4. На Официального представителя команды, который участвует в конфликте или драке с Игроком, Вратарем или Официальным представителем команды соперника, находящимся на игровой площадке или вне игровой площадки, должен быть наложен
    - **Дисциплинарный до конца игры штраф (ДКИ).**
  5. На любого Игрока или Вратаря, участвующего в драке в подтрибунном помещении во время перерывов матча, должен быть наложен
    - **Дисциплинарный до конца игры штраф (ДКИ).**
  6. На Игрока или Вратаря, который хватает или держит лицевую маску или шлем, или дергает за волосы соперника, должны быть наложены, по усмотрению Главного судьи:
    - **Малый штраф (2')**;
    - **Большой штраф + автоматически Дисциплинарный до конца игры штраф (5'+ДКИ).**
  7. На любого Игрока или Вратаря, который неожиданно бьет ничего не подозревающего соперника и наносит ему травму, должны быть наложены
    - **Большой штраф + автоматически Дисциплинарный до конца игры штраф (5'+ДКИ).**
- в) **Зачинщик драки** — зачинщиком драки считается Игрок или Вратарь, который своими действиями провоцирует соперника к драке и демонстрирует следующие критерии: пройденное расстояние, сброшенные перчатки, первый удар, угрожающее поведение или поза.
1. На Игрока или Вратаря, умышленно скидывающего свою перчатку/перчатки, провоцируя соперника к драке, должен быть наложен
    - **Дисциплинарный штраф (10').**

2. На Игрока или Вратаря, признанного зачинщиком драки, должны быть наложены
    - **Малый штраф + Большой штраф + Дисциплинарный штраф [2'+5'+10'].**
  3. На Игрока или Вратаря, повторно признанного зачинщиком драки в одной игре, должны быть наложены
    - **Малый штраф + Большой штраф + Дисциплинарный до конца игры штраф [2'+5'+ДКИ].**
  4. На Игрока или Вратаря, признанного зачинщиком драки в последние пять (5) минут времени матча или в дополнительное время, должны быть наложены
    - **Малый штраф + Большой штраф + Дисциплинарный до конца игры штраф [2'+5'+ДКИ].**
  5. Если Игрок или Вратарь, признанный зачинщиком драки, имеет полную защитную маску на лице и не снимает ее перед дракой, на него дополнительно должен быть наложен
    - **Малый штраф [2'].**
- г) **Агрессор** — агрессором считается Игрок или Вратарь, который начинает бить и продолжает наносить удары с тем, чтобы наказать беззащитного соперника или того, кто не хочет драться. Игрок или Вратарь признается агрессором, если он явно выиграл поединок, но продолжает наносить удары, чтобы наказать или нанести травму противнику.
1. На Игрока или Вратаря, признанного агрессором, до вбрасывания шайбы в начале матча, в игре и после окончания периода, должны быть наложены
    - **Большой штраф + автоматически Дисциплинарный до конца игры штраф [5'+ДКИ].**
  2. На Игрока или Вратаря, признанного зачинщиком и агрессором одновременно в драке, должны быть наложены
    - **Малый штраф + Большой штраф + Дисциплинарный штраф +**
    - **Дисциплинарный до конца игры штраф [2'+5'+10'+ДКИ].**
- д) **Конфликт** — ситуация, которая приводит к остановке матча или происходящая в остановку матча, во время которой Игроки противоположных команд выясняют отношения между собой, и штрафы могут быть наложены, по усмотрению Главного судьи.

На Игрока или Вратаря, который на приказание Главного судьи прекратить действия, связанные с его участием, продолжает участвовать в конфликте, пытается продолжить его или препятствует Линейному судье в выполнении его обязанностей, должны быть наложены, по усмотрению Главного судьи:

1. **Дисциплинарный штраф (10');**
2. **Дисциплинарный до конца игры штраф (ДКИ).**

### ***Разъяснения к Правилу 528***

#### ***А — Действия Главных и Линейных судей***

1. В ситуации, когда после свистка Игроки начинают толкать или пихать друг друга, Главный судья должен сделать предупреждение Тренеру или капитану каждой команды.
2. Если после предупреждения ситуация повторяется, Главный судья должен наложить Малые штрафы за грубость или Большие штрафы за драку. В зависимости от степени участия Игрока в конфликте на него дополнительно могут быть наложены Дисциплинарные штрафы или Дисциплинарные до конца игры штрафы.
3. Если ситуация усложняется наложением многочисленных Дисциплинарных штрафов или Дисциплинарных до конца игры штрафов, Главный судья должен быть уверен, что все наложенные штрафы записаны в Официальный протокол матча.
4. В ситуации, связанной с наложением многочисленных штрафов, Главный судья может попросить Линейных судей направлять оштрафованных Игроков на скамейку для оштрафованных Игроков до наложения соответствующих штрафов.
5. Главный судья должен быть готов к тому, что в стычку между двумя Игроками может вмешаться третий Игрок.

#### ***Б — Интерпретация***

1. За грубость может быть наложен Малый или Двойной Малый штраф.
2. В случае наложения в соответствии с данным правилом Большого штрафа данное нарушение должно быть записано и объявлено как драка.
3. Штрафы за драку или грубость могут быть наложены даже, если Игроки все еще имеют на руках свои перчатки.
4. Два Игрока могут быть наказаны Большим штрафом за драку без определения, кто из них был агрессором или зачинщиком.

5. Понятие «третий Игрок в драке» в правиле применяется только к первому Игроку, вступающему в драку. Наложение даже одного Большого штрафа квалифицирует конфликт как драку. Однако принятие решения требует соответствующего определения, был ли этот Игрок действительно вовлечен в драку.
6. Дисциплинарный до конца игры штраф должен быть наложен в дополнение к другим штрафам только на первого Игрока, вмешивающегося в драку, где Большой штраф наложен на одного или обоих Игроков.
7. Сбивание нормально одетого шлема полностью или частично с головы соперника должно быть наказано, как грубость.

## ***В — Ситуации***

### ***Ситуация 1***

Два Игрока дерутся на льду в непосредственной близости от скамейки для Игроков. Игрок или Вратарь со скамейки Игроков вмешивается в драку.

#### ***Решение***

Игрок, находящийся на скамейке для Игроков, должен быть оштрафован Дисциплинарным до конца игры штрафом как «третий Игрок, вмешивающийся в драку». Этот штраф должен быть наложен только в дополнение к другим штрафам, наложенным на «третьего Игрока» в драке.

### ***Ситуация 2***

Игрок или Вратарь, находящийся на льду или находящийся вне льда, вступает в драку с официальным представителем команды, находящимся вне льда.

#### ***Решение***

Главный судья должен наложить Дисциплинарный до конца игры штраф на Официального представителя команды. На Игрока или Вратаря могут быть наложены Малый или Двойной малый штраф или Большой штраф плюс Дисциплинарный до конца игры штраф.

## **528. Драки или грубость — МХЛ**

При применении этого правила, если один Игрок или Вратарь находится на льду, а другой вне льда, то оба они будут считаться находящимися на льду.

- а) **Грубость** — грубостью считается удар рукой или кулаком, в перчатке или без нее, направленный в лицо, голову или тело соперника.



1. На Игрока или Вратаря, который бьет соперника или который, получив удар, отвечает ударом, должны быть наложены, по усмотрению Главного судьи:

- **Малый штраф [2'];**
- **Двойной Малый штраф [2'+2'].**

б) **Драка** — ситуация, в которой более чем один Игрок или Вратарь бьет, или пытается несколько раз ударить соперника рукой, в перчатке или без нее, или два Игрока начинают бить друг друга так, что Линейному судье сложно вмешаться и разнять их. Главный судья имеет широкий диапазон в выборе штрафов для того, чтобы иметь возможность дифференцировать степень ответственности Игроков за инициирование драки и участие в ней.

1. На Игрока или Вратаря, участвующего в драке и в зависимости от степени вовлеченности в драку, должны быть наложены, по усмотрению Главного судьи:

- **Малый штраф [2'];**
- **Двойной Малый штраф [2'+2'];**
- **Большой штраф + автоматически Дисциплинарный до конца игры штраф [5'+ДКИ];**

2. На любого Игрока или Вратаря, кто первым (в качестве третьего Игрока) вступает в уже идущую драку, должен быть наложен

- **Дисциплинарный до конца игры штраф (ДКИ).**

3. На Официального представителя команды, который участвует в конфликте или в драке с Игроком, Вратарем или Официальным представителем команды соперника, находящимся на ледовой поверхности или вне ледовой поверхности, должен быть наложен

- **Дисциплинарный до конца игры штраф (ДКИ).**

4. На любого Игрока или Вратаря, участвующего в драке в подтрибунном помещении во время перерывов матча, должен быть наложен

- **Дисциплинарный до конца игры штраф (ДКИ).**

5. На Игрока или Вратаря, который хватает или держит лицевую маску или шлем, или дергает за волосы соперника, должны быть наложены, по усмотрению Главного судьи:

- **Малый штраф [2'];**

- **Большой штраф + автоматически Дисциплинарный до конца игры штраф (5'+ДКИ).**
- б. На любого Игрока или Вратаря, который бьет ничего не подозревающего соперника и наносит ему травму, должен быть наложен
- **Большой штраф + автоматически Дисциплинарный до конца игры штраф (5'+ДКИ).**
- в) **Зачинщик драки** — зачинщиком драки считается Игрок или Вратарь, который своими действиями или поведением провоцирует соперника к драке и демонстрирует следующие критерии: пройденное расстояние, сброшенные перчатки, первый удар, угрожающее поведение или поза.
1. На Игрока или Вратаря, умышленно скидывающего свою перчатку/перчатки, провоцируя соперника к драке, должен быть наложен
- **Дисциплинарный штраф (10').**
2. На Игрока или Вратаря, признанного зачинщиком драки и в зависимости от степени обратного воздействия соперника, должны быть наложены, по усмотрению Главного судьи:
- **Малый штраф + Дисциплинарный штраф (2'+10');**
  - **Малый штраф + Большой штраф + Дисциплинарный до конца игры штраф (2'+5'+ДКИ);**
3. Если Игрок или Вратарь, признанный зачинщиком драки, имеет полную защитную маску на лице и не снимает ее перед дракой, на него дополнительно должен быть наложен
- **Малый штраф (2').**
- г) **Агрессор** — агрессором считается Игрок или Вратарь, который начинает бить и продолжает наносить удары с тем, чтобы наказать беззащитного соперника или того, кто не хочет драться. Игрок или Вратарь признается агрессором, если он явно выиграл поединок, но продолжает наносить удары, чтобы наказать или нанести травму противнику.
1. На Игрока или Вратаря, признанного агрессором в драке и в зависимости от степени обратного воздействия соперника, должны быть наложены:
- **Большой штраф + автоматически Дисциплинарный до конца игры штраф (5'+ДКИ).**
2. На Игрока или Вратаря, признанного зачинщиком и агрессором одновременно в драке, должен быть наложен

- **Малый штраф + Большой штраф + Дисциплинарный до конца игры штраф (2'+5'+ДКИ).**

д) **Конфликт** — ситуация, которая приводит к остановке матча или происходящая в остановку матча, во время которой Игроки противоположных команд выясняют отношения между собой, штрафы могут быть наложены, по усмотрению Главного судьи.

На Игрока или Вратаря, который на приказание Главного судьи прекратить действия, связанные с его участием, продолжает участвовать в конфликте, пытается продолжить его или препятствует Линейному судье в выполнении его обязанностей, должны быть наложены, по усмотрению Главного судьи:

1. **Дисциплинарный штраф (10');**
2. **Дисциплинарный до конца игры штраф (ДКИ).**

#### **Разъяснения к Правилу 528 — ВХЛ, МХЛ**

#### **А — Действия Главных и Линейных судей**

1. В ситуации, когда после свистка Игроки начинают толкать или пихать друг друга, Главный судья должен сделать предупреждение Тренеру или капитану каждой команды.
2. Если после предупреждения ситуация повторяется, Главный судья должен наложить Малые штрафы за грубость или в зависимости от степени участия Игрока в конфликте Большие штрафы + Дисциплинарные до конца игры штрафы за драку.
3. Если ситуация усложняется наложением многочисленных Дисциплинарных штрафов, Дисциплинарных до конца игры штрафов, Главный судья должен быть уверен, что все наложенные штрафы записаны в Официальный протокол матча.
4. В ситуации, связанной с наложением многочисленных штрафов, Главный судья может попросить Линейных судей направлять оштрафованных Игроков на скамейку для оштрафованных Игроков до наложения соответствующих штрафов.
5. Главный судья должен быть готов к тому, что в стычку между двумя Игроками может вмешаться третий Игрок.

#### **Б — Интерпретация**

1. За грубость может быть наложен Малый или Двойной Малый штраф.
2. В случае наложения в соответствии с данным правилом Большого штрафа + Дисциплинарного до конца игры штрафа данное нарушение должно быть записано и объявлено как драка.

3. Штрафы за грубость или драку могут быть наложены даже, если Игроки все еще имеют на руках свои перчатки.
4. Два Игрока могут быть наказаны Большим штрафом + Дисциплинарным до конца игры штрафом за драку без определения, кто из них был агрессором или зачинщиком.
5. Понятие «третий Игрок в драке» в правиле применяется только к первому Игроку, вступающему в драку. Наложение даже одного Большого + Дисциплинарного до конца игры штрафа квалифицирует конфликт как драку. Однако принятие решения требует соответствующего определения, был ли этот Игрок действительно вовлечен в драку.
6. Дисциплинарный до конца игры штраф должен быть наложен в дополнение к другим штрафам только на первого Игрока, вмешивающегося в драку, где Большой штраф + Дисциплинарный до конца игры штраф наложены на одного или обоих Игроков.
7. Сбивание нормально одетого шлема полностью или частично с головы соперника должно быть наказано как грубость.

## ***В – Ситуации***

### ***Ситуация 1***

Два Игрока дерутся на льду в непосредственной близости к скамейке для Игроков. Игрок или Вратарь со скамейки Игроков вмешивается в драку.

#### ***Решение***

Игрок, находящийся на скамейке для Игроков, должен быть оштрафован Дисциплинарным до конца игры штрафом как «третий Игрок, вмешивающийся в драку». Этот штраф должен быть наложен только в дополнение к другим штрафам, наложенным на «третьего Игрока» в драке.

### ***Ситуация 2***

Игрок или Вратарь, находящийся на льду или находящийся вне льда, вступает в драку с официальным представителем команды, находящимся вне льда.

#### ***Решение***

Главный судья должен наложить Дисциплинарный до конца игры штраф на Официального представителя команды. На Игрока или Вратаря накладывается Малый или Двойной Малый + Дисциплинарный штраф или Большой штраф + Дисциплинарный до конца игры штраф.

## 529. Удар головой

На Игрока или Вратаря:

- а) пытающегося ударить или умышленно бьющего соперника головой, должны быть наложены
- **Большой штраф + автоматически Дисциплинарный до конца игры штраф (5'+ДКИ);**

## 530. Высоко поднятая клюшка

- а) Игрок должен быть ответственен за свою клюшку и контролировать ее положение.

На любого Игрока или Вратаря, играющего клюшкой выше своего плеча и совершающего контакт клюшкой с соперником, должен быть наложен, по усмотрению Главного судьи,

- **Малый штраф (2').**
- б) На Игрока или Вратаря, который проносит, играет клюшкой или держит любую часть своей клюшки выше высоты своего плеча так, что наносит при этом травму сопернику, и в зависимости от степени вреда, причиненного сопернику высоко поднятой клюшкой, должны быть наложены:
- **Большой штраф + автоматически Дисциплинарный до конца игры штраф (5'+ДКИ).**
- в) Однако если такое действие высоко поднятой клюшкой, вызвавшее травму, было расценено как случайное, на нарушившего правило Игрока или Вратаря должен быть наложен
- **Двойной Малый штраф (2'+2').**
- г) Помещение шайбы на крюк клюшки (как в лакроссе) выше уровня плеч или перекладки ворот не допускается, в этом случае следует остановить матч.

### *Разъяснения к Правилу 530*

#### **Б — Интерпретация**

На Игрока, который выполняет бросок с замахом клюшкой назад выше своего плеча и совершает контакт с соперником, должен быть наложен штраф в соответствии с Правилем 530 «Высоко поднятая клюшка».

### **531. Задержка соперника руками**

На Игрока, который задерживает соперника своими руками или другими частями тела, должен быть наложен

- **Малый штраф [2'].**

### **532. Задержка руками клюшки соперника**

На Игрока, который задерживает клюшку соперника своими руками или иным способом, должен быть наложен

- **Малый штраф [2'].**

### **533. Задержка клюшкой**

а) На Игрока, который препятствует или пытается препятствовать продвижению соперника, задерживая его своей клюшкой, должен быть наложен

- **Малый штраф [2'].**

б) На Игрока, который травмирует соперника в результате задержки клюшкой, должны быть наложены

- **Большой штраф + автоматически Дисциплинарный до конца игры штраф [5'+ДКИ].**

### **534. Атака Игрока, не владеющего шайбой (блокировка)**

а) На Игрока или Вратаря, который атакует или препятствует продвижению соперника, не владеющего шайбой, мешает ему поднять со льда клюшку или перчатку, должен быть наложен

- **Малый штраф [2'].**

б) На Игрока, который со скамейки Игроков или со скамейки оштрафованных Игроков своей клюшкой или своим телом препятствует движению шайбы или соперника на льду, участвующего в игре, должен быть наложен

- **Малый штраф [2'].**

в) На Игрока, который с помощью своей клюшки или тела, препятствует или пытается препятствовать движению Вратаря, когда он находится в площади своих ворот, должен быть наложен

- **Малый штраф [2'].**

- г) На Вратаря, умышленно вступающего в контакт с Игроком в площади ворот или вне площади ворот по иной причине, нежели занятие позиции для отражения броска, должен быть наложен
- **Малый штраф [2'].**
- д) На Игрока, травмирующего соперника в результате атаки Игрока, не владеющего шайбой, должны быть наложены
- **Большой штраф + автоматически Дисциплинарный до конца игры штраф [5'+ДКИ].**
- е) На Игрока, стоящего лицом к Вратарю соперника и размахивающего руками или клюшкой перед лицом Вратаря с целью помешать или отвлечь Вратаря, независимо от того, где находится Игрок в площади ворот или за пределами площади ворот, должен быть наложен
- **Малый штраф [2'].**
- ж) Когда Вратарь убран со льда, а Игрок или Официальный представитель команды, препятствует с помощью клюшки, любого другого предмета или любой частью тела сопернику завладеть шайбой за пределами его собственной зоны защиты, Главный судья должен присудить не нарушившей правило команде
- **Гол.**

### **Разъяснения к Правилу 534**

#### **Б — Интерпретация**

1. Если атакующий Игрок бросил шайбу в зону атаки, а защитник, откатываясь назад в свою зону, выставляет свое бедро, заставляя атакующего Игрока объезжать его, то данное действие защитника классифицируется как «создание помехи» и на него должен быть наложен штраф за атаку Игрока, не владеющего шайбой.
2. При ссылке на раздел ж) данного правила нужно иметь в виду, что шайба должна быть в нейтральной зоне или в зоне защиты нарушившей правила команды, чтобы присудить взятие ворот.

#### **В — Ситуации**

##### **Ситуация 1**

Защищающийся Игрок толкает соперника, не владеющего шайбой, на ворота с целью остановки матча, связанной со сдвигом ворот.

**Решение**

Главный судья должен наложить на защищающегося Игрока малый штраф за атаку Игрока, не владеющего шайбой.

**535. Удар ногой**

На Игрока или Вратаря:

- а) который бьет или пытается ударить ногой другого Игрока, должны быть наложены
- **Большой штраф + автоматически Дисциплинарный до конца игры штраф (5'+ДКИ).**

**536. Нарушение правил с использованием колена**

- а) На Игрока, который использует колено для атаки соперника, должен быть наложен
- **Малый штраф (2').**
- б) На Игрока, пытающегося травмировать соперника или травмирующего соперника в результате действий с использованием колена, должны быть наложены
- **Большой штраф + автоматически Дисциплинарный до конца игры штраф (5'+ДКИ).**

**537. Удар клюшкой**

Игрок, бьющий соперника палкой или крюком своей клюшки одной рукой или двумя с большой силой и амплитудой по телу, рукам или по клюшке, а также выбивающий клюшку из рук соперника, ломающий клюшку соперника или свою, должен быть наложен штраф «За удар соперника клюшкой» независимо от того, владел ли не нарушивший правила Игрок шайбой или нет. Контакт, как таковой не является необходимым условием для наложения штрафа.

- а) Постукивание по клюшке Игрока, ведущего шайбу, не будет считаться ударом клюшкой, если это применяется с единственной целью — отобрать шайбу.
- б) Главный судья должен наложить штраф за удар соперника клюшкой на любого Игрока, размахивающего клюшкой перед соперником, в действительности не ударяя его, или совершающего большой замах ею, имитируя игру в шайбу, с целью запугать соперника.



- в) На Игрока или Вратаря, препятствующего или пытающегося препятствовать продвижению соперника, ударяя его своей клюшкой, должен быть наложен,
- **Малый штраф (2').**
- г) На Игрока, который пытается травмировать соперника или травмирует соперника ударом клюшки, размещая клюшку между ног соперника и поднимая ее вверх в область паха, должны быть наложены:
- **Большой штраф + автоматически Дисциплинарный до конца игры штраф (5'+ДКИ);**
- д) На Игрока, который замахивается клюшкой на соперника в процессе любого конфликта, должны быть наложены
- **Большой штраф + автоматически Дисциплинарный до конца игры штраф (5'+ДКИ).**

### **Разъяснения к Правилу 537**

#### **Б — Интерпретация**

1. Постукивание или подбивание снизу-вверх клюшки Игрока, ведущего шайбу, не будет считаться нарушением правил, если эти действия применены с единственной целью — отобрать у Игрока шайбу.
2. Подбивание снизу-вверх клюшки Игрока без шайбы не будет считаться нарушением правил, если эти действия применены с единственной целью — не дать Игроку принять передачу шайбы от партнера.
3. Подбивание снизу-вверх клюшки Игрока без шайбы, в том числе, когда клюшка выпадает из рук, не будет считаться нарушением правил, если эти действия применены с единственной целью — не дать Игроку принять передачу шайбы от партнера.
4. На Игрока, бьющего соперника клюшкой между ног, должны быть наложены Большой + автоматически Дисциплинарный до конца игры штрафы по пункту «г» данного правила.

### **538. Колющий удар**

- а) **Колющий удар** — это действие Игрока или Вратаря в отношении соперника, совершаемое концом крюка клюшки вне зависимости от того, как Игрок держит клюшку одной или двумя руками.
- б) **Попытка колющего удара** будет включать все случаи, когда сделано колющее движение, но не достигнут контакт с соперником.

- в) На Игрока или Вратаря, пытающегося совершить колющий удар в отношении соперника, должны быть наложены
- **Двойной Малый штраф + Дисциплинарный штраф (2'+2'+10').**
- г) На Игрока или Вратаря, совершающего колющий удар в отношении соперника, должны быть наложены
- **Большой штраф + автоматически Дисциплинарный до конца игры штраф (5'+ДКИ).**

### 539. Подножка

- а) На Игрока или Вратаря, подставляющего клюшку, ногу, руку, плечо или локоть для того, чтобы заставить соперника споткнуться или упасть, должен быть наложен, по усмотрению Главного судьи,
- **Малый штраф (2').**
- б) На Игрока или Вратаря, который совершил подножку в отношении соперника, в результате чего соперник получил травму, должны быть наложены
- **Большой штраф + автоматически Дисциплинарный до конца игры штраф (5'+ДКИ).**
- в) На Игрока, который:
- намеренно бьет своей ногой или коньком сзади по коньку или ноге соперника,
  - тянет тело соперника назад рукой, локтем или клюшкой и одновременно бьет или подсекает его своей ногой или коньком,
- должны быть наложены
- **Большой штраф + автоматически Дисциплинарный до конца игры штраф (5'+ДКИ).**
- г) Игрок или Вратарь не нарушает данного правила, если, по мнению Главного судьи, он сначала использует свою клюшку или часть тела для отбора или выбивания шайбы, а затем в результате этого действия совершает подножку сопернику, заставляя его споткнуться или упасть.

## **Разъяснения к Правилу 539**

### **В — Ситуации**

#### **Ситуация 1**

Игрок выходит «один на один». Вратарь выходит ему навстречу и совершает против него нарушение правил, и из-за этого нарушения не происходит взятие ворот.

#### **Решение**

Главный судья должен назначить Штрафной бросок за нарушение правил на Вратаря (см. Правило 508 и).

## **540. Атака в голову или шею**

Важно: если Игрок, применяя силовой прием или иные действия, первоначально попадает в корпус соперника и затем, скользя вверх, попадает в голову или шею, это действие не будет квалифицироваться как «Атака в голову».

а) На Игрока, который непосредственно бьет или совершает удар любой частью своего тела или экипировки в голову или шею соперника, или который «везет» или с силой направляет голову соперника в защитное стекло, расположенное поверх бортов, должны быть наложены

- **Малый штраф + Дисциплинарный штраф (2'+10')**.

б) На Игрока, наносящего травму лица, пытающегося травмировать или травмирующего соперника в результате атаки в голову или шею, должны быть наложены

- **Большой штраф + автоматически Дисциплинарный до конца игры штраф (5'+ДКИ).**

в) Соответствующий штраф за атаку в голову или шею должен быть наложен, если атакующий Игрок выполняет следующие действия:

1. Игрок непосредственно атакует и бьет соперника в голову или шею любой частью своего тела, не попадая при этом в тело соперника;
2. Игрок «везет» или с силой направляет голову соперника в защитное стекло или борт, используя часть своего тела, указанную в подпункте З;
3. Игрок выдвигает и направляет свою руку, локоть, предплечье или плечо и напрямую попадает в голову или шею соперника;
4. Игрок вытягивает свое тело так, чтобы нанести удар в голову или шею соперника, частью тела, указанной в подпункте З;

5. Атакующий Игрок подпрыгивает, для того чтобы нанести удар в голову или шею соперника;
6. Игрок ударяет клюшкой, удерживаемой в поперечном положении в голову или шею соперника;
7. На Вратаря, бьющего своим «блином» в голову или шею соперника, должны быть наложены

- **Большой штраф + Дисциплинарный до конца игры штраф (5'+ДКИ');**

- г) Игрок обязан держать голову поднятой и осознавать свою позицию и возможность применения против него силового приема. Силовой прием — это часть игры, и Игроки должны быть готовы защитить себя в рамках правил.
- д) Тот факт, что Игрок готов или не готов защитить себя, знает или не знает о предстоящем силовом приеме, не отменяет наложение штрафа за атаку Игрока в голову или шею.
- е) Атака Игрока в направлении соперника, владеющего шайбой и опустившего голову при приближении к атакующему Игроку, не считается атакой в голову, если атакующий Игрок не поднимает, вытягивает или направляет руку, локоть, плечо или какую-либо часть своего тела в сторону головы или шеи соперника.
- ж) Если Игрок занимает свою позицию в нормальной игровой манере, пока соперник приближается к нему и атакует приближающегося соперника, то это не будет рассматриваться как атака в голову или шею, за исключением ситуаций, описанных в подпунктах 3 и 4 пункта в).
- з) Удары в голову во время драк не должны рассматриваться как удар в голову или шею, но соответствующие штрафы должны быть наложены на Игроков по Правилу 528 «Драки или грубость».

### ***Разъяснения к Правилу 540***

#### ***Б — Интерпретация***

Поперечный удар клюшкой в голову или в шею должен квалифицироваться как «Атака в голову или шею» и наказываться в соответствии с данным правилом. Если нет поперечного удара в голову или шею, то это можно рассматривать, как опасная игра высоко поднятой клюшкой по Правилу 530.

## ДРУГИЕ ШТРАФЫ

### 550. Оскорбление судей и неспортивное поведение со стороны Игроков

При использовании данного правила Главный судья во многих случаях имеет возможность наложить следующие варианты штрафов:

- а) Малый скамеечный штраф — за нарушения, происходящие на скамейке или в непосредственной близости от скамейки для Игроков, и когда нарушившего Игрока нельзя определить.
- б) Малый штраф, Дисциплинарный штраф, Дисциплинарный до конца игры штраф, — за нарушения, происходящие на ледовой поверхности, на скамейке запасных или для оштрафованных Игроков, и когда нарушившего Игрока можно определить.
- в) Если любой Игрок:
  1. Во время торможения умышленно направляет снег и осколки льда в лицо Вратаря, когда он прижимает шайбу ко льду,
    - **Малый штраф [2'].**Этот штраф объявляется как «Малый штраф за неспортивное поведение».
- г) На Игрока, который:
  1. Оспаривает или выступает против решений любого судьи во время матча;
  2. Ведет себя недисциплинированно, любым способом вмешивается в действия любого судьи, использует непристойные, грубые или оскорбительные выражения по отношению к кому-либо или по отношению к любому судье, обслуживающему матч на льду или где-либо на Игровой площадке до, во время или после матча;
  3. Умышленно отбрасывает шайбу от судьи, пытающегося подобрать ее, или умышленно направляет шайбу в сторону судьи, выражая несогласие с его решением;
  4. Заезжает или остается в площади судьи в то время, когда Главный судья разговаривает с любым судьей;
  5. Бьет по борту или стеклу клюшкой, или другими предметами в любое время матча в знак протеста на решение Главного или Линейного судьи;

6. Будучи оштрафованным, отказывается идти непосредственно и немедленно на скамейку для оштрафованных Игроков или в раздевалку после драки или любой стычки, в которую он был вовлечен или вызывает какую-либо задержку, подбирая свое снаряжение. Перчатки Игрока и клюшка должны быть привезены ему на скамейку для оштрафованных Игроков товарищем по команде;
  7. Провоцирует соперника совершить действия, подлежащие наложению штрафа, заходит на скамейку запасных игроков команды соперника, за исключением случайного попадания;
  8. Допускает празднование гола посредством провокационных реплик или жестов в адрес соперника, проезжая мимо его скамейки, на него должен быть наложен;
    - **Дисциплинарный штраф (10').**
- д) Если Игрок продолжает каким-либо образом линию поведения, за которую он прежде был оштрафован Дисциплинарным штрафом, на него должен быть наложен
- **Дисциплинарный до конца игры штраф (ДКИ).**
- е) На Игрока, который выражается или делает ремарки, касающиеся расовой дискриминации или этнической принадлежности, должен быть наложен
- **Дисциплинарный до конца игры штраф (ДКИ).**
- ж) На любого Игрока, который:
1. Умышленно бьет, трогает руками или клюшкой, хватает или отталкивает, или толкает руками, клюшкой или телом, совершает подножку, удар клюшкой или какой-либо силовой прием в отношении судьи, нанося ему травму. Преднамеренно бросает шайбу или любой предмет в судью;
  2. Ведет себя так, что его поведение мешает или наносит вред проведению матча;
  3. Находясь на льду или вне его, или где-либо на Игровой площадке до, во время или после матча, производит любые оскорбительные жесты по отношению к любому судье или кому-либо, замахивается на судью клюшкой;
  4. Плюет в судью или кого-либо на льду или где-либо на Игровой площадке, должен быть наложен
- **Дисциплинарный до конца игры штраф (ДКИ).**

з) Если Игрок, находящийся вне льда и которого можно определить, бросает клюшку или любой другой предмет на игровую поверхность со скамейки Игроков или скамейки оштрафованных Игроков, на него налагается

- **Малый штраф + Дисциплинарный до конца игры штраф (2'+ДКИ).**

и) Если не удастся установить личность Игрока, который, находясь вне льда, бросает клюшку или какой-либо предмет на игровую поверхность со скамейки Игроков или скамейки оштрафованных Игроков, на команду должен быть наложен

- **Малый скамеечный штраф (2').**

### ***Разъяснения к Правилу 550***

#### ***Б — Интерпретация***

Судьи не должны допускать того, чтобы их постоянно словесно оскорбляли. Персональное высказывание любого Игрока в адрес судьи в любое время матча должно привести к наложению на этого Игрока Дисциплинарного штрафа.

#### ***В — Ситуации***

##### ***Ситуация 1***

Игрок, у которого из носа или изо рта идет кровь, собирает ее руками, а затем бросает в соперника.

##### ***Решение***

Данное действие классифицируется как плевок, и на Игрока должен быть наложен

- **Дисциплинарный до конца игры штраф (ДКИ).**

### **551. Оскорбление судей и неспортивное поведение со стороны представителей команды**

а) Если любой представитель команды:

1. Использует непристойные, грубые или оскорбительные выражения по отношению к кому-либо или к любому судье, обслуживающему матч;
2. Любым способом вмешивается в действия любого судьи;
3. Бьет по борту клюшкой или другими предметами в любое время матча, на его команду должен быть наложен

- **Малый скамеечный штраф (2').**

Этот штраф объявляется как «Малый скамеечный штраф за неспортивное поведение».

- б) Если он продолжает вести себя подобным образом или если он виновен в любом виде недисциплинированного поведения, на него должен быть наложен
- **Дисциплинарный до конца игры штраф (ДКИ).**
- в) На Официального представителя команды, который выражается или делает ремарки, касающиеся расовой дискриминации или этнической принадлежности, должен быть наложен
- **Дисциплинарный до конца игры штраф (ДКИ).**
- г) Если любой представитель команды:
1. Хватает руками, бьет или бросает в судью или кого-либо любой предмет;
  2. Ведет себя так, что его поведение мешает или наносит вред проведению матча;
  3. Производит любые оскорбительные жесты по отношению к любому судье или кому-либо, замахивается на судью клюшкой;
  4. Плует в кого-либо или в судью, обслуживающего матч, на него должен быть наложен
- **Дисциплинарный до конца игры штраф (ДКИ).**
- д) Если можно установить официальное лицо команды, бросающее клюшку или любой другой предмет на игровую поверхность, на него налагаются
- **Малый скамеечный штраф + Дисциплинарный до конца игры штраф (2'+ДКИ).**
- е) Если не удастся установить официальное лицо, бросившее клюшку или любой другой предмет на игровую поверхность со своей скамейки Игроков, на его команду должен быть наложен
- **Малый скамеечный штраф (2').**

### **Разъяснения к Правилу 551**

#### **А — Действия Главных и Линейных судей**

1. Главный судья может наложить два Малых скамеечных штрафа на команду Тренера, нарушившего правила, прежде чем удалить его до конца матча с наложением на него Дисциплинарного до конца игры штрафа.



2. На Тренера не может быть наложен Дисциплинарный штраф.
3. Главный судья может в соответствии с имеющимся у него выбором наложить за нарушение правил, совершаемое официальными представителями команды, следующие виды штрафов: Малый скамеечный штраф, Малый скамеечный штраф плюс Дисциплинарный до конца игры штраф, Дисциплинарный до конца игры штраф.
4. Если на Официального представителя команды налагается Дисциплинарный до конца игры штраф, он обязан немедленно проследовать в раздевалку и находиться там до окончания матча.
5. Если на Официального представителя команды налагается Малый скамеечный штраф плюс Дисциплинарный до конца игры штраф, оставшиеся представители команды обязаны назвать через капитана команды Игрока, который будет отбывать Малый скамеечный штраф на скамейке для оштрафованных Игроков. Команда будет играть в течение этого времени в численном меньшинстве, если не возникнут другие ситуации, которые регулируются другими правилами.

### ***Б — Интерпретация***

1. Штраф не может быть наложен за нарушения, которые происходят во время предыгровой разминки. Однако согласно Правилу 510 «Дополнительные наказания» Уполномоченный орган Лиги может применить дисциплинарные санкции.
2. Правило 551 д, е нужно применять в случаях, когда Вратарь находится на льду. Если Вратарь отсутствует на льду необходимо применять Правило 569 г.

## **554. Задержка матча**

### **554 а. Поддержание шайбы в движении**

- а) Шайба должна быть все время в движении. Команда, владеющая шайбой в своей зоне защиты, должна продвигать шайбу вперед по направлению к воротам соперника за исключением:
  1. Одной проводки шайбы позади собственных ворот;
  2. Если этому препятствуют Игроки команды соперника;
  3. Если команда играет в численном меньшинстве.
- б) Игрок, находящийся вне зоны своей защиты, не должен передавать или вводить шайбу обратно в свою зону защиты с целью задержки игры, за исключением случая, когда его команда играет в численном меньшинстве:

1. В случае первого нарушения данного правила Главный судья должен сделать предупреждение капитану нарушившей команды;
2. За второе нарушение данного правила, допущенное Игроком одной и той же команды в течение одного и того же периода, нарушивший правило Игрок должен быть оштрафован

- **Малым штрафом [2']**.

- в) На любого Игрока или Вратаря, удерживающего, прижимающего или продвигающего шайбу своей клюшкой, коньками или телом вдоль бортов с целью вызвать остановку матча, за исключением случая, когда его действительно атакует соперник, должен быть наложен

- **Малый штраф [2']**.

## 554 б. Сдвиг ворот

- а) На Игрока или Вратаря, преднамеренно сдвигающего или приподнимающего ворота с их установленной позиции, должен быть наложен

- **Малый штраф [2']**.

- б) Если это действие совершается защищающимся Игроком или Вратарем в своей зоне защиты в течение последних двух минут матча или в любое время дополнительного периода, то Главный судья должен предоставить не нарушившей правило команде право выполнить

- **Штрафной бросок (ШБ)**.

- в) Если Игрок владеет шайбой и контролирует шайбу в нейтральной зоне или зоне атаки и имеет реальную возможность произвести взятие ворот и между ним и Вратарем соперника нет Игроков противоположной команды, а Игрок или Вратарь противоположной команды преднамеренно сдвигают ворота с их установленной позиции, то Главный судья должен предоставить не нарушившей правило команде право выполнить

- **Штрафной бросок (ШБ)**.

- г) Если Игрок владеет шайбой и контролирует шайбу в нейтральной зоне или зоне атаки и имеет реальную возможность произвести взятие ворот, а Игрок противоположной команды преднамеренно сдвигает ворота с их установленной позиции в то время, когда Вратарь его команды убран со льда, то Главный судья должен присудить взятие ворот не нарушившей правило команде

- **Гол**.

д) Если во время выполнения Штрафного броска, который начинается со свистка Главного судьи, Вратарь умышленно сдвигает ворота, то Главный судья должен присудить взятие ворот не нарушившей правило команде

- **Гол.**

### **Разъяснения к Правилу 554 Б**

#### **Б — Интерпретация**

1. При применении данного правила нужно иметь в виду, что Игрок или Вратарь должен сдвигать ворота своими руками, телом или посредством толчка своего партнера на свои ворота.
2. Когда ворота случайно сдвинуты с их установленной позиции Игроком атакующей команды и Игрок защищающейся команды владеет шайбой и начинает атаку на ворота команды соперника, игра не должна быть остановлена до тех пор, пока не нарушившая правила команда не потеряет контроль над шайбой. Следующее вбрасывание должно быть произведено в ближайшей точке вбрасывания к месту остановки матча. Если матч был остановлен в зоне защиты команды, не нарушившей правило, то вбрасывание должно быть произведено в одной из двух точек у синей линии зоны защиты этой команды. Если не нарушившая правило команда произведет взятие ворот команды, ответственной за сдвиг ворот с установленной позиции, то этот гол должен быть засчитан.

### **554 в. Бросок или выбрасывание шайбы за пределы игровой площадки**

а) Если любой Игрок или Вратарь, находясь в своей зоне защиты, напрямую бросает, выбрасывает шайбу клюшкой, рукой или ногой непосредственно (без рикошета) за пределы игровой площадки, за исключением пространства, где нет стекла, то за данное нарушение должен быть наложен

- **Малый штраф [2'].**

б) Если шайба брошена, выброшена клюшкой, рукой, ногой Игроком или Вратарем на скамейку для Игроков (или на скамейку для оштрафованных Игроков, если перед ней нет стекла), штраф не должен быть наложен.

в) Если шайба брошена, выброшена клюшкой, рукой, ногой Игроком или Вратарем через стекло, расположенное за скамейкой для Игроков (или за скамейкой для оштрафованных Игроков, если перед ней нет стекла), то согласно этому правилу должен быть наложен

- **Малый штраф [2']**

г) На любого Игрока или Вратаря, кто умышленно бросает, выбрасывает или выкидывает шайбу за пределы игровой площадки во время матча одним из вышеуказанных способов должен быть наложен за задержку игры

- **Малый штраф (2')**

д) На любого Игрока или Вратаря, кто умышленно бросает, выбрасывает или выкидывает шайбу за пределы игровой площадки после остановки матча одним из вышеуказанных способов должен быть наложен за недисциплинированное поведение

- **Дисциплинарный штраф (10').**

### **Разъяснения к Правилу 554 в**

#### **Б — Интерпретация**

1. Выражение «... за исключением пространства, где нет стекла...» относится к пространству перед скамейками для Игроков на игровых площадках стандарта КХЛ.
2. Определяющим фактором для наложения штрафа должно быть положение шайбы в момент совершения броска, выброса или отбивания шайбы рукой или клюшкой Игрока, или Вратаря.
3. Штраф не должен быть наложен, если шайба выбрасывается из зоны защиты и ударяется о видеокуб, вызывая остановку матча.

#### **В — Ситуации**

##### **Ситуация 1**

Игрок или Вратарь выбрасывает шайбу на скамейку для запасных Игроков.

##### **Решение**

Штраф на Игрока или Вратаря не налагается, если шайба попадает на скамейку для запасных Игроков по любой траектории.

##### **Ситуация 2**

Игрок или Вратарь выбрасывает шайбу таким образом, что она, ударившись о стекло, вылетает за пределы игровой площадки.

##### **Решение**

На Игрока или Вратаря не должен быть наложен Малый штраф.

**Ситуация 3**

После броска шайба, ударяясь о клюшку Игрока, Вратаря или, коснувшись какого-либо их снаряжения, покидает пределы игровой площадки.

**Решение**

Штраф в данном случае не налагается.

**Ситуация 4**

После броска шайбу поймал Вратарь. Затем он подбрасывает ее вверх и своей клюшкой, перчатками, рукой или щитками, умышленным действием направляет шайбу через борт или стекло.

**Решение**

На Вратаря должен быть наложен Малый штраф, если матч не был остановлен [см. пункт «г»].

**Ситуация 5**

Во время выполнения Штрафного броска Игрок непосредственно бросает шайбу за пределы игровой площадки.

**Решение**

Штраф не налагается.

**Ситуация 6**

Шайба, посланная на проброс из зоны защиты, попала в сетку над стеклом за воротами на противоположной стороне игровой площадки.

**Решение**

Должен быть наложен штраф, так как причиной для остановки матча является попадание шайбы в сетку за пределами игровой площадки в результате броска из зоны защиты, и проброс не фиксируется автоматически после пересечения шайбой линии ворот.

**Ситуация 7**

Ситуация схожа с ситуацией 6 выше, но команда, совершающая проброс, играет в численном меньшинстве и поэтому имеет право на проброс шайбы.

**Решение**

Должен быть наложен штраф, так как причиной для остановки матча является попадание шайбы в сетку за пределами игровой площадки в результате броска из зоны защиты.

**Ситуация 8**

Игрок команды, на которую должен быть наложен отложенный штраф, в своей зоне защиты выбрасывает шайбу за пределы игровой площадки.

**Решение**

Должен быть наложен только отложенный штраф. Как только команда начала совершать бросок шайбы (это классифицируется как осуществление контроля над шайбой), игра должна быть остановлена. Причиной для остановки матча является наложение отложенного штрафа, а не выброс шайбы за пределы игровой площадки.

**Примечание:** Штраф все же может быть наложен на игрока или Вратаря, если, по мнению главного судьи, игрок выбрасывает шайбу за пределы игровой поверхности умышленно, как протест на решения судей или согласно ПРАВИЛУ 554 в, пункт д]

**Ситуация 9**

Игрок команды «А» выбрасывает шайбу из своей зоны защиты на скамейку игроков своей команды через открытую калитку, либо попадает в партнера по команде, перегнувшегося через борт.

**Решение**

Штраф ни на кого не накладывается, вбрасывание производится в зоне защиты команды «А».

**Ситуация 10**

Игрок команды «А» выбрасывает шайбу из своей зоны защиты на скамейку игроков команды «Б» через открытую калитку, либо попадает в соперника, перегнувшегося через борт.

**Решение**

Штраф ни на кого не накладывается, вбрасывание производится в нейтральной зоне у синей линии в ближайшей точке вбрасывания к скамейке игроков команды «Б».

## 554 г. Приведение в порядок снаряжения

- а) Игра не должна останавливаться или задерживаться по причине исправления или приведения в порядок Игроками снаряжения и формы. Если Игроку требуется привести в порядок снаряжение, он должен покинуть лед.
- б) Игра не должна останавливаться или задерживаться по причине исправления или приведения в порядок Вратарем вратарского снаряжения и формы. Если Вратарю требуется привести в порядок снаряжение, он должен покинуть лед, а его место в воротах должен немедленно занять запасной Вратарь.
- в) За любое нарушение этого правила на любого Игрока или Вратаря должен быть наложен

- **Малый штраф [2'].**

Этот штраф объявляется как «Малый штраф за задержку матча — нарушение правила приведения в порядок снаряжения».

### *Разъяснения к Правилу 554 г*

#### **Б — Интерпретация**

Главный судья должен, не предупреждая Вратаря, наложить на него Малый штраф за задержку матча, если Вратарь умышленно снимает шлем или/и маску в попытке остановить игру (см. также Правило 234 в).

## 554 д. Травмированный Игрок, отказывающийся покинуть лед

Если травмированный Игрок отказывается покинуть лед, на него должен быть наложен

- **Малый штраф [2'].**

Этот штраф объявляется как «Малый штраф за задержку матча — отказ травмированного Игрока покинуть лед».

### *Разъяснения к Правилу 554 е*

#### **Б — Интерпретация**

Если травмированный Игрок отказывается после предупреждения покинуть лед, на него должен быть наложен Малый штраф. Если и после этого Игрок все равно отказывается покинуть лед, на него должен быть наложен Дисциплинарный штраф по Правилу 550 в. Данные действия применяются в отношении травмированного Игрока, который хочет остаться на льду и участвовать в игре после того, как игра была остановлена, вследствие получения им травмы.

### **554 е. Больше одной смены на льду после взятия ворот**

Если команда после взятия ворот имеет на льду Игроков больше, чем на одну смену, Главный судья должен предупредить команду, что при повторном нарушении на нее будет наложен

- **Малый скамеечный штраф [2'].**

Этот штраф объявляется как «Малый штраф за задержку матча — нарушение правила больше одной смены на льду после взятия ворот».

### **554 ж. Нарушения процедуры вбрасывания**

а) Если Игрок был отстранен от участия в процедуре вбрасывания судьей, и другой Игрок этой же команды не спешит занять правильную позицию после «ПРЕДУПРЕЖДЕНИЯ», на его команду должен быть наложен

- **Малый скамеечный штраф [2'].**

б) Когда Игрок, не принимающий участия в процедуре вбрасывания, въезжает в круг, где происходит вбрасывание, до того, как будет вброшена шайба, Игрок его команды, принимающий участие в процедуре вбрасывания, должен быть отстранен и заменен на вбрасывании. За второе нарушение в течение той же процедуры вбрасывания, сделанное Игроками одной и той же команды, на нарушившую правила команду должен быть наложен

- **Малый скамеечный штраф [2'].**

Этот штраф объявляется как «Малый скамеечный штраф за задержку матча — нарушение процедуры вбрасывания».

### ***Б — Интерпретация***

Пункт «б» данного правила относится ко второму нарушению одной и той же команды в течение одного и того же вбрасывания. Любой находящийся на льду Игрок может отбывать штраф.

### **554 з. Задержка выхода игрового состава**

Если команда после окончания перерыва не выставляет на лед необходимое количество Игроков, чтобы начать период или дополнительный период в соответствии с правилами, то на команду должен быть наложен

- **Малый скамеечный штраф [2'].**

Этот штраф объявляется как «Малый скамеечный штраф за задержку матча — задержка выхода на лед игрового состава».



## 555. Незаконное и опасное снаряжение

Винновому Игроку или Вратарю не разрешено участвовать в игре до тех пор, пока незаконное снаряжение не будет исправлено или снято.

а) Игрок или Вратарь, который:

1. Использует свое снаряжение или защиту глаз таким образом, что возникает возможность нанесения травмы сопернику;
2. Использует нестандартное снаряжение;
3. Использует незаконную или опасную клюшку, или снаряжение, включая коньки;
4. Надев защитное снаряжение, за исключением перчаток, защиты головы и вратарских щитков, не закрывает его полностью верхней формой;
5. Использует в игре перчатку, у которой вся или часть ладони удалена или отрезана, что дает ему возможность свободно использовать оголенную руку;  
должен быть удален со льда, а его команде должно быть сделано **предупреждение**.

б) Главный судья может потребовать, чтобы Игрок или Вратарь убрали личные принадлежности, которые, по усмотрению Главного судьи, в случае их использования во время матча могут рассматриваться как представляющие опасность для Игрока или других участников. Если эти аксессуары трудно убрать, то Игрок или Вратарь должен закрыть их лентой или убрать под свитер таким образом, чтобы они больше не представляли опасность. В этом случае Игрок или Вратарь должны уйти со льда и его команде должно быть сделано **предупреждение**.

в) Повторное нарушение правил, связанное с использованием какого-либо снаряжения, совершенное любым Игроком одной и той же команды, приведет к наложению на Игрока этой команды

- **Дисциплинарного штрафа (10').**

г) Если Игрок или Вратарь после просьбы Главного судьи передать ему для измерения клюшку или какое-либо снаряжение отказывается сделать это, ломает клюшку или делает непригодным к использованию данное снаряжение, то в этом случае данное снаряжение или клюшка будут признаны незаконными, а на Игрока или Вратаря должны быть наложены

- **Малый штраф + Дисциплинарный штраф (2'+10').**

- д) Если команда выражает пожелание произвести какое-либо измерение у команды соперника и измерение подтверждает, что снаряжение незаконное, то на Игрока команды, у которого произвели измерение, должен быть наложен
- **Малый штраф [2'].**
- е) Если команда выражает пожелание произвести какое-либо измерение у команды соперника, а измерение не подтверждает, что снаряжение незаконное, то на команду, пожелавшую произвести измерение, должен быть наложен
- **Малый скамеечный штраф [2'].**
- ж) Игрок, у которого во время матча слетел с головы шлем, должен немедленно направиться на скамейку запасных Игроков для замены. Если он продолжает принимать участие в игре, то Главный судья должен наложить на него
- **Малый штраф [2'].**

### ***Разъяснения к Правилу 555***

#### ***А — Действия Главных и Линейных судей***

1. Главный судья должен на разминке визуально проверить экипировку Игроков и Вратарей. Если обнаружится нарушение экипировки, дать указание представителю команды заменить неразрешенную или опасную экипировку и письменно сообщить об этом в Лигу.
2. Главный судья обязан сделать предупреждение командам за первое нарушение, относящееся к снаряжению. Это предупреждение должно касаться всего снаряжения. После первого предупреждения Главный судья должен налагать штрафы за последующие нарушения.
3. Линейные судьи не должны предупреждать Игроков или налагать штрафы за нарушение правил, касающиеся снаряжения.
4. Если клюшка Игрока признана незаконной, она должна быть возвращена команде, а Игрок обязан проследовать на скамейку для оштрафованных Игроков. Товарищ по команде, находящийся на льду, должен привезти оштрафованному Игроку законную клюшку на скамейку для оштрафованных Игроков, не вызывая при этом задержки матча.

#### ***Б — Интерпретация***

1. Главный судья может сам решить, представляет ли клюшка опасность или нет. Если он определяет, что клюшка представляет опасность, то она должна быть изъята из игры. При этом никакого штрафа наложено не будет.

2. Ключки, раскрашенные флуоресцентной краской, запрещены и должны быть изъяты из игры. Если Игрок отказывается заменить клюшку, он должен быть оштрафован Дисциплинарным штрафом.
3. На Игрока, который после одного предупреждения продолжает использовать опасное снаряжение, должен быть наложен Дисциплинарный штраф.
4. Клюшка, у которой крюк имеет двойной загиб, относится к опасному снаряжению.
5. Неправильный загиб крюка клюшки может быть определен в любом месте крюка, вдоль линии специального измерителя клюшки.
6. Вратарю не разрешается носить исключительно длинные свитера, которые дают ему преимущество в остановке шайбы. Главный судья должен попросить Вратаря заменить свитер или привести его в соответствие с правилами. Если Вратарь отказывается заменить свитер после предупреждения, сделанного ему Главным судьей, на него должен быть наложен Дисциплинарный штраф.

## ***В — Ситуации***

### ***Ситуация 1***

Против Игрока применили силовой прием, вследствие чего расстегнулся ремешок у его шлема.

### ***Решение***

Игрок может продолжать участвовать в игре до ее остановки или до тех пор, пока он не покинет лед. Никакого штрафа на Игрока не должно быть наложено, так как шлем не слетел с его головы.

## **556. Сломанная клюшка**

«Сломанной клюшкой» считается такая, у которой сломана палка, крюк либо нарушена целостность конструкции и, следовательно, она не пригодна для игры. Игрок может участвовать в игре без клюшки.

- а) Если Вратарь или Игрок, чья клюшка сломана, не избавляется немедленно от сломанных ее частей и продолжает принимать участие в матче, на него должен быть наложен
  - **Малый штраф [2']**.
- б) Игрок или Вратарь, чья клюшка сломана или потеряна, не имеет права получить клюшку, брошенную на лед, но он может получить клюшку от партнера из рук в руки, не следуя к своей скамейке Игроков. На Игрока или

Вратаря, который бросает, направляет или двигает клюшку партнеру, должен быть наложен

- **Малый штраф [2'].**

Этот штраф объявляется как «Малый штраф за бросок клюшки».

в) Если во время остановки матча Вратарь отправляется к скамейке Игроков с целью замены своей клюшки, на него должен быть наложен

- **Малый штраф [2'].**

г) Вратарю разрешено направляться к скамейке Игроков и менять свою клюшку во время матча.

д) Игроку или Вратарю не разрешено забирать клюшку у соперника:

1. Находящегося на льду или поднимать со льда клюшку соперника, которую он потерял;
2. Находящегося на скамейке запасных;
3. Которая находится на подставке для запасных клюшек.

За нарушение данного пункта правила на Игрока или Вратаря должен быть наложен

- **Малый штраф [2'].**

е) Если Игрок участвует в игре во время доставки новой клюшки Игроку или Вратарю, на него должен быть наложен

- **Малый штраф [2'].**

### ***Разъяснения к Правилу 556***

#### ***А — Действия Главных и Линейных судей***

Судьи не должны передавать сломанную клюшку зрителям или бросать ее через борт. Сломанные клюшки должны быть опущены за борт в районе расположения судей в бригаде или доставлены на скамейку запасных Игроков.

#### ***Б — Интерпретация***

1. Если надставка в верхней части палки металлической клюшки выскакивает из нее во время игры, то такая клюшка считается сломанной.
2. Игрок со сломанной клюшкой в руках может направляться на скамейку запасных Игроков для замены клюшки, не принимая любым способом участия в игре.

## ***В – Ситуации***

### ***Ситуация 1***

Игрок, находящийся на скамейке для оштрафованных Игроков, отдает свою клюшку товарищу по команде, у которого сломалась на льду клюшка.

#### ***Решение***

Игрок или Вратарь, получивший клюшку, должен быть оштрафован Малым штрафом. На Игрока, находящегося на скамейке для оштрафованных Игроков и отдавшего свою клюшку товарищу по команде, который находился в это время на льду, штраф не налагается.

### ***Ситуация 2***

Игрок подбирает клюшку, брошенную ему на лед со скамейки Игроков.

#### ***Решение***

На Игрока не налагается штраф за неправильно полученную клюшку, но Главный судья должен наложить штраф в соответствии с Правилom 550 ж, з или Правилom 551 д, е.

### ***Ситуация 3***

Игрок из команды «А», сломавший свою клюшку, подбирает клюшку, брошенную со скамейки Игроков команды «Б», предназначенную для Игрока команды «Б», который тоже сломал свою клюшку.

#### ***Решение***

На Игрока команды «А», поднявшего клюшку, должен быть наложен

- **Малый штраф [2'].**

Этот штраф объявляется как «Малый штраф за неправильную замену клюшки», а команда «Б» должна быть оштрафована в соответствии с Правилами 550 ж, з или Правилами 551 д, е.

### ***Ситуация 4***

Вратарская клюшка брошена на лед Вратарю со скамейки Игроков.

#### ***Решение***

Штраф на Вратаря не налагается, но Главный судья должен наложить штраф в соответствии с Правилom 550 з, и или Правилom 551 д, е.

**Ситуация 5**

Вратарь потерял или сломал свою клюшку, а его товарищ по команде, находящийся на льду, бросает ему клюшку по льду.

**Решение**

На Игрока, бросившего клюшку Вратарю нужно наложить штраф в соответствии с данным правилом, если действия Игрока не подпадают под Правило 569.

**Ситуация 6**

Игрок везет запасную клюшку Вратарю, который потерял или сломал свою и решает принять участие в игре. Он выпускает вратарскую клюшку из рук для того, чтобы принять участие в игре.

**Решение**

Никакого штрафа не налагается, если Игрок не принимает каким-либо образом участия в игре, пока он везет клюшку. Штраф не должен быть наложен за доставку клюшки Вратарю, даже если Игрок находится в непосредственной близости от того места, где проходит игра. Но он обязан выпустить клюшку из рук, если он хочет принять участие в игре.

**Ситуация 7**

Игрок А5 участвует в игре без клюшки. Игрок А8 передает ему свою клюшку, а Игрок А11 передает свою клюшку Игроку А8 в процессе матча.

**Решение**

Не существует ограничений на количество передач клюшки от Игрока к Игроку.

**557. Падение Игрока на шайбу**

Игрок, падающий на лед под бросок шайбы, не будет оштрафован, если шайба окажется под ним или застрянет в его форме или снаряжении, но за любое действие, направленное на задержку шайбы руками, на него будет наложен штраф.

- а) На любого Игрока, за исключением Вратаря, умышленно падающего на шайбу, накрывающего руками или подгребающего шайбу под свое тело, должен быть наложен
  - **Малый штраф [2'].**
- б) Если защищающийся Игрок, кроме Вратаря, умышленно падает на шайбу, накрывает руками или подгребает шайбу под свое тело, когда шайба находится в площади ворот его команды, то в данном случае Главный судья должен предоставить не нарушившей правило команде право выполнить
  - **Штрафной бросок (ШБ).**

- в) Если Вратарь соперника убран со льда, а Игрок умышленно падает на шайбу, накрывает руками или подгребают шайбу под свое тело, когда шайба находится в площади ворот его команды, то в данном случае Главный судья должен присудить взятие ворот не нарушившей правило команде

• Гол.

### ***Разъяснения к Правилу 557***

#### ***В — Ситуации***

##### ***Ситуация 1***

Шайба находится в площади ворот. Игрок, находящийся за пределами площади ворот, перемещает по льду шайбу из пределов площади ворот под свое тело.

##### ***Решение***

Главный судья должен наложить на Игрока Малый штраф. Определяющим фактором является положение шайбы, когда ее накрывают и игра останавливается.

##### ***Ситуация 2***

Игрок, находящийся в площади ворот, перемещает по льду шайбу, находящуюся за пределами площади ворот, в площадь ворот, и падает на нее или накрывает ее.

##### ***Решение***

Главный судья должен назначить Штрафной бросок в ворота нарушившей правила команды или засчитать взятие ворот, когда Вратарь убран со льда. Определяющим фактором является положение шайбы, когда ее накрывают и игра останавливается.

## **558. Падение Вратаря на шайбу (рис. 21)**

- 1 Вратарь может прижимать шайбу, если часть его тела остается во вратарской площади
- 2 Вратарю разрешается падать на шайбу и подгребать ее под свое тело, только если он находится под воздействием соперника
- 3 Вратарю не разрешается падать на шайбу и подгребать ее под свое тело

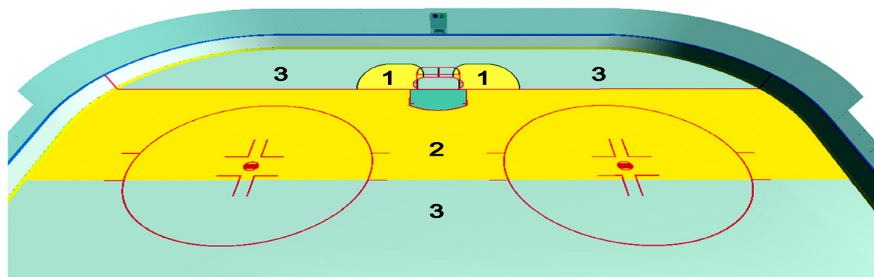

1. Вратарь может прижимать шайбу, если часть его тела остается во вратарской площадке
2. Вратарю разрешается падать на шайбу и подгрести ее под свое тело, только если он находится под воздействием соперника
3. Вратарю не разрешается падать на шайбу и подгрести ее под свое тело

Рис. 21. Падение Вратаря на шайбу

- а) Если Вратарь, чье тело полностью находится за пределами площадки ворот, в момент нахождения шайбы за линией ворот или за двумя линиями «усами», расположенными по обе стороны кругов конечного вбрасывания, умышленно падает на шайбу или подгрести шайбу под свое тело, накрывает или удерживает ее руками на воротах или на борту, на него должен быть наложен

- **Малый штраф [2'].**

- б) Если Вратарь умышленно падает на шайбу и подгрести шайбу под свое тело в площади между линией ворот и «усами» (рис. 21), но не находится под действием соперника, на него накладывается

- **Малый штраф [2'].**

## 559. Задержка шайбы руками (Игрок)

- а) Игрок имеет право поймать шайбу своей рукой в воздухе, но должен немедленно выпустить ее или опустить на лед. Если же Игрок ловит шайбу и продолжает движение дальше или уходит от столкновения с соперником или в результате этого действия получает территориальное преимущество, то Главный судья должен наложить на него

- **Малый штраф [2'].**

Однако если возникает какая-либо задержка в освобождении шайбы, игра должна быть остановлена без наложения какого-либо штрафа;

- б) На любого Игрока, накрывающего шайбу своей рукой, должен быть наложен

- **Малый штраф [2'].**



- в) На любого Игрока, за исключением Вратаря, поднимающего шайбу со льда своими руками, должен быть наложен
- **Малый штраф [2'].**
- г) Если любой Игрок, за исключением Вратаря, поднимает шайбу со льда руками, находящуюся в площади ворот, Главный судья должен предоставить не нарушившей правило команде право выполнить
- **Штрафной бросок (ШБ).**
- д) Если Вратарь не находится на льду, то за действия, указанные в пункте «г» этого правила, Главный судья должен присудить не нарушившей правила команде
- **Гол.**

## **560. Задержка шайбы руками (Вратарь)**

Целью этого правила является постоянное нахождение шайбы в игре, и любое действие Вратаря, направленное на непредвиденную остановку матча, должно быть наказано.

- а) На Вратаря, удерживающего шайбу в своей руке больше трех секунд, за исключением случаев, когда он подвергается давлению со стороны соперника, должен быть наложен
- **Малый штраф [2'].**
- б) Если Вратарь бросает шайбу вперед и шайбой первым играет товарищ по команде, то Главный судья должен остановить матч и произвести вбрасывание в одной из конечных точек вбрасывания в зоне защиты команды, нарушившей правила.
- в) Если Вратарь бросает шайбу вперед в направлении ворот соперника, и с шайбой первым играет Игрок противоположной команды, игра не останавливается и на Вратаря не налагается Малый штраф.
- г) На Вратаря, умышленно помещающего шайбу в свои щитки, должен быть наложен
- **Малый штраф [2'].**

### ***Разъяснения к Правилу 560***

#### ***В — Ситуации***

Вратарь за лицевой линией ворот ловит шайбу в воздухе, опускает ее на лед и продолжает играть клюшкой.

**Решение**

Никакого штрафа на Вратаря не налагается, если его действия не подпадают под данное правило.

**561. Столкновение со зрителями**

На Игрока, вступающего в физический контакт со зрителем, должны быть наложены

- **Большой штраф + автоматически Дисциплинарный до конца игры штраф (5'+ДКИ).**

**562. Игроки, покидающие скамейку для оштрафованных Игроков или скамейку для Игроков**

Игроки или вратари не имеют право во время матча покидать скамейку для оштрафованных Игроков или скамейку для Игроков, кроме как после окончания периода, для замены Игроков во время матча или после окончания штрафа.

- а) На оштрафованного Игрока, покидающего скамейку для оштрафованных Игроков до истечения его штрафного времени, за исключением случаев, связанных с окончанием периода, должен быть наложен
  - **Малый штраф (2').**
- б) Если Игрок, отбывающий штраф на скамейке для оштрафованных Игроков после окончания штрафа, не выходит на лед и не направляется к собственной скамейке для Игроков с целью замены, а его команда производит замену его на любого другого Игрока со скамейки запасных, то на его команду должен быть наложен
  - **Малый скамеечный штраф (2').**
- в) На любого Игрока, который вошел в зону скамьи штрафников и покидает скамью штрафников до истечения его штрафного времени с целью оспорить решение судей, должны быть наложены
  - **Малый штраф + Дисциплинарный до конца игры штраф (2'+ДКИ).**
- г) На первого Игрока, покидающего скамейку для Игроков или скамейку для оштрафованных Игроков во время конфликта и направляющегося в зону конфликта, должны быть наложены
  - **Двойной Малый штраф + Дисциплинарный до конца игры штраф (2'+2'+ДКИ).**

- д) Любой другой Игрок или Игроки, покидающие скамейку для Игроков во время конфликта, должны быть оштрафованы
- **Дисциплинарным штрафом (10').**
- е) На Игрока, покидающего скамейку для оштрафованных Игроков во время конфликта, должны быть наложены
- **Малый штраф + Дисциплинарный штраф (2'+10').**
- ж) Если Игрок незаконно вступает в игру со скамейки для оштрафованных Игроков или скамейки для запасных Игроков и при этом создает помеху Игроку противоположной команды, владеющему шайбой или контролирующему шайбу, когда между ним и Вратарем команды соперника нет Игроков противоположной команды, то Главный судья должен предоставить не нарушившей правило команде право выполнить
- **Штрафной бросок (ШБ).**
- з) Если Вратарь соперника убран со льда, а Игрок, незаконно вступающий в игру со скамейки для оштрафованных Игроков или скамейки для Игроков, создает помеху Игроку противоположной команды, владеющему шайбой или контролирующему шайбу, то Главный судья должен присудить взятие ворот не нарушившей правило команде
- **Гол.**
- и) Если Игрок незаконно войдет в игру с собственной скамейки Игроков или со скамейки для оштрафованных Игроков вследствие своей собственной ошибки или ошибки судьи при оштрафованных Игроках, то любое взятие ворот, произведенное его командой, пока он нелегально находился на льду, должно быть отменено, но все штрафы, наложенные на ту или иную команду, должны отбываться.
- к) Игрок не будет подвергнут наложению на него штрафа, если он покидает скамейку для оштрафованных Игроков вследствие ошибки Судьи при оштрафованных Игроках. Однако он должен отбыть время своего штрафа, оставшееся на момент, когда он вступил в игру.
- л) Судья при оштрафованных Игроках должен запомнить время выхода Игрока и сообщить об этом Главному судье во время первой остановки матча.
- м) Допускается замена Игроков до начала конфликта при условии, что заменяющие Игроки не вступают в конфликт.
- н) Если Игроки обеих команд покидают свои соответствующие скамейки для Игроков в одно и то же время, первый замеченный Игрок от каждой команды должен быть оштрафован согласно этому правилу.

- o) Для определения, какой Игрок первым покинул скамейку для Игроков, Главный судья может посоветоваться с Линейными судьями или с судьями в бригаде.
- p) Максимум пять Дисциплинарных штрафов на каждую команду может быть наложено согласно данному правилу.

### **Разъяснения к Правилу 562**

#### **Б — Интерпретация**

- 1. Если после окончания периода или матча Игроки со скамейки Игроков или со скамейки оштрафованных Игроков направляются в зону конфликта и вступают в него, то штраф по Правилу 562 г не накладывается, но штрафы, полученные Игроками в конфликте, должны быть наложены.

### **565. Представитель команды, покидающий скамейку для Игроков**

- a) На любого представителя команды, выходящего на лед во время любого периода без разрешения Главного судьи, должен быть наложен
  - **Дисциплинарный до конца игры штраф (ДКИ).**
- b) Если Игрок или Вратарь получил травму и произошла остановка матча, то врач команды (или кто-то выполняющий его функции) может выйти на лед, чтобы помочь травмированному Игроку.

### **Разъяснения к Правилу 565**

#### **Б — Интерпретация**

- 1. Штраф не должен быть наложен на доктора (или выполняющего его функции), если он выходит на лед во время остановки матча для оказания помощи травмированному Игроку без разрешения Главного судьи.
- 2. Если имеются признаки травмы, Главный судья должен немедленно пригласить на лед доктора (или выполняющего его функции).

### **566. Отказ начать или продолжить матч — команда находится на льду**

- a) Когда обе команды находятся на льду, а одна из них, в ответ на предложение Главного судьи начать или продолжить матч, отказывается по какой-либо причине играть, то в данном случае Главный судья должен предупредить капитана этой команды о возможных последствиях и предоставить команде, отказывающейся играть, 30 секунд, в течение которых она должна начать или продолжить матч.

б) Если по истечении этого времени команда все еще отказывается играть, Главный судья должен наложить на нее

- **Малый скамеечный штраф [2'].**

в) Если после наложения двухминутного штрафа команда отказывается играть или в случае повторения аналогичного инцидента, Главный судья должен объявить, что игра завершена.

### **567. Отказ начать или продолжить матч — команда не находится на льду**

а) Если команда, не находящаяся на льду, в ответ на предложение Главного судьи, переданное ей через капитана команды, Менеджера или Тренера, отказывается выходить на лед для начала или продолжения матча, то Главный судья должен предоставить ей две минуты, в течение которых команда должна начать или продолжить матч.

б) Если команда начинает или продолжает матч в течение этих двух минут, на нее должен быть наложен

- **Малый скамеечный штраф [2'].**

в) Если по истечении этого промежутка времени команда все еще отказывается выходить на лед, Главный судья должен объявить, что игра завершена.

### **568. Бросок клюшки или любого другого предмета за пределы Игровой площадки**

На любого Игрока или Вратаря, который бросает клюшку или ее часть, или любой другой предмет за пределы игровой площадки, должен быть наложен

- **Дисциплинарный до конца игры штраф [ДКИ].**

### **569. Бросок клюшки или любого предмета в пределах игровой площадки**

Положение шайбы или Игрока, ведущего шайбу, когда клюшка или любая ее часть или любой предмет брошен, ударен или направлен (любой частью тела) соперником в направлении шайбы или в Игрока, ведущего шайбу, является определяющим фактором для назначения Малого штрафа или Штрафного броска. Если Вратарь покинул лед, то в действие вступает пункт «г» данного правила.

а) Любой Игрок или Вратарь команды «А» на льду или на скамейке, или представитель этой команды, кто бросает клюшку или любую ее часть, или любой другой предмет, или кто направляет (с помощью любой части тела)

клюшку, любую ее часть или любой предмет в шайбу или в Игрока команды «Б», ведущего шайбу в своей зоне защиты или в нейтральной зоне, должен быть наказан

- **Малым штрафом [2']**

или

- **Малым скамеечным штрафом [2'].**

б) Если любой Игрок, Вратарь или представитель команды совершит любое действие из перечисленных в пункте «а» этого правила в своей зоне защиты, Главный судья должен предоставить не нарушившей правила команде право выполнить

- **Штрафной бросок (ШБ).**

в) Если клюшка или сломанная клюшка, или ее часть, или любой другой предмет брошен или направлен (с помощью любой части тела) в сторону Игроком или Вратарем на льду и никоим образом не мешает игре, то штраф не накладывается на Игрока или Вратаря.

г) Если действия, описанные в пункте «а» этого правила, совершаются в отношении Игрока, владеющего и контролирующего шайбу за пределами своей зоны защиты, когда Вратарь не находится на льду, Главный судья должен засчитать не нарушившей правило команде

- **Гол.**

### ***Разъяснения к Правилу 569***

#### ***Б — Интерпретация***

1. Если клюшка, ее часть или любой предмет были брошены на лед в направлении шайбы или Игрока команды «А», ведущего шайбу в своей зоне защиты или нейтральной зоне:

1.1. Игроком на льду команды «Б».

- **Наложите Малый штраф на Игрока;**

1.2. Установленным Игроком со скамейки для Игроков команды «Б» (см. Правило 550 з).  
Наложите Малый штраф плюс автоматически Дисциплинарный до конца игры штраф на Игрока;

1.3. Неустановленным Игроком со скамейки для Игроков команды «Б».  
Наложите Малый скамеечный штраф (см. Правило 550 и).

2. Если клюшка, ее часть или любой предмет были брошены на лед в направлении шайбы или Игрока команды «А», ведущего шайбу в своей зоне атаки:
  - 2.1. Игроком на льду команды «Б». Назначьте Штрафной бросок;
  - 2.2. Установленным Игроком со скамейки для Игроков команды «Б» (см. Правило 550 з). Назначьте Штрафной бросок и наложите Дисциплинарный до конца игры штраф на Игрока;
  - 2.3. Неустановленным Игроком со скамейки для Игроков команды «Б». Назначьте только Штрафной бросок.
3. Трактовка правила, описанная выше, распространяется также на Игрока, бросающего клюшку или любой предмет со скамейки для оштрафованных Игроков.
4. Если клюшка, ее часть или любой предмет были брошены на лед в направлении шайбы или Игрока команды «А», ведущего шайбу в своей зоне защиты или нейтральной зоне:
  - 4.1. Установленным представителем команды «Б» со скамейки для Игроков (см. Правило 551 д). Наложите Дисциплинарный до конца игры штраф на представителя команды плюс Малый скамеечный штраф на команду;
  - 4.2. Неустановленным представителем команды «Б» со скамейки для Игроков (см. Правило 551 е). Наложите Малый скамеечный штраф.
5. Если клюшка или любой предмет были брошены на лед в направлении шайбы или Игрока команды «А», ведущего шайбу в зоне атаки:
  - 5.1. Установленным представителем команды «Б» со скамейки для Игроков (см. Правило 551 д). Назначьте Штрафной бросок и наложите Дисциплинарный до конца игры штраф на представителя команды;
  - 5.2. Неустановленным представителем команды «Б» со скамейки для Игроков (см. Правило 551 е). Назначьте Штрафной бросок.
6. Если Вратарь не находится на льду, то Правило 569 г превалирует над другими правилами, и взятие ворот должно быть присуждено не нарушившей правило команде. В этом случае, если лицо определено (Игрок, Вратарь или представитель команды), на него должен быть наложен Дисциплинарный до конца игры штраф (см. Правило 550 з или Правило 551 д). Если лицо (Игрок, Вратарь или представитель команды) не определено, должно быть засчитано только взятие ворот.

## **570. Бросок клюшки, любого предмета в ситуации выхода «один на один»**

а) Если Игрок владеет шайбой или контролирует шайбу за пределами своей зоны защиты и не имеет соперников, которых необходимо обыграть, за исключением Вратаря, а любой Игрок, Вратарь или Официальный представитель защищающейся команды бросает или направляет (с помощью любой части тела) клюшку или любую ее часть, или любой другой предмет в направлении шайбы или Игрока, ведущего шайбу, то Главный судья должен предоставить не нарушившей правило команде право выполнить

- **Штрафной бросок (ШБ).**

В данном случае определяющим фактором будет положение шайбы. Шайба должна пересечь синюю линию и быть полностью за пределами зоны защиты для того, чтобы Главный судья имел право назначить Штрафной бросок или присудить взятие ворот не нарушившей правило команде.

б) Если действия, описанные в пункте «а», совершаются, когда Вратарь соперника не находится на льду, Главный судья должен засчитать не нарушившей правило команде

- **Гол.**

### ***Разъяснения к Правилу 570***

#### ***Б — Интерпретация***

1. Взятие ворот не может быть присуждено команде, если Вратарь находится на льду.
2. Если Вратарь, находясь на льду, но не воротах, бросает свою клюшку, назначение Штрафного броска может быть отложено до остановки матча.

#### ***В — Ситуации***

##### ***Ситуация 1***

Главный судья сигнализирует отложенный Малый штраф на команду «А», а команда «Б» меняет своего Вратаря на дополнительного Игрока. Игрок команды «Б», владеющий шайбой в своей зоне защиты, безуспешно пытается совершить пас товарищу по команде, в результате чего, шайба направляется в пустые ворота его команды. Его товарищ по команде в броске пытается предотвратить попадание шайбы в пустые ворота и бросает клюшку в шайбу.



### **Решение**

За бросок клюшки в шайбу Игроком команды «Б» в своей зоне защиты, команде «А» должно быть присуждено взятие ворот, так как штраф за бросок клюшки не может быть отменен, но Игрок команды «А», на которого был наложен отложенный штраф, должен направиться на скамейку для оштрафованных Игроков для отбывания своего штрафа.

### **Ситуация 2**

Команда «А» играет в меньшинстве по причине Большого штрафа. Главный судья накладывает Малый штраф на игрока команды «А». Игра должна продолжаться 3 на 5, но команда «А» меняет вратаря на игрока, и игра продолжается 4 на 5. В продолжении игрового момента игрок команды «А» бросает свою клюшку в выходящего «один на один» игрока команды «Б».

### **Решение**

За бросок клюшки в шайбу Игроком команды «А», команде «Б» должно быть присуждено взятие ворот, так как штраф за бросок клюшки не может быть отменен. Игра должна продолжиться 3 на 5.

### **Ситуация 3**

Игрок выходит «один на один», а соперник пытаясь выбить шайбу бросает свою клюшку в игрока, ведущего шайбу, но не попадает по шайбе, а Главный судья сигнализирует отложенный штраф за Бросок клюшки. В результате выход «один на один» игрок забрасывает шайбу в ворота. Команда, пропустившая шайбу в свои ворота, использует процедуру «Запрос тренера» на «Положение вне игры». Линейный судья определяет, что «Положение вне игры» было пропущено.

### **Решение**

Взятие ворот должно быть отменено, так как было зафиксировано «Положение вне игры». Штраф за бросок клюшки не может быть отменен или заменен на малый штраф, поэтому Штрафной бросок должен быть назначен в ворота нарушившей правила команды.

## **571. Предупреждение инфекций при кровотечении**

- а) Игрок, у которого идет кровь или который испачкался кровью другого Игрока, будет считаться «травмированным Игроком». Данный Игрок обязан покинуть лед для оказания медицинской помощи и/или для удаления крови с его формы.
- б) Такому Игроку будет разрешено возвратиться на лед при условии, что:

1. Порез полностью ликвидирован и заклеен необходимым пластырем или повязкой;
  2. Любые пятна крови смыты с Игрока и его защитная экипировка и форма надлежаще очищены. Если Игрок не согласен с данным положением, на него должен быть наложен
    - **Малый штраф [2']**.
- в) Если ледовая поверхность, оборудование игровой площадки или любые предметы запачканы кровью, Главный судья должен проследить, чтобы пятна крови были убраны работниками игровой площадки после первой остановки матча.

### **Разъяснения к Правилу 571**

#### **Б — Интерпретация**

1. Игрок, чей свитер запачкан кровью, может надеть другой свитер с иным номером, но замена номера должна быть сообщена Секретарю матча.
2. Если судья испачкал кровью форму, то пятна крови должны быть удалены до возобновления игры. Точно так же, если у судьи идет кровь, рана должна быть обработана до возобновления им своих судейских обязанностей.
3. Запачканные кровью предметы не должны использоваться на льду.

### **572. Действия в отношении капитана и его заместителей, оспаривающих решение судьи**

Если капитан или его заместитель направляются к Главному судье с претензией по поводу штрафа независимо от того, находился он на льду или вышел со скамейки Игроков, на него накладывается

- **Дисциплинарный штраф [10']**.

Капитан команды или его заместители могут выйти на лед со скамейки Игроков для обсуждения любой ситуации только по приглашению Главного судьи.

### **573. Нарушение численного состава**

- а) Если в любое время в процессе матча команда имеет на льду больше Игроков, чем ей положено в данный момент по правилам, на нее должен быть наложен
  - **Малый скамеечный штраф [2']**.
- б) Если в последние две минуты матча или в дополнительное время происходит умышленная неправильная замена Игроков (нарушение численного

состава), то Главный судья должен предоставить не нарушившей правило команде право выполнить

- **Штрафной бросок (ШБ).**

в) Когда Вратарь убран со льда, а полевым Игрок или Официальный представитель команды, совершает незаконный выход на ледовую поверхность со скамейки игроков или из любой части игровой площадки, всячески препятствует атакующему игроку за пределами его собственной зоны защиты в ситуации, когда между ним и воротами соперника нет Игроков противоположной команды, Главный судья должен присудить не нарушившей правило команде

- **Гол.**

### **Разъяснения к Правилу 573**

#### **Б — Интерпретация**

1. Умышленная неправильная замена Игроков (нарушение численного состава) происходит, когда команда продолжает намеренно выпускать на лед дополнительных игроков с целью остановки матча или предотвращения взятия собственных ворот, в результате чего происходит остановка матча.
2. Неправильная замена Игроков (нарушение численного состава) во время матча не рассматривается, как Умышленная неправильная замена игроков, на такую команду должен быть наложен Малый скамеечный штраф, кроме случаев, когда команда использует Неправильную замену игроков как тактику, оговоренную в пункте 1 в последние две минуты матча или в дополнительное время.

### **575. Нарушение процедуры замены Игроков**

- а) Если команда пытается произвести замену Игрока (Игроков) после отведенного ей периода времени, Главный судья должен отправить Игрока (Игроков) обратно на скамейку для Игроков и сделать команде ПРЕДУПРЕЖДЕНИЕ.
- б) Любое последующее нарушение этой процедуры в процессе матча должно привести к наложению на команду
  - **Малого скамеечного штрафа (2').**

Этот штраф объявляется, как «Малый скамеечный штраф за задержку матча — нарушение процедуры замены Игроков».

## 576. Симуляция

На любого Игрока, который, по усмотрению Главного судьи, вызывающе имитирует падение или симулирует травму в попытке вызвать наложение штрафа на соперника в результате такого действия, должен быть наложен

- **Малый штраф [2'].**

### *Разъяснения к Правилу 576*

#### **Б — Интерпретация**

1. Если имитация или симуляция происходит одновременно или после того, как Главный судья сигнализировал первое нарушение правил, то он должен наложить штраф на обоих игроков.

## 590. Штрафы Вратаря

Процедура наложения штрафов на Вратаря описана в Правиле 511.

Специальные штрафы, налагаемые на Вратаря, изложены в следующих правилах:

1.	234	Шлем Вратаря и полная лицевая маска
2.	509	Процедура выполнения Штрафного броска
3.	528	Драки или грубость
4.	554 в	Бросок или выбрасывание шайбы за пределы игровой площадки
5.	556	Сломанная клюшка
6.	558	Падение Вратаря на шайбу
7.	560	Задержка шайбы руками (Вратарь)
8.	568–570	Бросок клюшки или других предметов
9.	592	Вратарь, отправляющийся к скамейке для Игроков во время остановки матча
10.	591	Игра Вратаря за центральной красной линией
11.	593	Вратарь, покидающий свою площадку ворот во время конфликта
12.	594	Вратарь, помещающий шайбу на сетку ворот

## 591. Игра Вратаря за центральной красной линией

- a) Если Вратарь участвует каким-либо образом в игре, находясь за центральной красной линией, на него должен быть наложен

- **Малый штраф [2'].**

1. Оба конька должны быть за центральной красной линией для применения данного правила;
2. Вратарь, участвующий в праздновании взятия ворот с партнерами на половине поля команды соперника должен быть наказан по данному правилу;
3. Это правило не применяется, когда Вратарь покидает свою площадь ворот и направляется на половину поля команды соперника для участия в конфликте Правило 593.

## **592. Вратарь, отправляющийся к скамейке для Игроков во время остановки матча**

Если Вратарь отправляется к скамейке для Игроков во время остановки матча, за исключением с целью замены, во время тридцатисекундного перерыва или рекламной паузы на его команду должен быть наложен

- **Малый скамеечный штраф (2').**

### ***Разъяснения к Правилу 592***

#### ***А — Действия Главных и Линейных судей***

1. Если в игре произошла длительная задержка, вызванная травмой Игрока, плохим состоянием льда или других конструкций игровой арены, Главный судья может разрешить Вратарям подъехать к своим скамейкам для Игроков. В этих ситуациях Вратарь не вызывает задержку матча, направляясь к скамейке для Игроков.
2. Вратарь может направиться к скамейке для Игроков с разрешения Главного судьи с целью быстрого мелкого ремонта снаряжения (без умысла, связанного с тактикой задержки матча). В случае, если на это требуется продолжительное время, Вратарь должен немедленно занять место в воротах или должен быть заменен на другого Вратаря.
3. Вратарь не может направиться к своей скамейке для Игроков для празднования взятия ворот с Игроками его команды.
4. При отложенном штрафе и связанной с ним остановкой матча Вратарь не может продолжать свое движение к своей скамейке для Игроков, а должен возвратиться обратно в ворота. Линейные судьи могут предупредить Вратаря, чтобы он вернулся в ворота. Главные судьи должны предупредить команду для того, чтобы предотвратить данные ситуации в будущем при отложенном штрафе. На первый раз следует ограничиться предупреждением, а при повторном действии Вратарь должен быть заменен.

5. В случае стычки или конфликта в конечной зоне Вратарю, находящемуся в противоположном конце игровой площадки, не разрешается направляться к своей скамейке для Игроков. Он должен оставаться на своей половине игровой площадки. Если Вратарь направляется к своей скамейке для Игроков, то данное действие Вратаря должно быть приравнено Главным судьей к ситуации, связанной с движением Вратаря к своей скамейке для Игроков во время остановки матча.

### ***В — Ситуации***

#### ***Ситуация 1***

Вратарь подъехал к своей скамейке для Игроков во время обычной остановки матча.

#### ***Решение***

Команда обязана заменить Вратаря, или Главный судья должен наложить на Вратаря

- **Малый скамеечный штраф.**

### **593. Вратарь, покидающий свою площадь ворот во время конфликта**

Если Вратарь покидает район в непосредственной близости от своей площади ворот во время конфликта, на него должен быть наложен

- **Малый штраф [2'].**

#### ***Разъяснения к Правилу 593***

### ***В — Ситуации***

#### ***Ситуация 1***

Вратарь покинул расположение своей площади ворот во время конфликта и первым вступил в уже идущую драку.

#### ***Решение***

На него должен быть наложен Малый штраф за то, что он покинул площадь ворот + Дисциплинарный до конца матча штраф, за то, что он оказался «третьим Игроком, ввязавшимся» в конфликт, плюс на него должны быть наложены другие штрафы за нарушения, которые он может совершить в соответствии с Правилами игры в хоккей.

## 594. Вратарь, помещающий шайбу на сетку ворот

На Вратаря, помещающего шайбу на сетку ворот с целью вызвать остановку матча, должен быть наложен

- **Малый штраф [2'].**

## 595. Защита Вратаря

Все наказания, касающиеся этого правила, должны основываться строго по усмотрению Главного судьи.

- а) Во всех случаях, когда атакующий Игрок инициирует контакт с Вратарем помимо случайного контакта, когда Вратарь находится в площади ворот, независимо от того связано это с взятием ворот или нет, на атакующего Игрока должен быть наложен соответствующий штраф.
1. «Предметом контакта», случайным или каким-то еще между Вратарем и атакующим Игроком может быть клюшка или любая часть тела;
  2. Если атакующий Игрок в результате атаки со стороны защищающегося Игрока совершает контакт с Вратарем, то такой контакт не будет считаться преднамеренным при условии, что атакующий Игрок делает разумную попытку избежать контакта с Вратарем;
  3. Если атакующий Игрок стоит в площади ворот, Главный судья должен приказать ему покинуть площадь ворот, если этого не происходит игра должна быть остановлена и вбрасывание будет произведено в нейтральной зоне в ближайшей точке вбрасывания.
- б) Вратарь не является обычным Игроком даже, если он находится вне зоны ворот. Штраф должен быть наложен в любом случае, когда атакующий Игрок вступает в ненужный контакт с Вратарем (см. Правило 522). Случайный контакт должен быть разрешен, когда Вратарь играет шайбой вне зоны ворот при условии, что атакующий Игрок делает разумную попытку избежать ненужный контакт.
- в) В случае, если Вратарь сыграл в шайбу вне площади ворот, а затем блокируется его возвращение в свою зону умышленными действиями атакующего Игрока, то на Игрока должен быть наложен соответствующий штраф.
- г) На Вратаря должен быть наложен штраф, если своими умышленными действиями вне вратарской площади он блокирует атакующего Игрока, который пытается сыграть в шайбу или с соперником.

**Разъяснения к Правилу 595****Б — Интерпретация**

1. Атакующий Игрок может прокатываться через площадь ворот либо спереди, либо сзади Вратаря, но он должен быть готов к тому, что за контакт с Вратарем на него может быть наложен соответствующий штраф и взятие ворот отменено.
2. Если Вратарь, откатываясь назад, сталкивается с атакующим Игроком, находящимся в площади ворот, то на атакующего Игрока должен быть наложен Малый штраф за атаку Игрока, не владеющего шайбой
3. Если Игрок, контролирующий шайбу,двигающийся лицом или спиной вперед, сначала совершает контакт с Вратарем, а затем шайба заходит в ворота, то взятие ворот должно быть отменено, а на Игрока должен быть наложен штраф. Данное правило применяется также во время выполнения Штрафного броска или броска для определения победителя.



*Приложение 1***ОБЯЗАННОСТИ СУДЕЙ****A 1.1. Порядок прибытия судей к месту проведения матча**

Глава 13, статья 84 Спортивного регламента.

**A 1.2. Обслуживание игр по системе «Три судьи»  
и «Четыре судьи»**

1. Главные и Линейные судьи должны оставаться на льду по окончании каждого периода и по окончании матча до тех пор, пока все Игроки не покинут лед и не проследуют в свои раздевалки.

2. Главный судья должен осуществлять общий контроль за игрой, полный контроль за Линейными судьями, судьями в бригаде за бортом и Игроками, его решение будет окончательным в случае каких-либо разногласий.

3. Перед началом матча Главный судья обязан убедиться, что назначенные судьи находятся на своих соответствующих местах и лично проверить, что приборы времени матча и сигнальное оборудование находятся в исправном состоянии.

4. Главный судья должен назначать и сообщать Секретарю матча штрафы, предписанные настоящими правилами, за соответствующие нарушения. Он должен засчитывать или отменять взятие ворот.

5. В спорных моментах, связанных с взятием ворот, перед принятием окончательного решения Главный судья может проконсультироваться с Линейными судьями, с судьей за воротами и, если это возможно, с Судьей видеоповторов.

6. Он должен сообщать Секретарю матча фамилию и номер Игрока, забросившего шайбу.

7. Он должен попросить информатора сделать объявление через систему оповещения зрителей, касающееся причин отмены взятия ворот (кроме КХЛ). Он должен производить измерение любого снаряжения по собственному усмотрению или по просьбе капитана любой из команды (Правило 260).

8. Он должен производить вбрасывание шайбы в начале каждого периода матча и после того, как произошло взятие ворот.

9. По окончании матча Главный судья должен немедленно получить от Секретаря матча Официальный протокол матча. Он должен проверить, подписать протокол и вернуть его Секретарю матча.

10. Прочие обязанности Главных судей описаны в Спортивном регламенте.

### **А 1.3. Обязанности Линейных судей**

В обязанности Линейных судей входит определение нарушений правил и остановка матча в случаях, связанных:

- с положением «вне игры»;
- пробросом;
- выбросом шайбы за пределы игровой площадки;
- шайбы, оказавшейся непригодной для матча или, когда на ее движение влияют посторонние лица;
- сдвигом ворот из нормального положения;
- расположением Игроков в кругах вбрасывания при вбрасывании;
- преждевременной заменой Вратаря;
- вмешательством зрителей;
- получением травмы Игроками;
- передачей шайбы рукой Игроком товарищу по команде;
- в случае, когда Игрок касается шайбы высоко поднятой клюшкой.

Линейный судья должен дать свисток на остановку матча в случае совершения паса рукой или удара по шайбе высоко поднятой клюшкой, если очевидно, что Главный судья не видел нарушения.

Линейный судья должен остановить матч свистком и сообщить Главному судье о нарушениях, связанных:

- с нарушением численного состава;
- с броском клюшки или каких-либо предметов на лед из района, прилегающего к скамейке Игроков или к скамейке для оштрафованных Игроков.

По просьбе Главного судьи Линейный судья должен изложить ему свою точку зрения о любом инциденте, который может иметь место в процессе матча.

Он должен немедленно изложить свою точку зрения на обстоятельства, связанные с умышленным сдвигом ворот из нормального положения.

Он должен немедленно изложить свою точку зрения в случае, связанном с наложением:

- Малых скамеечных штрафов;
- Больших штрафов;
- Дисциплинарных штрафов;
- Дисциплинарных до конца игры штрафов.

Линейные судьи должны производить все вбрасывания, за исключением в начале каждого периода и после взятия ворот.

#### **A 1.4. Травмированные судьи**

1. В случае, когда в ходе игры травму получает судья, игра должна быть незамедлительно остановлена (за исключением момента взятия ворот или голевого момента) для оценки степени серьезности травмы и оказания соответствующей медицинской помощи травмированному судье. Если проблема может быть разрешена незамедлительно, то травмированный судья должен подъехать к скамейке игроков команды-хозяина для оказания ему соответствующей медицинской помощи со стороны медперсонала команды-хозяина.
2. Если травмирован Главный судья, который не в состоянии продолжать игру, то второй Главный судья (при четверной системе судейства) выполняет свои обязанности, как при тройном судействе. В аналогичной ситуации при тройном судействе обязанности Главного судьи выполняет Линейный судья — по выбору инспектора, либо травмированного Главного судьи и по согласованию с Департаментом судейства.
3. Если травмирован Линейный судья, который не в состоянии продолжать игру, независимо от применяемой тройной или четверной системы, то игра должна продолжаться с одним линейным судьей. Обязанности травмированного Линейного судьи должен выполнять Главный судья, продолжая выполнять свои основные обязанности.
4. Если игра проводится с резервными судьями, то соответствующий Главный или линейный резервный судья вступает в игру, когда будет полностью готов и должным образом экипирован. В этот промежуток времени игра продолжается, как обычно.

#### **Разъяснения к Приложению A 1.3**

##### **Б — Интерпретация**

Линейный судья может остановить матч, когда шайба покинула пределы площадки, когда она не пригодна для матча или ее движению помешало незаконное лицо, включая ситуацию, когда шайба была брошена непосредственно за пределы игровой площадки. В случае, когда шайба непосредственно покидает

пределы игровой площадки и Линейный судья останавливает матч вследствие того, что Главный судья не видел момента, он должен немедленно сообщить Главному судье об этом факте.

## **A 1.4. Судьи в бригаде**

### **A 1.4.1. Обязанности Секретаря матча — до начала матча**

Секретарь матча должен получить от Менеджера или Тренера обеих команд:

- список всех заявленных на матч Игроков.

Эта информация должна быть известна Менеджеру или Тренеру противоположной команды.

Он должен заполнить Официальный протокол матча, указав в нем следующую информацию:

- фамилия, имя, амплуа и номер каждого Игрока, обозначить капитана и его заместителей, пометив их буквами «К» и «А» напротив их фамилий;
- все сведения, касающиеся матча, такие как место проведения, дата, названия.

### **A 1.4.2. Обязанности Секретаря матча — в процессе матча**

Секретарь матча должен заносить в протокол матча:

- заброшенные шайбы;
- номера Игроков, забрасывающих шайбы и сделавших результативные передачи;
- номера Игроков обеих команд, находившихся на льду во время взятия ворот;
- все штрафы, наложенные судьями и номера оштрафованных Игроков, нарушения, время наложения штрафа и продолжительность каждого штрафа;
- все назначенные штрафные броски с указанием номера Игрока, производящего Штрафной бросок, и его результат;
- время вступления в матч любого запасного Вратаря.

Не допускаются изменения в протоколе матча номеров Игроков, участвовавших во взятии ворот, за исключением, если они сделаны по просьбе капитана команды сразу же после игрового эпизода или перед тем, как Главный судья подписал Официальный протокол матча.

Секретарь матча несет ответственность:

- за правильную установку штрафного времени и счета на табло;
- обеспечение, чтобы время, отбываемое всеми оштрафованными Игроками, было правильным;
- своевременное извещение Главного судьи о любом расхождении во времени, показываемом на часах табло и точном времени на судейском контрольном секундомере;
- выполнение корректировок совместно с Судьей видеоповторов в соответствии с указаниями Главного судьи;
- предоставление Главному судье информации, когда один и тот же Игрок получает свой второй Дисциплинарный штраф в одной игре.

#### **A 1.4.3. Обязанности Секретаря матча — после окончания матча**

Секретарь матча должен подготовить протокол матча на подпись Главному судье и переслать его надлежащим инстанциям.

#### **A 1.4.4. Судья времени матча**

Судья времени матча должен контролировать:

- отсчет времени перед игрой (см. Спортивный регламент — Порядок мероприятий и обратный отсчет времени, связанный с началом матча Чемпионата);
- время начала и окончания каждого периода и матча;
- 17-минутный перерыв между периодами в КХЛ, ВХЛ;
- 15-минутный перерыв между периодами МХЛ;
- отслеживание действительного игрового времени в процессе матча;
- время начала и окончания всех штрафов;
- начало и окончание перерывов.

В случае отсутствия автоматической подачи звукового сигнала или сирены он должен фиксировать подачей звукового сигнала, сиреной или с помощью свистка момент окончания каждого периода или овертайма.

Судья времени матча должен давать предварительное предупреждение судьям и обеим командам, что до начала второго и третьего периодов осталось три минуты.

Он должен вызывать команды на лед в назначенное время для начала матча в каждом периоде.

В случае каких-либо разногласий относительно времени решение Главного судьи будет окончательным.

#### **A 1.4.5. Судья-информатор рекламной паузы**

Информатор рекламных пауз должен осуществлять процедуру предоставления рекламной паузы в соответствии с Регламентом по маркетингу и коммуникациям.

#### **A 1.4.6. Судьи при оштрафованных Игроках**

На каждую скамейку для оштрафованных Игроков должен быть назначен один судья при оштрафованных Игроках.

Судьи при оштрафованных Игроках несут ответственность:

- за предоставление оштрафованному Игроку, по его просьбе, достоверной информации об оставшемся времени штрафа;
- разрешение оштрафованному Игроку возвратиться на лед в соответствующее время по окончании его штрафа;
- сообщение информации Секретарю матча в случае, когда Игрок покидает скамейку для оштрафованных Игроков прежде, чем окончилось время штрафа.

## Приложение 2

# СТАНДАРТНЫЕ РАЗМЕРЫ ЭКИПИРОВКИ ВРАТАРЯ

## Введение

Правила измерения экипировки Вратаря основываются на принципах «честной игры» и являются дополнением к «Правилам игры в хоккей». Если в любое время Судья обнаружит, что экипировка используется с нарушением норм, она будет считаться непригодной для игры до тех пор, пока не будет приведена в соответствие с правилами.

### Нагрудник Вратаря и защитная экипировка от кисти до плеча

1. Не разрешается увеличивать края/границы, стороны нагрудника, внутренние и внешние стороны экипировки от кисти до плеча, самого плеча.
2. Прострочки на локте разрешаются для дополнительной защиты, но не для увеличения «останавливающей» области. Эти прострочки со всех сторон (снизу, сверху) для защиты точки локтя не должны превышать **17,78 см**.
3. Наплечники должны следовать контуру плечевой чашки без выступов под или над плечом, или плечевой чашки. Контур защитной экипировки должен быть не более чем **2,54 см** в толщине под верхним выступом плеча и плечевой чашки.
4. С каждой стороны элемент защиты ключицы плеча не должен превышать **17,78 см** в ширину. Максимальная толщина должна быть **2,54 см**. Эта защита не должна распространяться или выступать ни над или под плечом, или плечевой чашкой, ни над подмышкой. Не позволяются никакие вставки между элементом защиты ключицы плеча и нагрудником, которые увеличивают размер элемента защиты ключицы плеча.
5. Когда Вратарь принимает нормальную (тело согнуто) позицию, плечо и/или защита плечевой чашки поднимается над контуром плеча, нагрудник будет считаться неправильным.

### Трусы Вратаря

1. Ни внутренние, ни внешние щитки не разрешаются на штанине или поясе, сверх того, что дает защиту (ни внутри, ни на поверхности трусов).

2. Максимальная ширина (прямая линия) элемента защиты бедра поперек линии ноги — **25,40 см**. Если элементы защиты паха и/или бедра выходят за границы элемента защиты бедра, при измерении они включаются в эти **25,40 см**. Это измерение будет делаться в позиции, когда Вратарь стоит прямо. Размеры должны быть **12,7 см** от низа щитков.
3. Такая же система мер, процедура измерения для чехлов на штаны Вратаря.
4. Если чехлы штанов Вратаря позволяют закрыть ему «домик» (открытую площадь между ногами над его щитками), когда он находится в нормальной позиции (тело согнуто) или в позиции готовности, в этом случае экипировка будет считаться неправильной, и будут применяться вышеупомянутые меры.
5. Вся защита бедра должна следовать контуру ноги. Квадратная защита бедра считается неправильной.
6. Вся защита колена должна быть пристегнута и находиться ниже щитков защиты бедра, размер не должен превышать **25,40 см** от разрешенной ширины защиты бедра.

### Свитер Вратаря

1. Максимальный размер свитера Вратаря см. ниже.

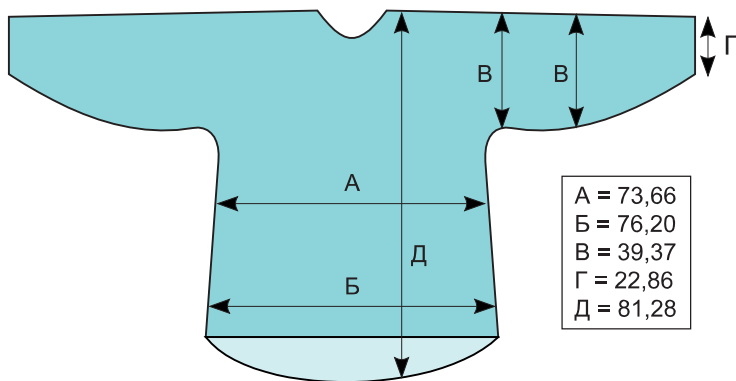

2. Никакие внутренние изменения или дополнения не могут быть сделаны на вратарских свитерах стандартного размера, изготовленных производителем. Изменения производителем свыше этих стандартов не допускаются.
3. Никакие стяжки (резинка) свитера не разрешаются на запястьях, если они создают натяжение поперек свитера, так же как «эффект складок» создается в области подмышек.



4. Никакие другие резинки или дополнения, создающие «эффект складок» на свитере, нигде не разрешаются.
5. Длина свитера считается неправильной, если он закрывает область между ногами.

### Ловушка Вратаря

1. Разрешаемый максимальный периметр ловушки — **114,3 см**. Периметр — это длина окружности ловушки.
2. Манжета ловушки не должна превышать **10,16 см** в длину и **20,32 см** в ширину (включая манжетное затягивание). Манжетой ловушки считается часть ловушки, защищающая запястье от точки, где сустав большого пальца стыкуется с запястьем. Любая защита, увеличивающая размер манжеты ловушки, будет считаться больше как часть ловушки, чем манжеты.
3. Расстояние от начала кармана до его противоположной вершины (Т-образного кармана) не должно превышать **46 см**.

### Правила измерения ловушки Вратаря

#### *А. Предлагаемое оборудование для измерения ловушки*

Данное оборудование будет включать зажимное приспособление (binder clips), соединяющее устройство, а также ленту из стеклоткани шириной **1,57 см**, которая позволяет измерять миллиметры.

#### *Б. Процедура измерения ловушки*

- Для измерения периметра ловушки необходимо поместить ленту на внешний угол манжета и провести ее посередине ловушки до верхнего края/шнуровки.



На «начальном этапе» измерения закрепите ленту зажимом.

- Убедитесь, что измерительная лента проходит в середине по внешнему верхнему краю/шнуровке.
- Если на месте соединения манжета и принимающей части перчатки есть «неровность», проведите воображаемую перпендикулярную линию до края принимающей части перчатки, которая расположена выше манжета.

- Если такая же неровность находится еще где-либо, в этом случае упомянутая «воображаемая линия» не должна нигде проводиться (т. е. где сам карман соединяется с основной частью перчатки).
- Для измерения Т-образного кармана необходимо провести ленту от пятки перчатки по всей линии кармана, следуя контуру внутри перчатки к верхней части Т-образного кармана. Это расстояние не должно превышать **46 см** (рис. 1).



Рис. 1

### Блин Вратаря

1. Защитная часть, располагающаяся на обратной стороне, и составная часть «блина» не должны превышать **20,32 см** в ширину и **38,10 см** в длину в любой точке, включая манжетное затягивание.
2. Протектор большого пальца и запястья должен быть пристегнут изнутри к самому блину, и эта защита должна следовать контуру большого пальца и запястья. Протектор большого пальца не должен превышать **17,78 см** в длину при измерении от верхней поверхности блина (рис. 2).

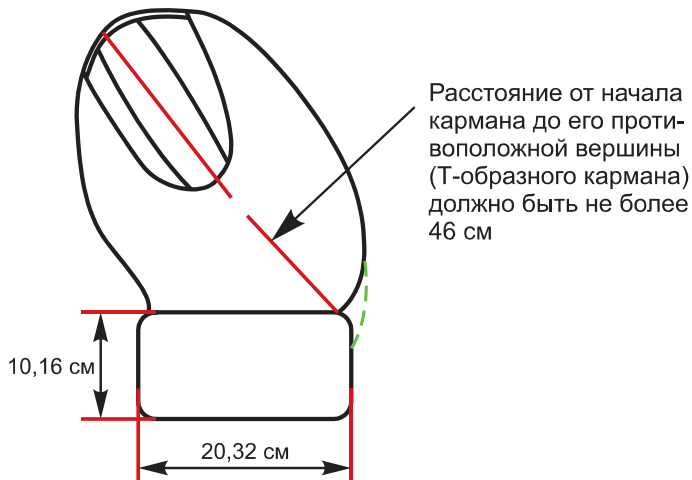

**Рис. 2**

3. Никакие увеличенные края/границы не должны быть добавлены к любой части блина Вратаря.
4. Блин Вратаря должен быть прямоугольным.

### **Щитки Вратаря**

1. Щитки не должны превышать **28 см** в ширину, когда они измеряются на ногах Вратаря.
2. Высота щитков Вратаря не должна превышать **96,52 см**, измеряется при вытянутой полностью лодыжке.
3. Минимальная длина нижней части щитка должна быть не менее **17,78 см**. Нижняя часть щитка та, которая накрывает конек Вратаря.
4. Никакие дополнительные вставки не разрешены.

### ***А. Предлагаемое оборудование***

#### **Измерение щитков**

Предлагаемое оборудование для измерения щитков включает специальный кронциркуль для измерения щитков Вратаря и измерительную ленту с миллиметровыми делениями.

### ***Б. Процедура измерения щитков***

- Длину вратарского щитка можно измерить, начиная от центра внизу до загиба для ботинка, а затем продолжая вверх до верхнего центра щитка.
- Щитки не выпускаются прямыми, они производятся с изгибом для ботинка.
- Необязательно измерять щитки, когда они надеты на Вратаря.
- Изгиб для ботинка — это часть самого щитка, он прикрывает верх конька и шнуровку, от начала носка и до того, где изгиб выпрямляется. Его необходимо измерять от центра носка до конца изгиба, где он выпрям-

ляется. Длина изгиба для ботинка не должна быть меньше **17,78 см**, эта длина включается в общую длину всего щитка **96,52 см**.

### ***В. Техника измерения***

#### **Измерение длины щитка вместе с изгибом для ботинка**

Расположите плоскость щитка на поверхности передней стороной вверх и выпрямите щиток в месте расположения колена по горизонтали [вытянуть щиток]. Закрепите эластичную ленту на конце изгиба для ботинка и сначала замерьте длину самого изгиба. Если имеется отверстие в месте, где конек проходит через щиток, проведите воображаемую линию и включите эту длину в ваш замер, – это считается начальной точкой. Продолжайте замер через центр к верху щитка. Проследите, чтобы щиток не выдавался наружу наверх. Если такое имеется, замеряйте сверху вниз [рис. 3].

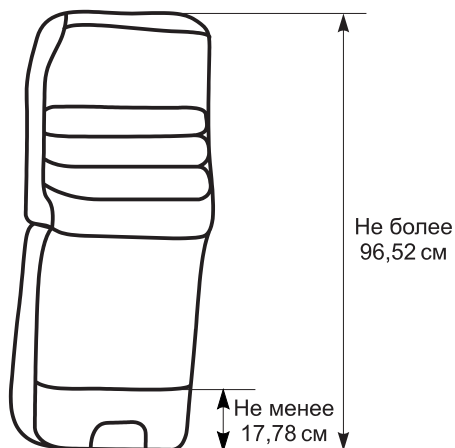

**Рис. 3.** Схема измерения длины щитка, снятого с ноги и по возможности выпрямленного

#### **Защита коленей Вратаря**

1. Протекторы коленей Вратаря должны располагаться ниже защиты бедра трусов Вратаря. Все посторонние предметы, находящиеся внутри вратарского щитка над коленом, которые не надеваются ниже защиты бедра, запрещены.
2. Протектор колена — это протектор, который отделяет внутреннюю часть колена от льда.
3. Протектор колена должен быть туго застегнут и не закрывать никакую часть «домика» Вратаря. Защитный щиток между протектором колена и внутренней канавкой для колена не входит в эти стандарты измерения ([Правило 230]).

4. Протектор колена не должен превышать **15,24 см** в длину, **13,97 см** в ширину и 3,81 см в толщину (рис. 4). Протектор колена должен быть пристегнут к внутреннему протектору.
5. а) вид сбоку                      б) толщина внешнего протектора колена



Рис. 4

6. Общая толщина всего внутреннего протектора колена (боковые щитки), включая внешний протектор колена, не должна превышать **6,35 см** (рис. 5). Внутренние протекторы колена не должны превышать **17,78 см** в длину, **13,97 см** в ширину. Длина 17,78 см включает расстояние от того места, где внутренний протектор присоединяется к щитку и до конца самого внутреннего протектора.

- а) общая толщина протектора колена                      б) вид сбоку

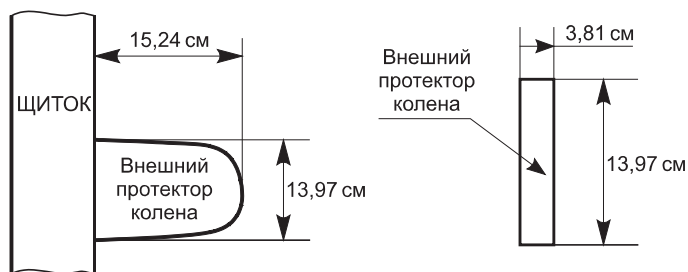

Рис. 5

7. Защита икроножной мышцы должна следовать контуру самой икры и лодыжки и иметь толщину не более 3,81 см.

8. Никакие увеличенные края не допускаются на защите икр, иначе они будут рассматриваться как дефлекторы для отражения шайбы.

### **Коньки Вратаря**

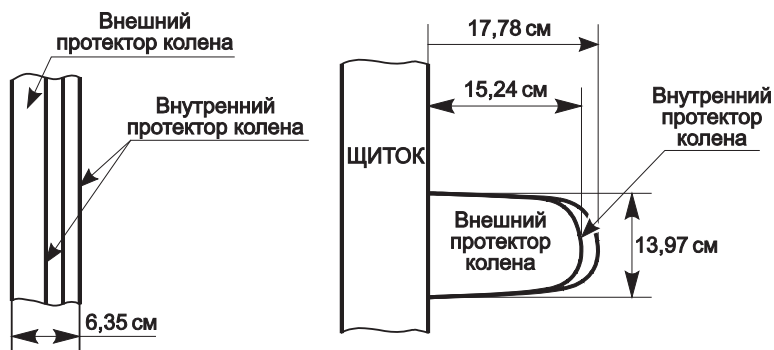
Любые приспособления, закрепленные на коньках, дающие Вратарю больший контакт с поверхностью льда, расцениваются как дополнительная помощь в защите ворот, и поэтому запрещены (Правило 230).

Приложение 3

## ЖЕСТЫ ГЛАВНЫХ СУДЕЙ

### Сигнал процедуры замены Игроков — Правило 412

Главный судья дает команде гостей пятисекундный интервал времени, чтобы произвести замену Игрока (Игроков). После истечения пяти секунд Главный судья поднимет свою руку, сигнализируя тем самым, что команда гостей не имеет больше права производить замену любого Игрока, а команда хозяев поля имеет пять секунд для замены своих Игроков



### Тридцатисекундный перерыв — Правило 422

Использование обеих рук в виде Т-образного сигнала спереди на уровне груди



### Шайба в воротах — Правило 470

Один раз покажите рукой непосредственно на ворота, куда правильно зашла шайба

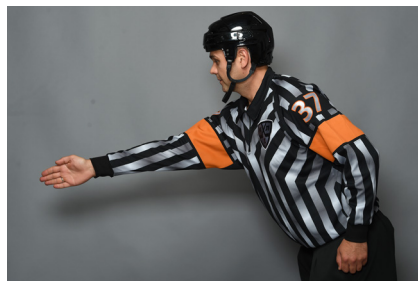

**Жест отрицания**

Разводящее перед собой в сторону движение обеих рук с ладонями, направленными вниз, на уровне плеч.

Главный судья показывает его в случаях: нет взятия ворот; можно играть после паса рукой или его не было;

можно играть после игры высоко поднятыми клюшками или такой игры не было.

Линейный судья показывает его в случае: нет проброса; и в некоторых случаях, связанных с положениями «вне игры»

**Пас рукой —  
Правило 490**

Используйте движение вперед открытой ладони

**Дисциплинарный штраф —  
Правила 504, 505**

Обе руки располагаются на бедрах. Аналогичный жест показывается при наложении штрафа за неспортивное поведение. Дисциплинарного штрафа, Дисциплинарного до конца игры штрафа





**Штрафной бросок —  
Правило 508**

Скрещенные над головой руки.  
Жест показывается после остановки  
игры



**Жест отложенного нарушения  
правил —  
Правило 514**

Полностью выпрямленная вверх рука  
без свистка.  
Допускается сначала показать один  
раз рукой на Игрока, а затем поднять  
руку над головой

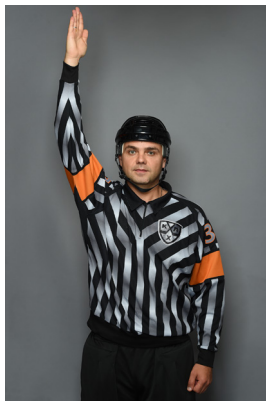

**Толчок на борт —  
Правило 520**

Ударяющее движение сжатого кулака  
одной руки  
по открытой ладони другой руки на  
уровне груди



<p><b>Удар концом клюшки — Правило 521</b></p> <p>Встречное движение согнутых в локтях рук, расположенных одна над другой. Кисть верхней руки открыта, а нижней — сжата в кулак</p>	
<p><b>Неправильная атака — Правило 522</b></p> <p>Вращение сжатых кулаков, один относительно другого на уровне груди</p>	
<p><b>Атака сзади — Правило 523</b></p> <p>Выпрямляющее от тела движение рук с открытыми ладонями вперед. Пальцы рук направлены вверх, а руки расположены на уровне груди</p>	

**Отсечение —  
Правило 524**

Ударяющее движение любой руки по ноге сзади, в районе колена. При этом оба конька должны оставаться на льду



**Толчок клюшкой —  
Правило 525**

Движение рук со сжатыми кулаками вперед и назад, выпрямляющимися от груди на расстоянии примерно в пол-метра



**Удар локтем —  
Правило 526**

Постукивающее движение любого локтя противоположной рукой



**Драки или грубость —  
Правило 528**

Сжатый кулак и рука,  
выпрямляющаяся в бок от туловища

**Игра высоко поднятой клюшкой —  
Правило 530**

Держите оба сжатых кулака один  
непосредственно над другим на  
высоте лба

**Задержка руками —  
Правило 531**

Обхватите рукой любое запястье  
другой руки на уровне груди



**Задержка клюшки —  
Правило 532**

Жест показывается в два приема.  
Сначала показывается жест  
«задержка руками».  
А затем жест, имитирующий, как  
будто вы держите в руках клюшку



**Задержка клюшкой —  
Правило 533**

Тянущее движение обеих рук. Как  
будто вы подтягиваете к животу  
что-то перед собой



<p><b>Атака Игрока, не владеющего шайбой (блокировка), — Правило 534</b></p> <p>Неподвижно скрещенные перед грудью руки со сжатыми кулаками</p>	
<p><b>Атака коленом — Правило 536</b></p> <p>Похлопывающее движение любого колена открытой ладонью руки. При этом оба конька должны оставаться на льду</p>	
<p><b>Удар клюшкой — Правило 537</b></p> <p>Рубящее движение ладонью одной руки поперек нижней части противоположной руки</p>	

**Колющий удар —  
Правило 538**

Колющее движение обеих рук, быстро совершаемое перед собой. После чего руки опускаются вниз вдоль тела



**Подножка —  
Правило 539**

Ударяющее движение любой руки в область ниже колена. При этом оба конька должны оставаться на льду



**Атака в голову —  
Правило 540**

Боковое движение в голову открытой ладонью



**Бросок или выбрасывание шайбы за пределы игровой площадки — Правило 554 в)**

Движение от плеча в сторону разгибанием согнутой в локте рукой и открытой ладонью поперек груди, свободной от свистка



**Атакующий Игрок в площади ворот — Правило 595**

Движение одной рукой, описывающее полукруг и означающее площадь ворот, а затем горизонтально выпрямленной рукой в направлении нейтральной зоны





## Жесты линейных судей

### Отложенное положение «Вне игры» – Правило 451

Вытянутая вверх над головой рука без свистка. Для отмены отложенного положения «вне игры» Линейный судья должен опустить руку вниз



### Проброс шайбы – Правило 460

Задний Линейный судья сигнализирует возможный проброс шайбы поднятием над головой полностью выпрямленной своей руки. Рука должна оставаться поднятой до тех пор, пока передний Линейный либо даст свисток, фиксируя проброс, или до тех пор, пока проброс не будет отменен



После фиксации проброса задний линейный сначала складывает руки перед собой на уровне груди, а затем указывает рукой на соответствующую точку вбрасывания и катится к ней



**Фиксация положения «Вне игры» —  
Правило 450**

Судья сначала дает свисток, а затем вытягивает руку вдоль линии

**Нарушение численного состава —  
Правило 573**

Покажите нарушение с помощью шести пальцев (пальцы одной руки полностью открыты) перед собой на уровне груди

**Жест отрицания**



## Помним



**КАДЫРОВ  
РАФАЭЛЬ РАЗИМОВИЧ**  
(04.04.1969–19.01.2017)



**БУТУРЛИН  
МИХАИЛ МИХАЙЛОВИЧ**  
(12.05.1978–27.06.2017)



**ГУРЫШЕВ  
АЛЕКСЕЙ НИКОЛАЕВИЧ**  
(14.03.1925–16.11.1988)  
судья Высшей Лиги  
1963–1974 гг



**КУКУШКИН  
ВЛАДИМИР НИКОЛАЕВИЧ**  
(25.02.1929–07.09.2014)  
судья Высшей Лиги  
1973–1978 гг



**ЕГОРОВ  
ВИКТОР ИВАНОВИЧ**  
(16.08.1937–17.04.1991)  
судья Высшей Лиги  
1973–1978 гг



**СМИРНОВ  
ЮРИЙ ЛЕОНИДОВИЧ**  
(15.01.1942–21.09.2016)  
судья Высшей Лиги  
1975–1986 гг



**УВАРОВ  
ВИТАЛИЙ ФЁДОРОВИЧ**  
(02.09.1927–16.10.2008)  
Председатель  
ВКС 1980–1985 гг

## Наши ветераны



**ПРУСОВ  
ИГОРЬ НИКОЛАЕВИЧ**  
(08.05.1948)  
судья Высшей Лиги  
1973–1991 гг



**КУЗНЕЦОВ  
АНАТОЛИЙ БОРИСОВИЧ**  
(01.01.1946)  
судья Высшей Лиги  
1980–1986 гг